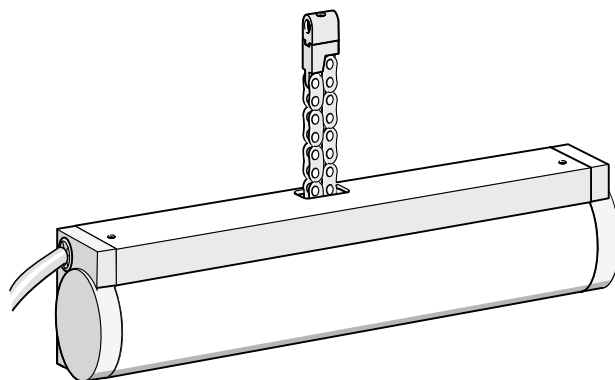

Zusatzanleitung
 Additional instructions

Elektrischer Anschluss

für Kettenantrieb in 230 V AC
EKA 45-400

Electrical connection

 for chain drive in 230 V AC
 EKA 45-400

Wichtiger Hinweis:

Diese Zusatzanleitung ist ein Auszug aus der Montageanleitung 206200 (siehe Internet: www.HAUTAU.de) und beinhaltet ausschließlich Informationen, die den elektrischen Anschluss des o. g. Antriebs betreffen.

Important note:

These additional instructions are an excerpt from installation instructions 206200 (refer to internet: www.HAUTAU.de) and contain only information concerning the electrical connection of the drive mentioned above.

Technische Daten

Eingangs-/Betriebsspannung	230 V AC, 50 Hz
max. Stromaufnahme	ca. 0,23 A
Druck-/Zugkraft	max. 450 N
Zuhaltekraft	3000 N
Hublänge in mm	401 mm
elektrischer Anschluss	3-polige Anschlussleitung
Abschaltung	integrierte Endschalter AUF + ZU, mit Sicherheitsüberlastabschaltung AUF + ZU
Laufzeit	ca. 10 Sek. / 100 mm Hub
Einschaltdauer	60 Sek. (ED/ON) 180 Sek. (AD/OFF)
Schutzart	IP 40 nach DIN 40050
Schutzklasse	Klasse III nach DIN EN 61140 (VDE 0140-1)

Ein funktionssicherer Betrieb ist bei Anschluss an entsprechende HAUTAU-Steuerungen gewährleistet. Bei Betrieb an Steuerungen von Fremdherstellern ist eine Konformität auf Funktionssicherheit anzufragen.

Technical Data

Input/operating voltage	230 V AC, 50 Hz
Power consumption	approx. 0,23 A
Pressing/tractive force	max. 450 N
Clamping force	3000 N
Stroke length in mm	401 mm
Electr. connection	3-pole connecting cable
Cut-off	integrated limit switch "open" and "closed" with safety overload cut-off "open" and "closed"
Operating time	approx. 10 sec. / 100 mm stroke
Start-up time	60 sec. (ED/ON) 180 sec. (AD/OFF)
Protective system	IP 40 acc. to DIN 40050
Protective class	Class III acc. to DIN EN 61140 (VDE 0140-1)

Trouble-free and safe operation is only warranted when used in conjunction with an appropriate HAUTAU control unit. Request a technical conformity declaration from the manufacturer of an alternative control unit to ensure trouble-free and safe operation.

Sicherheitshinweise

Achtung:

Die fachgerechte Montage, Wartung, Instandhaltung und Demontage des Antriebs darf nur durch eine Elektrofachkraft nach DIN VDE 1000-10 durchgeführt werden!

Installation und Bedienung



WARNUNG 230 V AC:

Gefahr für Personen durch elektrischen Strom! Gefährliche Spannung. Kann Tod, schwere Körperverletzung oder erheblichen Sachschaden verursachen. Trennen Sie das Gerät allpolig von der Versorgungsspannung bevor Sie es öffnen, montieren oder den Aufbau verändern. VDE 0100 für 230 V Netzanschluss beachten.



ACHTUNG: Falls Sie die Arbeitsschritte nicht beachten, führt dies zur Zerstörung des Antriebs. Falsche Handhabung gefährdet das Material. Lassen Sie keine Flüssigkeit ins Geräteinnere gelangen!



WARNUNG: Der Antrieb öffnet und schließt Fenster automatisch. Er stoppt über eine Lastabschaltung.

Die Druckkraft reicht dennoch aus, um Finger zu zerquetschen. Greifen Sie bei laufendem Antrieb nicht in den Fensterfalz und nicht in den Antrieb!

Quetsch- und Scherstellen zwischen Fensterflügel und Rahmen, Lichtkuppeln und Aufsetzkranz müssen bis zu einer Höhe von 2,5 m durch Einrichtungen gesichert sein, die bei Berührung oder Unterbrechung durch eine Person die Bewegung zum Stillstand bringen (Richtlinie für "Kraftbetätigte Fenster, Türen und Tore" der Berufsgenossenschaften - BGR 232).

Hinweis:



Betreiben Sie die Antriebe nur mit Steuerungen vom gleichen Hersteller.
Bei Verwendung von Fremdfabrikaten keine Haftung, Gewähr- und Serviceleistungen.
Ein zuverlässiger Betrieb und das Vermeiden von Schäden und Gefahren sind nur bei sorgfältiger Montage/Einstellung nach dieser Anleitung gegeben.
Benötigen oder wünschen Sie Ersatzteile oder Erweiterungen, verwenden Sie ausschließlich Original-Ersatzteile.

Elektrischer Anschluss

Anschließen

Schwarzes Kabel 1 (Phase L_{AUF}) an Anschluss des gebäude-seitigen AUF-Tasters klemmen, braunes Kabel 3 (Phase L_{ZU}) an Anschluss des gebäude-seitigen ZU-Tasters klemmen, blaues Kabel 2 (Null N) an den gebäude-seitigen Null-Leiter klemmen. Bewegungsfreiheit für einen Test schaffen, Funktion kurz testen, gebäude-seitigen Schalter/Abzweigdose schließen.

Hinweis: Leuchtet die Leuchtdiode beim Einfahren der Kette auf (Abschaltung durch Überlast), so muss der Dichtschluss neu eingestellt werden (siehe Anleitung 206200).

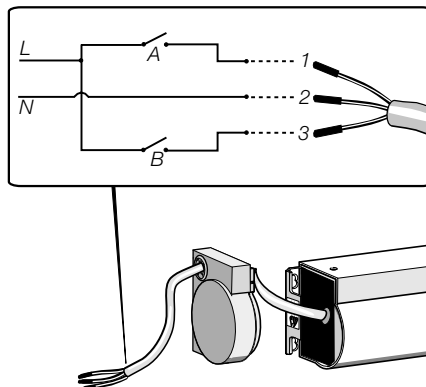

Safety instructions

Attention:

The professional installation, maintenance, repair and disassembly of the drive must be entrusted to trained electricians as specified in DIN VDE 1000-10!

Installation and operation



WARNING 230 V AC:

Danger to persons due to electricity! Dangerous voltage. Can cause death, serious injury or considerable material damage. Disconnect the equipment from the power supply at all poles before opening, assembling or carrying out any structural alterations. Observe VDE 0100 for 230 V power connection.



CAUTION: Failure to follow the work steps will destroy the drive. Improper handling endangers the material. Do not allow any liquid to enter the interior of the device!



WARNING: The drive opens and closes windows automatically. It is stopped by overload cutoff.

However, the compressive force is sufficient to crush fingers if you act carelessly. Do not reach into the window rebate or the drive while the drive is running!

Crush and shear points between window sashes and frames, light domes, and metal curb must be secured up to a height of 2,5 m by devices that will stop the movement by the touch or interruption of a person (guideline for "Power-controlled windows, doors, and gates" of the professional association - BGR 232).

Note:



Use the drives only in combination with controls made by the same manufacturer.

No liability will be accepted and no guarantee nor service is granted if products made by outside manufacturers are used.

Reliable operation without any damage and hazards requires that installation/setup be made carefully in accordance with these instructions.

If spare parts or extension components are required or desired, use only original spare parts.

Electrical connection

Connecting

Connect black cable **1** (L_{open}) to open wall switch. Connect brown cable **3** (L_{close}) to close wall switch. Connect blue cable **2** (N) to neutral conductor. Ensure sufficient room to allow testing, check functionality, close switch/junction box.

Note:

If the LED lights up when retracting the chain (switch off due to overload) the closing pressure should be re-adjusted (refer to instructions 206200).