



Originalanleitung
Original instructions
Notice originale
Manual original

Oryginalna instrukcja

D+H

RCR 11-2 / RCR 11-4

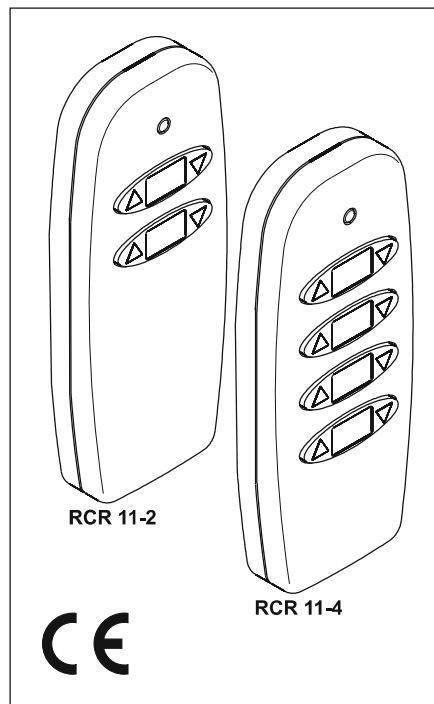

Bestimmungsgemäße Verwendung

- Fernbedienung zur Steuerung von D+H Funkantrieben und Funkmodulen
- Für VENTIC-Solar, GVL 8401-K-RC und BDT 010-RC
- Mit 2 oder 4 Bedienebenen
- Funkfrequenz 868 MHz – zugelassen in der gesamten EU (exkl. Bulgarien)
- 128 Bit AES Verschlüsselung
- Hohe Sicherheit gegen Fremdbedienung – 32 Bit Adresscodierung und Sendecodewechsel bei jedem Tastendruck (Code-Hopping)
- Mehrere Antriebe mit einer Fernbedienung steuerbar

Technische Daten

Funkfrequenz :868,3 MHz / FSK
Verschlüsselung :AES / 128 Bit
Funknorm :ETSI EN 300220-1:2010
ETSI EN 301489-1:2011
ETSI EN 301489-3:2002
Sendeleistung :ca. 10 mW (e.r.p.)
Sendereichweite :bis ca. 100 m (freies Feld)
Material :ABS, POM
Batterietyp :2x Lithium CR 2032

Lieferumfang

- 1x Funkfernbedienung
- 1x Wandhalterung für Funkfernbedienung

Intended use

- Remote control for controlling of D+H radio drives and radio modules
- For VENTIC-Solar, GVL 8401-K-RC and BDT 010-RC
- With 2 or 4 control levels
- Radio frequency 868 MHz – approved in the entire EU (except for Bulgaria)
- 128 Bit AES coding
- High reliability against external operation – 32 Bit address codification and alternating code with every keystroke (Code-Hopping)
- Multiple drives controllable with one remote control

Technical Data

Radio frequency :868,3 MHz / FSK
Encryption :AES / 128 Bit
Radio standard :ETSI EN 300220-1:2010
ETSI EN 301489-1:2011
ETSI EN 301489-3:2002
Transm. power :app. 10 mW (e.r.p.)
Transm. range :up to app. 100 m (free field)
Material :ABS, POM
Battery type :2x lithium CR 2032

Scope of supply

- 1x Radio remote control
- 1x Wall fastening for radio remote control

Utilisation conforme

- Pour commander des moteurs radio ou des modules radio D+H
- Pour VENTIC-Solar, GVL 8401-K-RC et BDT 010-RC
- Avec 2 ou 4 canaux
- Radio fréquence de 868 MHz – homologation pour toute l'Europe (sauf la Bulgarie)
- Codage 128 bits AES
- Haute sécurité contre une utilisation externe – codage d'adresses de 32 bits et changement du code de transmission à chaque actionnement de la touche (code hopping)
- Modulable – commande de plusieurs moteurs depuis une télécommande

Caractéristiques techniques

Radio fréquence :868,3 MHz / FSK
Codage :AES / 128 Bit
Norme radio :ETSI EN 300220-1:2010
ETSI EN 301489-1:2011
ETSI EN 301489-3:2002
Puissance d'émission :ca. 10 mW (e.r.p.)
Portée :env. jusqu'à 100 m (champ libre)
Matériel :ABS, POM
Batterie :2x Lithium CR 2032

Etendue de livraison

- 1x télécommande
- 1x fixation murale pour la télécommande

Utilización reglamentaria

- Mando a distancia para las unidades de D+H y módulos inalámbricos de radio
- Para VENTIC-Solar, GVL 8401-K-RC y BDT 010-RC
- Con 2 o 4 niveles de control
- Frecuencia de radio 868 MHz – permitida en toda la UE (excepto Bulgaria)
- Encriptación AES de 128 bits
- Alta seguridad contra operaciones externas – codificación de direcciones de 32 bits y alternancia de código con cada pulsación de tecla (salto de código)
- Flexible – más accionamientos controlables con mando a distancia

Datos técnicos

Radiofrecuencia :868,3 MHz / FSK
Encriptación :AES / 128 Bit
Norma :ETSI EN 300220-1:2010
ETSI EN 301489-1:2011
ETSI EN 301489-3:2002
Potencia de transm.:aprox. 10 mW (e.r.p.)
Alcance de transm.:asta aprox. 100 m (campo libre)
Material :ABS, POM
Batería :2x CR 2032 de litio

Extensión de suministro

- 1x Mando a distancia
- 1x Soporte de pared para el mando a distancia

Zastosowanie zgodne z przeznaczeniem

- do zdalnego sterowania napędów lub modułów D+H
- do VENTIC-Solar, GVL 8401-K-RC i BDT 010-RC
- dwu- lub czterofunkcyjne
- Częstotliwość radiowa 868 MHz – dopuszczona na terenie całej UE (poza Bułgarią)
- Kodowanie 128 bitów AES
- Wysoki poziom zabezpieczenia przed obsługą obcą – kodowanie adresowe 32 bitowe i wymiana kodów nadawania przy każdym naciśnięciu przycisku (Code-Hopping)
- Elastyczność – wiele napędów sterowanych jednym pilotem

Dane techniczne

Częstotliwość radiowa :868,3 MHz / FSK
Kodowanie :AES / 128 Bit
Norma radiowa :ETSI EN 300220-1:2010
ETSI EN 301489-1:2011
ETSI EN 301489-3:2002
Moc nadawcza :ok. 10 mW (e.r.p.)
Zasięg nadawania :do ok. 100 m (wolne pole)
Materiał :ABS, POM
Bateria :2x CR 2032 Lithium

Zakres dostawy

- 1x pilot zdalnej obsługi
- 1x uchwyt ścienny na pilota

Fernbedienung anlernen / Pairing remote control / Réglage de la télécommande / Programar el mando a distancia / Programowanie pilota

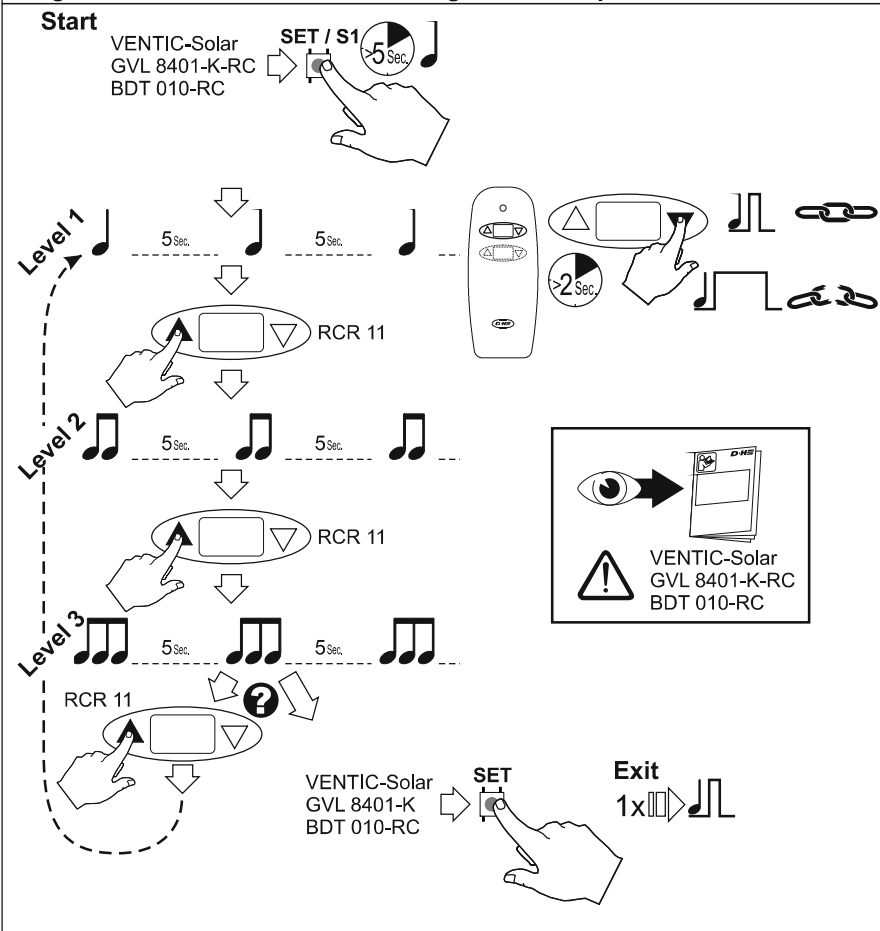

Bedienung / Operation / Commande / Operación / Obsługa

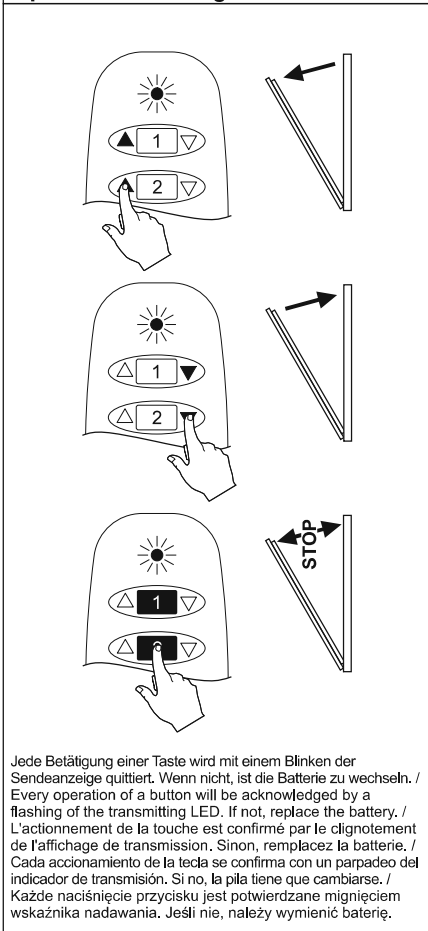

Batteriewechsel / Battery replacement / Remplacement des piles / Sustitución de las pilas / Wymiana baterii

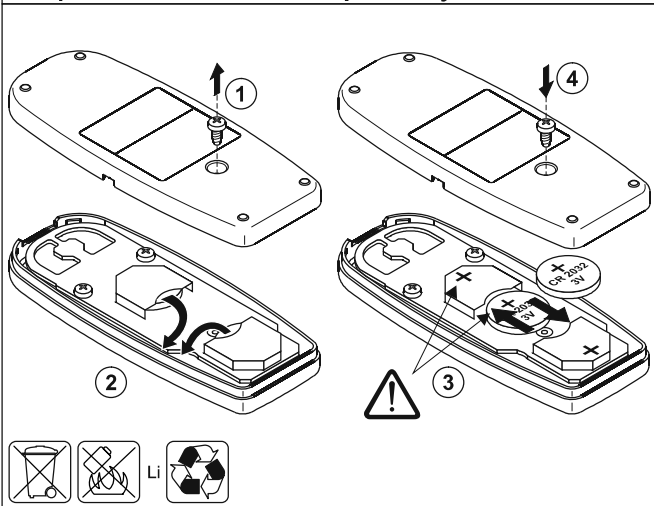

Wandhalterung / Wall fastening / Fixation murale / Soporte de pared / Uchwytu naściennego

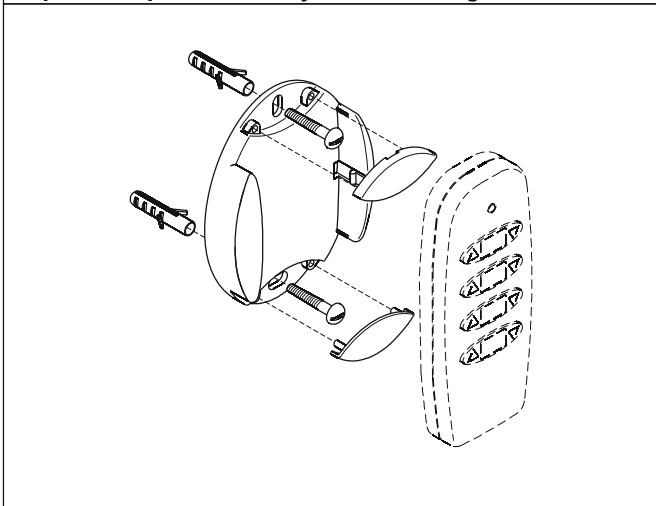

D+H Mechatronic AG
 Georg-Sasse-Str. 28-32
 22949 Ammersbek, Germany

Tel.: +4940-605 65 239
 Fax: +4940-605 65 254
 E-Mail: info@dh-partner.com

www.dh-partner.com

© 2012 D+H Mechatronic AG, Ammersbek
 Technische Änderungen vorbehalten /
 Rights to technical modifications reserved /
 Sous réserve de modifications techniques /
 Derecho reservado a modificaciones técnicas /
 Zmiany techniczne zastrzeżone

