

Datenblatt für Artikel: NLASMU003B

Notleuchte ASM 4x0,5W High Power LED 3h 230V WirelessConnect

Universalmontage, mit LiFePO4 Akku, Rettungszeichenleuchte, mit Bluetooth Kommunikation



Technische Daten

Nettolänge (mm)	277,00
Nettohöhe (mm)	184,00
Nettotiefe (mm)	46,00
Nettogewicht (kg)	0,80
Leuchtenart	Rettungszeichenleuchte
EB-ZB	Einzelbatterienotleuchte
Funktion	WirelessConnect
Ausführung	Metallleuchte Scheibenleuchte
Design	ASM
Farbe	silber
Erkennungsweite (m)	22
Autonomiezeit (h)	3
Leuchtmittel	LED (2W)

Technische Daten - Fortsetzung

Spannungsbereich (V)	230V AC 50Hz \pm 20%
Batterie (V/Ah)	3,2/3,3 LiFePO4
Schutzart	IP54
Montage	Universal Deckenanbau Wandanbau
Min. Umgebungstemperatur (°C)	-5
Max. Umgebungstemperatur (°C)	40
AA Klasse E 8101	AA4
Hersteller	Schrack

Abmessungen (mm)

NLASMU...

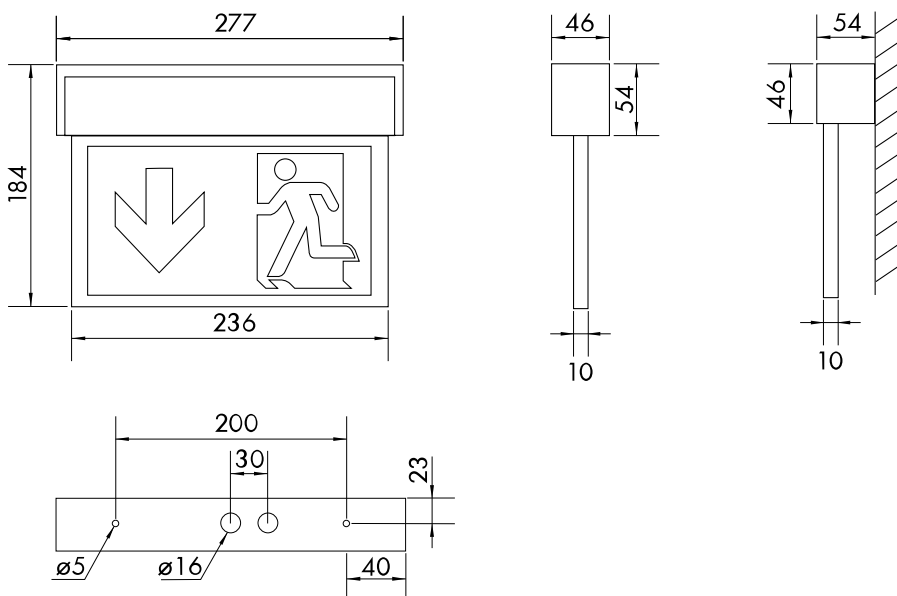

Artikeltabelle

BEZEICHNUNG	BEST.NR.
Notleuchte ASM 4x0,5W High Power LED 3h 230V WirelessConnect Universalmontage, mit LiFePO4 Akku, Rettungszeichenleuchte, mit Bluetooth Kommunikation	NLASMU003B
Optionales Zubehör	
Einbaurahmen weiß für Zentralbatterienotleuchten KM,KMB,KS	NLKME
Wandausleger weiß für Notleuchten Design KM/KS	NLAWKSU
Akku LiFePO4 3,2V 3,3Ah f. LED EB-Leuchte KM,KSC,KMB,ASM,ZAW LiFePO4 - Lithium-Eisen-Phosphat Akku, UN3480 - LITHIUM-IONEN-BATTERIEN, kompatibel zu Akku 3,2V 3,3Ah	NLAKKU3230
Design-Pendelpaar 500mm weiß verdrahtet Geeignet für Design KS, KM, KMB in Einzelbatterieausführung mit LiFePO4 Akku	NL2DWKMKS
Ballschutzkorb für KD, KM, KS,LM, VM, RI, RM	NLBALL1
Design-Seilaufhängung 2000mm, 1 Paar	NLDSA000
Seilaufhängung 2000mm, 1 Paar	NLCORD2
Seilaufhängung 4000mm, 1 Paar	NLCORD4