

- Anwendung: Lüftung, RWA, ferralux®-NRWG
- Integrierte intelligente Lastabschaltelektronik S12
- Mechanische Kettenentriegelung / einstellbare Kettenvorspannung

### Optionen

- Programmierung von Sonderfunktionen
- M-COM zur automatischen Konfiguration von Synchronlauf und Folgesteuern mit Verriegelungsantrieben (S3/S12 SW V2) in Antriebs-Verbundsystemen

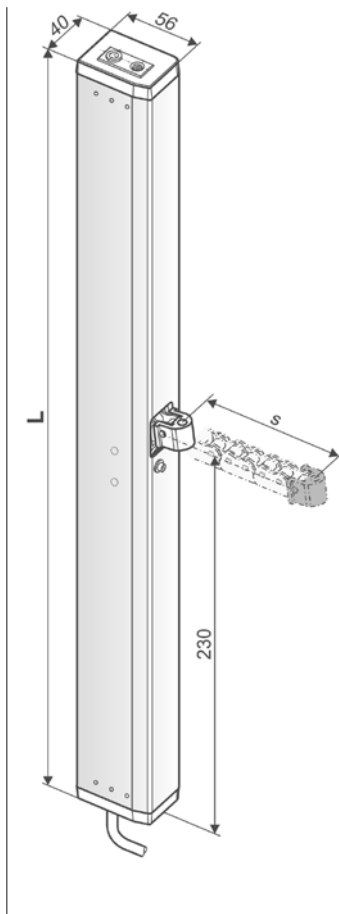

### TECHNISCHE DATEN

$U_N$  Bemessungsspannung 24V DC ( $\pm 20\%$ ), max. 2 Vpp

$I_N$  Bemessungsstrom 0,9 A

$I_A$  Abschaltstrom 1,2 A

P Bemessungsaufnahme 22 W

ED Einschaltdauer 30 % (ON: 3 min./OFF: 7 min.)

Schutzart IP 32

Umgebungstemperatur  $-5\text{ °C} \dots +75\text{ °C}$

F Zugkraft max. 600 N

Schubkraft  
(siehe KW-Diagramm)

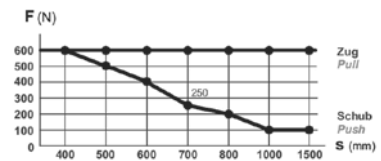

$s > 800$  mm; nur für Zugbelastung

Zuhaltekraft 3.000 N (befestigungsabhängig)

Kette Edelstahl

Anschlusskabel Halogenfrei, grau –  $5 \times 0,5$  mm<sup>2</sup>, ~ 5 m

Geschwindigkeit

Geschwindigkeit	Zug Pull	Schub Push
$s < 400$	8,0 mm/s	8,0 mm/s
$s 500 - 600$	12,0 mm/s	8,0 mm/s
$s > 600$	13,5 mm/s	8,0 mm/s

S Hub 250 – 1.500 mm ( $\pm 5\%$ )

L Gesamtlänge siehe Bestelldaten

### Im Lieferumfang

1 2x Senkschrauben M8x16, 2x Messingscheiben

2 Ketten-Entriegelungsstecker

3 Blindstopfen für nicht benötigte Kabeldurchführung

4 2x Blindstopfen für Entriegelungsbohrungen

5 Warnzeichenaufkleber „Quetschgefahr“

BESTELLDATEN						
s [mm]	L [mm]	Version	Farbe	VE/Stck.	Art.-Nr.	
250	461	KSA 250 S12 24V	E6/C-0	1	524825	
			RAL 9016	1	1001524825	
300	537	KSA 300 S12 24V	E6/C-0	1	524830	
			RAL 9016	1	1001524830	
400	537	KSA 400 S12 24V	E6/C-0	1	524840	
			RAL 9016	1	1001524840	
500	639	KSA 500 S12 24V	E6/C-0	1	524850	
			RAL 9016	1	1001524850	
600	639	KSA 600 S12 24V	E6/C-0	1	524860	
			RAL 9016	1	1001524860	
800	740	KSA 800 S12 24V	E6/C-0	1	524880	
			RAL 9016	1	1001524880	
1000	842	KSA 1000 S12 24V	E6/C-0	1	524810	
			RAL 9016	1	1001524810	
1200	944	KSA 1200 S12 24V	E6/C-0	1	524912	
			RAL 9016	1	1001524912	
1500	1097	KSA 1500 S12 24V	E6/C-0	1	524950	
			RAL 9016	1	1001524950	

OPTIONEN						
Sonderanfertigung		VE/Stck.	Art.-Nr.			
<b>Lackierung Antriebsgehäuse in RAL-Farben</b>						
bei Bestellung von:		1 – 4	516004			
		5 – 9	516004			
		10 – 49	516004			
		50 – 99	516004			
		ab 100	516004			
<b>Verlängerung der Standard-Anschlusskabellänge auf:</b>						
10 m – halogenfrei, grau – 5 x 0,5 mm <sup>2</sup>			501056			
<b>Programmierung Mikroprozessor S12</b>						
Elektronische Hubverkürzung (Antriebe 24V DC)			524190			
Sonderfunktionen			524180			
<b>Mechanische Kettenkürzung</b>						
in Schritten von 25 mm			524994			
<b>OPTIONALES ZUBEHÖR</b>						
M-COM Hauptkontrollereinheit für Mehrfachverbundsysteme			524177			