

ANWEISUNG FÜR INSTALLATION UND INBETRIEBNAHME Regenkompaktsensor Typ III 230VAC

Regenkompaktsensor Typ III 230 V AC

230V



Art.-Nr.: 480110
Anwendung: Regensensor nach dem Leitwertmessprinzip mit beheizter Sensorfläche und integrierter Auswertungs elektronik mit potenzialfreiem Kontakt zur Signalweitergabe.

Betriebsspannung: 230 V AC (50 Hz)
Leistungsaufnahme: <1,5 VA
Messprinzip: Leitwertmessung, beheizter Sensor
Hysterese: 5 min
Anzeige: Ausgang aktiv
Ausgang: 1x Um, 5 A / max. 230 V AC
Schutzart: IP65
Gehäuse: aP, ABS schwarz mit Konsole aus Edelstahl
Abmessungen: 100 x 85 x 172 mm
Anschlussleitung: Halogenfrei, ca. 4 m

- Regenkompaktsensor Typ III 230V AC dient zum automatischen Schließen von Lüftungsfenstern, Lichtkuppeln etc. bei Regen oder Schnee
- Kompakte Bauweise, Sensor und Auswertung in einem Gehäuse
- Optische Anzeige des Schaltzustandes
- Größtmögliche Sicherheit durch Vergusstechnik
- Korrosionsbeständigkeit durch vergoldeten Sensor
- Beheizte Messfläche
- Wartungsfrei
- Witterungsbeständiges Polyamidgehäuse (PA 66)
- Montagekonsole aus V2A für Mast- und Wandmontage

Anschluss-Schema

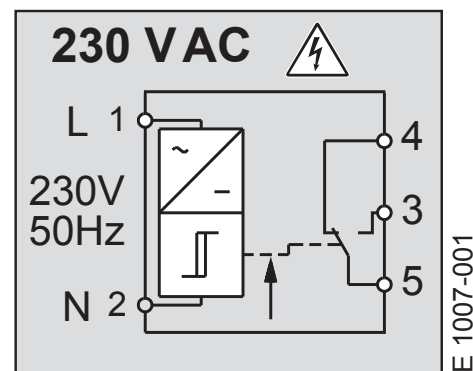

Gewährleistungsansprüche setzen fachgerechte Montage, Installation und Wartung nach den gesetzlichen Vorschriften und den Angaben des Herstellers der RWA-Zentrale voraus.
Die Sicherheitshinweise der mitgelieferten Produktdokumentation sind zu beachten.



Beim Einbau des Regenkompaktsensors Typ III 230 V AC unbedingt die Angaben in dieser und der Montageanweisung der RWA-Zentrale beachten.
Diese finden Sie auch auf unserer Homepage www.aumueller-gmbh.de
Diese Anweisung über die Lebensdauer des Produktes aufbewahren.

MONTAGE DES REGENKOMPAKTSENSORS TYP III

Montage Regenkompaktensor Typ III

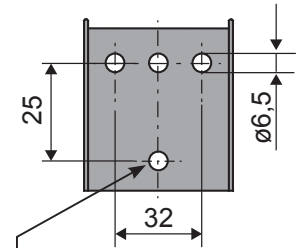
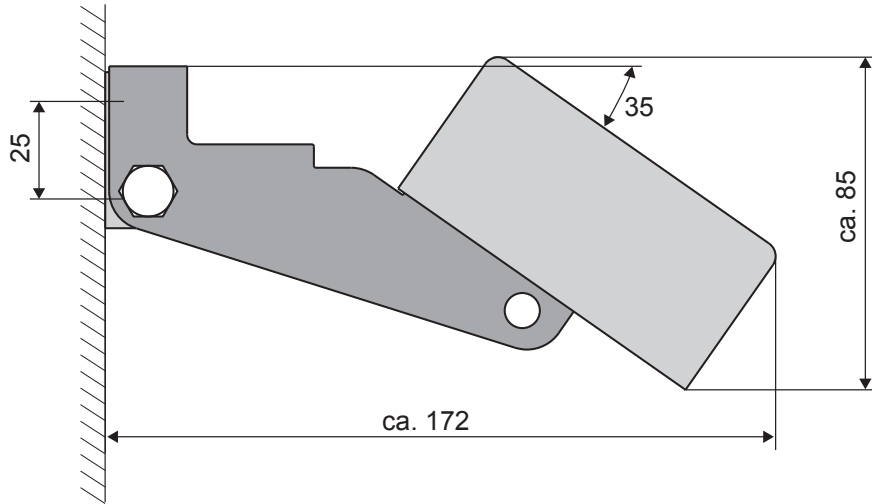

4 x Schrauben M6
bauseitig
nicht im Lieferumfang enthalten

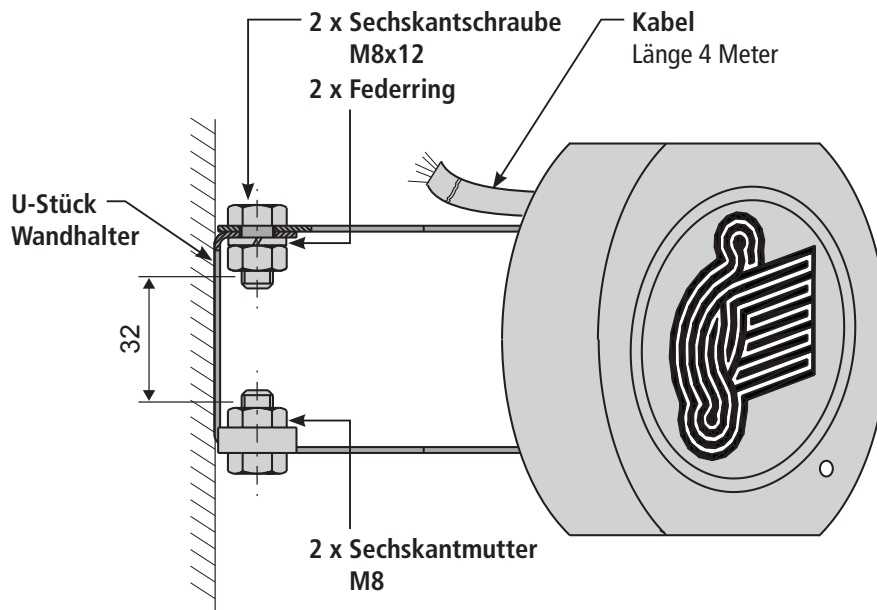

www.aumueller-gmbh.de

AUMÜLLER AUMATIC GMBH
Gemeindewald 11
86672 Thierhaupten

Tel. +49 8271 8185-0
Fax +49 8271 8185-250
info@aumueeller-gmbh.de