

PRIMAT-E/-S kompakt 195

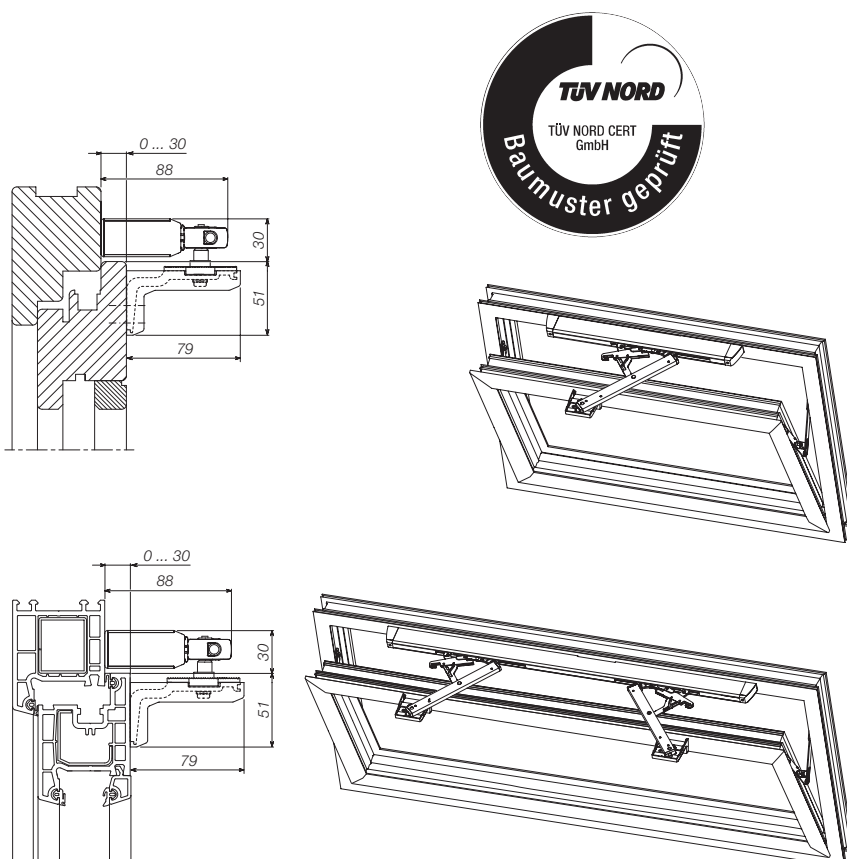









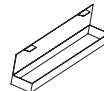

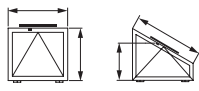
- Ⓓ Montageanleitung
- ⒼⒸ Mounting instructions
- Ⓕ Instructions de montage
- ⒼⓃ Montage handleiding
- Ⓘ Istruzioni di montaggio
- Ⓔ Instrucciones de montaje
- Ⓐ Instrukcja montażowa
- ⓇⓊⓈ Инструкция по монтажу

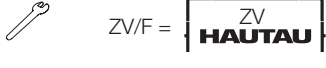
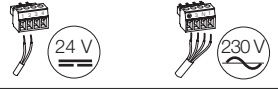

- ⒼⓃ Montage handleiding
- Ⓓ Montageanleitung

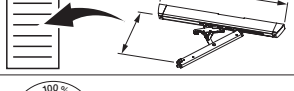

- Ⓓ Alle Maße in dieser Anleitung in mm.
L = links / R = rechts. ZV = Zentralverschluss. ZV/F = Zentralverschluss HAUTAU.
- ⒼⒸ All measurements in these instructions are indicated in mm.
L = left / R = right. ZV = central locking. ZV/F = central locking HAUTAU.
- Ⓕ Toutes dimensions dans cette notice en mm.
L = gauche / R = droite. ZV = fermeture centrale. ZV/F = fermeture centrale HAUTAU.
- ⒼⓃ Alle afmetingen in deze handleiding in mm.
L = links / R = rechts. ZV = centrale sluiting. ZV/F = centrale sluiting HAUTAU.
- Ⓘ Tutte le dimensioni di cui alle presenti istruzioni sono espresse in mm.
L = sinistra / R = destra. ZV = ferramenta perimetra. ZV/F = ferramenta perimetra HAUTAU.
- Ⓔ Todas las medidas en estas instrucciones están en mm.
L = izquierda / R = derecha. ZV = cierre central. ZV/F = cierre central HAUTAU.
- Ⓐ Wszystkie wymiary w tej instrukcji podane są w mm.
L = lewa / R = prawa. ZV = zamknięcie centralne. ZV/F = zamknięcie centralne HAUTAU.
- ⓇⓊⓈ Все размеры в этой инструкции указаны в мм.
L = слева / R = право. ZV = фальцевый запор. ZV/F = фальцевый запор HAUTAU.

	2
	3
	23
	25
	37
	38
	40
	48
	53
	55
	56
	61
	63
	64

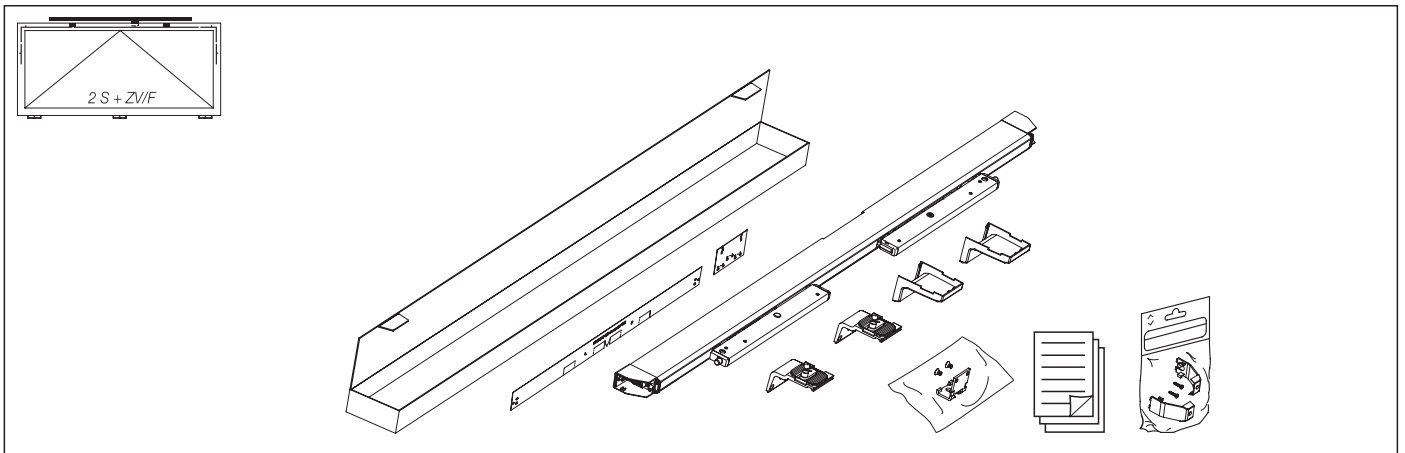
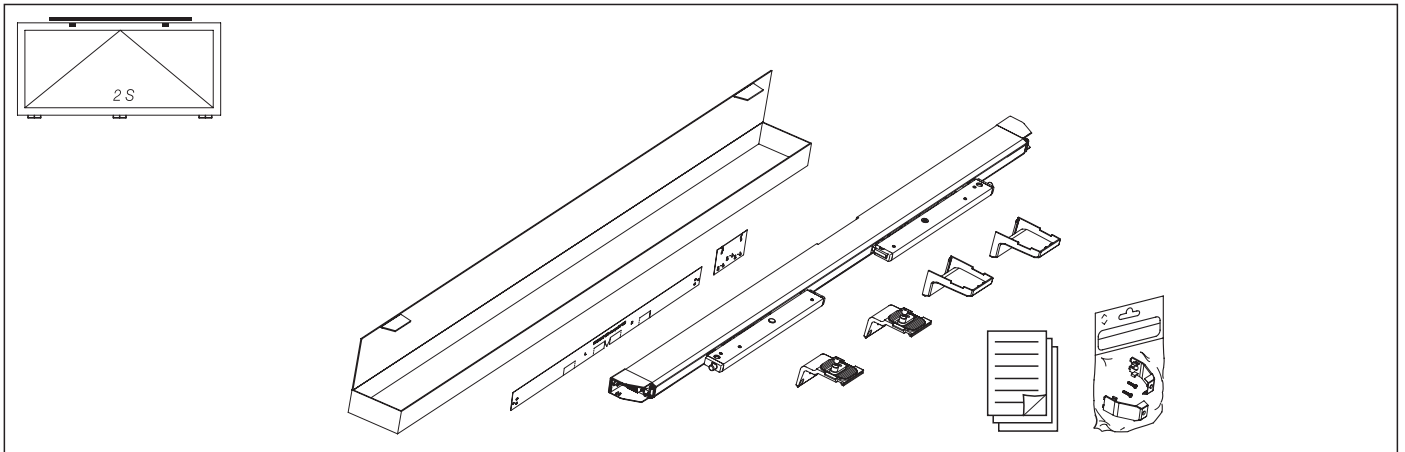
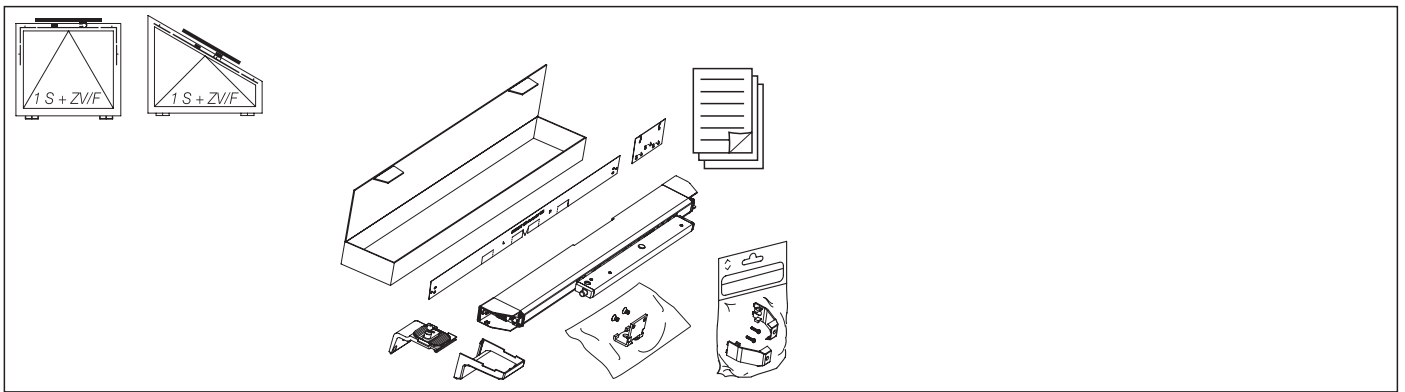
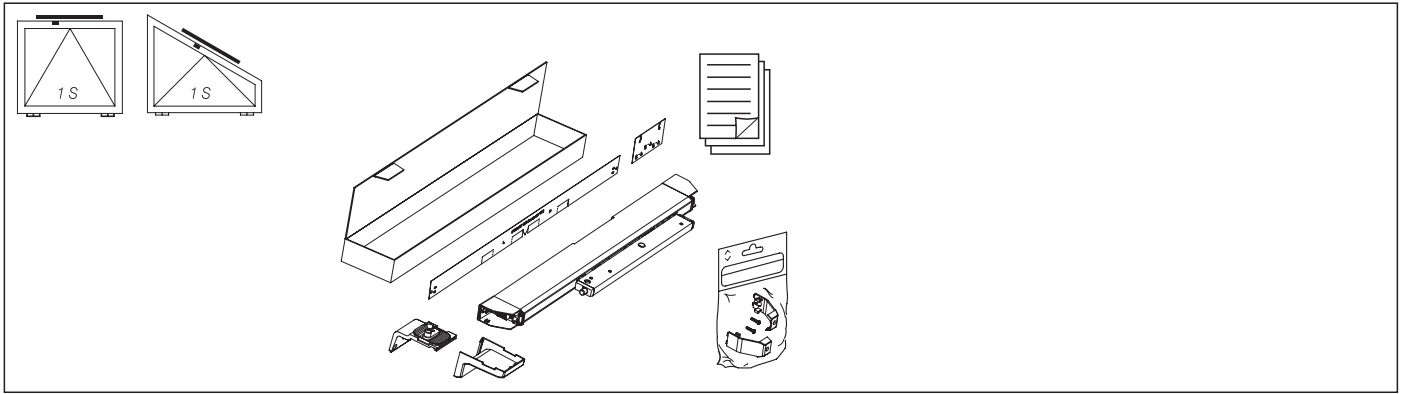
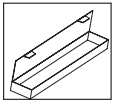



D

GB

! WARNUNG:
Wichtige Sicherheitsanweisungen!

! WARNING:
Important safety instructions!

Für die Sicherheit von Personen ist es wichtig, die folgenden Anweisungen zu befolgen. Falsche Montage kann zu schweren Verletzungen führen!

The safety of personnel requires that the following instructions be observed. Incorrect installation can lead to severe injury!

! WARNUNG!
Gefahr für Personen durch elektrischen Strom.

! WARNING!
Danger to persons due to electricity.

! ACHTUNG!
Nichtbeachtung führt zur Zerstörung. Gefährdung für Material durch falsche Handhabung.

! ATTENTION!
Non-observance leads to destruction. Danger to material due to incorrect handling.

! WARNUNG!
Gefährdung für Personen durch Gefahren aus dem Gerätebetrieb. Quetsch- und Klemmgefahr!

! WARNING!
Danger to persons due to risks arising from the operation of the equipment. Danger of crushing/trapping!

PRIMAT-E kompakt: Warnung 230 V AC!
Gefährliche Spannung. Kann Tod, schwere Körperverletzung oder erheblichen Sachschaden verursachen. Trennen Sie den Antrieb mit einem Schalter der Überspannungskategorie III von der Versorgungsspannung bevor Sie ihn öffnen, montieren oder den Aufbau verändern. VDE 0100 für 230 V Netzanschluss beachten.

PRIMAT-E kompakt: Warning 230 V AC!
Dangerous voltage. Can cause death, serious injury or considerable material damage. Disconnect the drive with a switch acc. to over-voltage category III from the power supply at all poles before opening, assembling or carrying out any structural alterations. Observe VDE 0100 for 230 V power connection.

PRIMAT-S kompakt: Warnung!
Die **PRIMAT-S kompakt** Antriebe und Bedienstellen niemals an 230 V anschließen! Der Antrieb darf nur mit Sicherheitskleinspannung (SELV) betrieben werden. Lebensgefahr!

PRIMAT-S kompakt: Warning!
Never connect **PRIMAT-S kompakt** drives and call points to 230 V! The drive may only be operated at safety extra low voltage (SELV). Risk of death!

Vor der Montage: Fenster und Sicherheitselemente testen. Die Unversehrtheit und Leichtgängigkeit des Fensters sind sicherzustellen.

Before mounting the drives: Test window and safety elements. The physical integrity and smooth operation of the window must be ensured.

Vor dem Einbau des Antriebs muss der Installateur prüfen, ob der geltende Temperaturbereich auf die Umgebung abgestimmt ist.

Before installing the drive, the installer must verify that the drive's temperature range has been adapted to its operating environment.

Beim Betätigen eines Totmann-Schalters dürfen sich keine weiteren Personen im Umfeld des Antriebs aufhalten.

No other persons are allowed in the vicinity of the drive when the deadman switch is actuated.

Beachten Sie bei der Montage und Bedienung:

Please observe the following for assembly and operation:

! Das Fenster schließt automatisch. Beim Schließen und Öffnen stoppt der Antrieb über die Endschalter.

! The window closes automatically. When closing and opening, the drive unit is stopped by the end switches.

Die Einstellung von Parametern kann nur über das ConfigTool erfolgen (separates Dokument im Internet).

Parameter settings can only be made using the ConfigTool (separate document on the internet). The corresponding pressure force is listed in the technical data. Take care – the pressure force is high enough to crush your fingers. During assembly and operation, do not interfere with the window gap or the travelling drive! Danger of crushing/trapping!

Die entsprechende Druckkraft entnehmen Sie bitte den technischen Daten. Die Druckkraft reicht aber auf jeden Fall aus, um Finger zu zerquetschen. Bei der Montage und Bedienung nicht in den Fensterfalz und in den laufenden Antrieb greifen! Quetsch- und Klemmgefahr!



D

GB



WARNUNG:
Wichtige Sicherheitsanweisungen! (Forts.)

Quetsch- und Scherstellen zwischen Fensterflügel und Rahmen, Lichtkuppeln und Aufsetzkranz müssen bis zu einer Höhe von 2,5 m durch Einrichtungen gesichert sein, die bei Berührung oder Unterbrechung durch eine Person die Bewegung zum Stillstand bringen.

Bei der 2-scherigen Ausführung können, durch unterschiedlich eingestellte Flügelböcke (Flügelüberschlaghöhe) und/oder das Lösen einer Schere, Querkräfte auf den Flügel übertragen werden, die den Flügel und/oder die Verglasung beschädigen können.

Dieses Gerät kann von Kindern ab 8 Jahren und darüber sowie von Personen mit verringerten physischen, sensorischen oder mentalen Fähigkeiten oder Mangel an Erfahrung und Wissen benutzt werden, wenn sie beaufsichtigt oder bezüglich des sicheren Gebrauchs des Gerätes unterwiesen wurden und die daraus resultierenden Gefahren verstehen. Kinder dürfen nicht mit dem Gerät spielen. Reinigung und Benutzer-Wartung dürfen nicht von Kindern ohne Beaufsichtigung durchgeführt werden.

Bei Anwendungen am Kippfenster müssen Sie Kippfang-Sicherungsschere einbauen. Sie verhindern Schäden, die bei unsachgemäßer Montage und Handhabung auftreten können. Bitte beachten Sie: die Kippfang-Sicherungsschere müssen mit dem Öffnungshub des Antriebes abgestimmt sein. Das heißt, die Öffnungsweite der Kippfang-Sicherungsschere muss, um eine Blockade zu vermeiden, größer als der Antriebshub sein.

Bestimmungsgemäßer Gebrauch

Die Antriebe sind ausschließlich für automatisches Öffnen und Schließen von Kipp- und Drehfenstern geeignet (nur Lüftung).

Die Antriebe sind bei einer Umgebungstemperatur von 0 ... 65 °C einsetzbar.

Beachten Sie die technischen Daten (insbesondere Antriebskräfte, Öffnungszeit/Öffnungsgeschwindigkeit, Temperaturbeständigkeit von Kabeln und Geräten, Windlasten) sowie die gültigen Bestimmungen.

Stimmen Sie benötigtes Befestigungsmaterial mit dem Baukörper und der entsprechenden Belastung ab und ergänzen Sie es, wenn nötig. Ein eventuell mitgeliefertes Befestigungsmaterial entspricht nur einem Teil der Erfordernisse.

Alle nicht dem bestimmungsgemäßen Gebrauch entsprechenden Einsatzfälle/Fehlgebrauch oder Änderungen am Antrieb sind ausdrücklich verboten. Bei Nichteinhaltung übernimmt HAUTAU keinerlei Haftung für Schäden an Personen oder Material.



WARNING:
Important safety instructions! (cont'd)

Potential crushing and cutting points between the casement and the window frame, dome lights and support frame must be secured up to a height of 2,5 m by safety equipment, which if touched or interrupted by a person will immediately stop the movement.

In case of 2-stays arrangement, lateral forces can be transmitted to the sash, so the sash and/or the glass can be damaged (due to unequally adjusted sash brackets/sash overrebate height and/or the releasing of a stay).

This device may be used by children age 8 and older as well as all persons without limited physical, sensory or mental abilities or lack of experience and knowledge provided they act under supervision or have received prior instructions on the safe use of the device and any hazards resulting from using the device. Children are not allowed to play with the device. Cleaning and user maintenance must not be carried out by children without supervision.

Applications on tilt windows require the installation of scissor-type safety catches. They prevent damage caused by incorrect assembly and handling.

Please note: the scissor-type safety catches must be adapted to the opening stroke of the drive. This means that the opening width of the scissor-type safety catches must be larger than the drive stroke in order to prevent blocking.

Intended use

The drives are only suitable for the automatic opening and closing of tilt and turn windows (for ventilation, only).

The drives are suitable for ambient temperatures 0 ... 65 °C.

Follow the technical specifications (particularly driving forces, the opening time/speed, the temperature resistance of cables and devices, and wind loads) as well as all applicable regulations.

Select the required mounting material in accordance with the structure and the respective load and use additional mounting material if necessary. Any included mounting material will only correspond to parts of the required material.

Any individual applications/misuse or modifications of the drive which are not in compliance with intended use are explicitly prohibited.

HAUTAU shall not be liable for any damage to personnel or material resulting from non-compliance with this provision.



D

GB



WARNUNG: Wichtige Sicherheitsanweisungen! (Forts.)

Es würde den Rahmen dieser Anleitung sprengen, alle gültigen Bestimmungen und Richtlinien aufzulisten. Prüfen Sie immer, ob Ihre Anlage den gültigen Bestimmungen entspricht.

Anleitung

Dies ist eine Anleitung für die fachgerechte Montage, Installation und angemessene Wartung durch den geschulten, sachkundigen und sicherheitsbewussten Elektroinstallateur und/oder Fachpersonal mit Kenntnissen der elektrischen Geräteinstallation. Lesen und beachten Sie die Angaben in dieser Anleitung und halten Sie die vorgegebene Reihenfolge ein.

Diese Anleitung ist für den späteren Gebrauch/Wartung aufzubewahren.

Ein zuverlässiger Betrieb und das Vermeiden von Schäden und Gefahren ist nur bei sorgfältiger Montage und Einstellung nach dieser Anleitung gegeben.

Bitte beachten Sie genau die Anschlussbelegung, die minimalen und maximalen Leistungsdaten und die Installationshinweise.

Zum Betrieb des Antriebs ist ein zusätzliches Bedienelement (z. B. Doppeltaster) notwendig.

Wartungsarbeiten

Die Stromzufuhr zum Gerät muss unterbrochen werden, wenn Reinigungs- oder andere Wartungsarbeiten durchgeführt werden.

Die Fenster und Antriebe müssen regelmäßig auf Unversehrtheit überprüft werden. Bei Unwucht sowie Anzeichen von Verschleiß oder Beschädigungen z. B. an Kabeln, Splinten und dem gesamten Beschlag ist der Antrieb nicht mehr zu verwenden, falls Reparaturen oder Einstellungen erforderlich sind.

Die Geräte von Verunreinigungen befreien. Befestigungs- und Klemmschrauben auf festen Sitz prüfen. Die Geräte durch Probelauf testen. Das Getriebe des Antriebs ist wartungsfrei. Defekte Geräte dürfen nur in unserem Werk instand gesetzt werden. Es sind nur Original-Ersatzteile einzusetzen. Die Betriebsbereitschaft ist regelmäßig zu prüfen.

Ein Wartungsvertrag ist empfehlenswert. Schützen Sie alle Aggregate dauerhaft vor Wasser und Schmutz.



WARNING: Important safety instructions! (cont'd)

It would be beyond the scope of these safety instructions to list all the valid regulations and guidelines. Always make sure that your system corresponds to the valid regulations.

Instructions

These instructions are for professional assembly, installation and appropriate maintenance by trained, qualified and safety-conscious electricians and/or skilled staff with knowledge of electrical equipment installation. Read and observe the information contained in these instructions and respect the order of procedure stated therein.

Please keep these instructions for future reference/maintenance. Reliable operation and the prevention of damage and risks are only granted if the equipment is assembled carefully and the settings are carried out according to these instructions.

Please observe the exact terminal assignment, the minimum and maximum power ratings and the installation instructions.

Operation of the drive requires an additional control (e. g. double pushbutton).

Maintenance works

The power supply to the device must be interrupted for the duration of any cleaning or other types of maintenance operations.

Windows and drives must be checked for physical integrity on a regular basis. The drive must no longer be used in case repairs or settings are needed if there is unbalance or signs of wear or damage to parts such as cables, split pins or the entire hardware fitting.

Free the equipment from any contamination. Check the tightness of fixing and clamping screws. Test the equipment by trial run. The gear system is maintenance free. Defective equipment must only be repaired in our factory. Only original spare parts are to be used. The readiness for operation has to be checked regularly. For this purpose a service contract is recommended. Provide all aggregates with durable protection against water and dirt!



D

GB



WARNUNG:
Wichtige Sicherheitsanweisungen! (Forts.)

Leitungsverlegung und elektrischer Anschluss

nur durch zugelassene Elektrofirma.
Netzzuleitungen 230 V AC separat bauseits absichern. Netzzuleitungen bis an die Netzklemme ummantelt lassen. Bei der Installation DIN- und VDE-Vorschriften beachten: VDE 0100 Errichten von Starkstromanlagen bis 1000 V, VDE 0815 Installationskabel und -leitungen, VDE 0833 Gefahrenmeldeanlagen für Brand, Einbruch und Überfall.

Eine Vorsicherung von 4 A ist vorzusehen.

Kabeltypen ggf. mit den örtlichen Abnahmebehörden, Energieversorgungsunternehmen, Brandschutzbehörden oder Berufsgenossenschaften festlegen.

Alle Niederspannungsleitungen (24 V DC) getrennt von Starkstromleitungen verlegen. Flexible Leitungen dürfen nicht eingeputzt werden. Frei hängende Leitungen mit Zugentlastung versehen. Die Leitungen müssen so verlegt sein, dass sie im Betrieb weder abgeschert, verdreht noch abgeknickt werden. Abzweigboxen müssen für Wartungsarbeiten zugänglich sein. Die Kabelarten, -längen und -querschnitte gemäß den technischen Angaben ausführen.

Die Sicherungen in den Steuerungen sind entsprechend der Stromaufnahme der angeschlossenen Antriebe zu dimensionieren (Anzahl der Antriebe multipliziert mit der max. Stromaufnahme eines Antriebs plus max. 20%).



Vor jeder Wartungsarbeit oder Veränderung des Aufbaus

sind die Netzspannung und "Akkus" allpolig abzuklemmen. Gegen unbeabsichtigtes Wiedereinschalten ist die Anlage abzusichern. Elektrische Steuerungen müssen stromlos sein, bevor Sie Teile entnehmen oder dazusetzen (Netzspannung und "Akkus" abklemmen).

Nach der Installation und jeder Veränderung der Anlage alle Funktionen durch Probelauf überprüfen.



WARNING:
Important safety instructions! (cont'd)

Routing of cables

and electrical connections only to be done by a qualified electrician. Power supply leads 230 V AC to be fused separately by the customer. Keep power supply leads sheathed until the mains terminal.

DIN and VDE regulations to be observed for the installation: VDE 0100 Setting up of high voltage installations up to 1000 V. VDE 0815 Installation cables and wires. VDE 0833 Alarm systems for fire, break-in and burglary.

A 4 A pre-fuse must be fitted.

Cable types

to be agreed with local inspection authorities, power utilities, fire protection authority and the professional associations. All low voltage cables (24 V DC) to be installed separately from high voltage cables. Flexible cables must not be plastered in. Provide tension relief for freely suspended cables. The cables must be installed in such a way that they cannot be sheared off, twisted or bent off during operation. Junction boxes must be accessible for maintenance work. Adhere to the type of cables, cable lengths and cross-sections as stated in the technical information.

The fuses within the control units have to be dimensioned corresponding to the current consumption of the connected drives (number of drives multiplied by max. current consumption of one drive plus max. 20%).



Before maintenance work or structural alterations

the supply voltage and the "batteries" are to be disconnected at all poles. The system must be protected against unintentional restarting. Electrical controls must be voltage free before extension modules are taken off or added (disconnect mains voltage and "batteries").

After installation and any changes to the system check all functions by trial run.



D

GB



WARNUNG:
Wichtige Sicherheitsanweisungen! (Forts.)



WARNING:
Important safety instructions! (cont'd)

Produkthaftungsvorschriften

Die Verklottungs-Richtlinien für Verglasungstechnik sind einzuhalten.

Bei aggressiven Hölzern sind die Beschlag-ausfräsungen vor der Beschlagmontage zum Schutz der Beschläge mit einem Schutzlack zu behandeln. Für die ständige Funktions-sicherheit des Beschlages ist folgendes zu beachten:

1. Fachgerechte Montage des Beschlages entsprechend dieser Anleitung.
2. Fachgerechte Montage der Elemente beim Fenstereinbau.
3. Beachtung der Wartungs- und Bedienungsanleitung.
4. Benutzer-Information gut sichtbar am eingebauten Fensterelement anbringen sowie Wartungs- und Bedienungsanleitung an Benutzer aushändigen.
5. Der Gesamtbeschlag darf nur aus Original-HAUTAU-Systemteilen bestehen. Mitverwendung fremder Beschlagteile (z. B. Zentralverschluss, Griff) schließt jegliche Haftung für diese Bauteile aus.
6. Für Ausführung SKG siehe Dokument 201253.

Produkthaftung-Haftungsausschluss:

Der Beschlaghersteller haftet nicht für Funktionsstörungen oder Beschädigungen der Beschläge sowie der damit ausgestatteten Fenster oder Fenstertüren, wenn diese auf Mitverwendung fremder Beschlagteile, unzureichende Ausschreibung, Nichtbeachtung der Montagevorschriften oder Anwendungsdiagramme zurückzuführen sind.

Der Verarbeiter ist für die Einhaltung der in dieser Montageanleitung bzw. der in der Werkstattzeichnung angegebenen Funktionsmaße sowie für eine einwandfreie Beschlagmontage und sichere Befestigung aller Bauteile verantwortlich.

Schutzvermerk zur Beschränkung der Nutzung von Unterlagen nach ISO 16016.
© HAUTAU GmbH

Einbauerklärung

Die Geräte sind gemäß der europäischen Richtlinien geprüft und hergestellt. Eine entsprechende Einbauerklärung liegt vor (siehe www.HAUTAU.de).

Product liability instructions

The blocking guidelines for glazing techniques have to be adhered to.

In case of aggressive timber: to protect the fittings, the fitting cutouts are to be treated with a protective coating before the assembly. The following points have to be observed for the continuous functional reliability of the hardware:

1. Professional installation of the hardware acc. to these mounting instructions.
2. Professional installation of the elements when the window is fitted.
3. Adherence to the maintenance and operating instructions.
4. Attach user information well visibly to the built-in window element, and hand over the maintenance / operating instructions to the user.
5. The hardware shall only consist of genuine HAUTAU system parts. Use of any other hardware parts (e.g. central locking, handle) will exclude any liability for these components.
6. For version SKG refer to document 201253.

Exclusion from product liability:

The manufacturer of the hardware shall not be liable for any malfunctions of or damage to the hardware as well as the windows or French doors fitted, if the malfunctions of the tilt and slide hardware can be traced back to the use of bought-in sash fasteners, insufficient invitation to tender, non-observation of the rebating instructions or application diagrams. The installing party shall be responsible for the adherence to these mounting instructions, respectively to the functional dimensions given in the workshop drawing as well as for a perfect installation of the hardware and safe attachment of all components.

Proprietary note for a limited use of these documents according to ISO 16016.

© HAUTAU GmbH

Declaration of incorporation

The equipment has been manufactured/tested acc. to European regulations.

A corresponding declaration of incorporation has been submitted.

(refer to www.HAUTAU.de)



F

NL

AVERTISSEMENT :
Importantes consignes de sécurité !

Il est indispensable pour la sécurité des personnes d'observer les consignes qui suivent. Un mauvais montage peut causer de graves blessures !

AVERTISSEMENT !
Risque d'électrocution.

ATTENTION !
Le non-respect de cette consigne entraîne la destruction du matériel. Risque pour le matériel en cas de manipulation abusive.

AVERTISSEMENT !
Risque pour les personnes pendant le fonctionnement de l'appareil. Risque de contusions.

PRIMAT-E kompakt : Avertissement 230 V c.a.!

Tension dangereuse. Danger de mort, risque de graves blessures, risque de dommages matériels considérables. Déconnecter l'entraînement de l'alimentation tension avec un interrupteur de catégorie de surtension III sur tous les pôles avant d'ouvrir l'entraînement, de le monter ou de modifier la pose. VDE 0100 pour 230 V le branchement au secteur à respecter.

PRIMAT-S kompakt : Avertissement !

PRIMAT-S kompakt ! L'entraînement ne doit marcher que sur une très basse tension de sécurité (TBTS). Danger de mort !

Avant le montage : tester la fenêtre et les éléments de sécurité. L'état impeccable et la facilité de manœuvre de la fenêtre doivent être assurés.

Avant de poser l'entraînement, l'installateur doit vérifier si la plage de température indiquée correspond bien à celle de l'environnement.

Aucune autre personne ne doit se trouver à proximité de l'entraînement quand l'interrupteur contacteur type « homme-mort » est actionné.

Attention pendant le montage et la commande:

La fenêtre se ferme automatiquement. Le moteur d'ouverture et de fermeture est automatiquement arrêté par les interrupteurs de fin de course.

Le réglage des paramètres n'est possible qu'avec l'outil ConfigTool (document séparé sur Internet).

Consulter les caractéristiques techniques qui indiquent la force de pression exercée. La force de pression est suffisante pour écraser les doigts. Pendant le montage et la commande, ne jamais passer la main dans la feuillure de la fenêtre ni dans l'entraînement. Risque de contusions!

Les endroits présentant des risques de contusions ou de coupures entre le vantail de la fenêtre et le châssis dormant, les lanterneaux et la couronne doivent être protégés jusqu'à une hauteur de 2,5 m

WAARSCHUWING:
Belangrijke veiligheidsinstructies!

Het is voor de persoonlijke veiligheid belangrijk om de volgende aanwijzingen op te volgen. Foutieve montage kan ernstig letsel veroorzaken!

WAARSCHUWING!
Gevaar voor personen door elektrische stroom.

ATTENTIE!
Niet-inachtneming heeft schade tot gevolg. Gevaar voor materiaal door verkeerd gebruik.

WAARSCHUWING!
Gevaar voor personen als gevolg van risico's door het gebruik van het apparaat. Kneuzings- en knelgevaar!

PRIMAT-E kompakt: Waarschuwing 230 V AC!

Gevaarlijke spanning. Kan ernstige of dodelijke verwondingen of aanzienlijke materiële schade veroorzaken. Koppel de aandrijving met een schakelaar van overspanningscategorie III alpolig van de verbreken, voordat u hem opent, monteert of de opbouw verandert. VDE 0100 voor 230 V netaansluiting in acht nemen.

PRIMAT-S kompakt: Waarschuwing!

De **PRIMAT-S kompakt** aandrijvingen en bedieningspunten nooit op 230 V aansluiten! De aandrijving mag uitsluitend met veiligheid extra lage spanning (SELV) worden gebruikt. Levensgevaar!

Vóór de montage: De apparaten testen door een testloop uit te voeren. Vóór de montage van de aandrijvingen controleren of deze onbeschadigd zijn en correct functioneren.

Voordat de aandrijving wordt ingebouwd, moet de installateur controleren of het geldende temperatuurbereik op de omgeving is afgestemd.

Als een dodemanschakelaar wordt gebruikt, mag zich verder niemand in de omgeving van de aandrijving bevinden.

Bij de montage en bediening in acht nemen:

Het raam sluit automatisch. Bij het sluiten en openen stopt de aandrijving door de eindschakelaar.

Het instellen van parameters is alleen mogelijk via het ConfigTool (separaat document op internet).

De betreffende drukkracht vindt u in de technische gegevens. De drukkracht is echter in ieder geval voldoende om uw vingers ernstig te verwonden. Bij de montage en bediening niet in de raamsponning en in de lopende aandrijving grijpen! Kneuzings- en knelgevaar!

De kneuzing- en knelpunten tussen de raamvleugels en kozijnen, lichtkoepels en opstand moeten tot een hoogte van 2,5 m beveiligd



F

NL



AVERTISSEMENT : Importantes consignes de sécurité ! (suite)

par des dispositifs capables de stopper encore le mouvement en cas de contact et d'interruption par une personne.

En raison du réglage différent des supports de vantail (hauteur de recouvrement des vantaux) du modèle à double compas, des forces transversales peuvent s'exercer sur le vantail si un compas se décroche, et endommager le vantail ou le vitrage.

Cet appareil ne peut être utilisé par des enfants de 8 ans et plus ou par des personnes aux capacités physiques, sensorielles ou mentales réduites, ou manquant d'expérience et de connaissances que s'ils sont encadrés ou ont été instruits en vue de l'emploi sûr de l'appareil et des risques inhérents qui en résultent. Les enfants ne doivent pas jouer avec l'appareil. Le nettoyage et l'entretien par l'utilisateur ne doivent pas être réalisés par des enfants non encadrés.

Pour les applications sur des fenêtres basculantes, il faut prévoir un compas de sécurité antibasculement. Il protégera contre les dommages pouvant survenir en cas de montage incorrect ou de manipulation abusive.

Note : le compas de sécurité doit correspondre à la course d'ouverture exercée par la motorisation. Autrement dit, pour éviter tout blocage, la largeur d'ouverture du compas de sécurité doit être supérieure à la course du moteur.

Utilisation conforme à la destination

Les entraînements sont strictement réservés à l'ouverture et la fermeture de fenêtres oscillo-battantes (aération uniquement).

Les entraînements peuvent être employés par température ambiante de 0 à 65 °C.

Respecter les coordonnées techniques (à savoir la largeur d'ouverture de la fenêtre, la durée et la vitesse de l'ouverture, la résistance à la température des câbles et des appareils, les charges dues au vent) ainsi que toutes les dispositions en vigueur.

Le petit matériel de fixation requis doit être choisi en fonction de la nature de l'ouvrage et des sollicitations, il doit être complété si besoin. Le petit matériel de fixation éventuellement fourni ne répond que partiellement aux exigences.

Tous les cas d'application ne répondant pas à l'utilisation conforme à la destination de même que toute modification de la motorisation sont rigoureusement interdits. En cas de non respect de cette règle, HAUTAU décline toute responsabilité en cas de dommages corporels ou matériels.

La liste de toutes les dispositions et directives en vigueur dépasserait le cadre de la présente notice. Il vous revient de toujours contrôler si votre installation est conforme aux dispositions en vigueur.



WAARSCHUWING: Belangrijke veiligheidsinstructies! (vervolg)

zijn door voorzieningen die, als ze door een persoon aangeraakt of onderbroken worden, de beweging tot stilstand brengen.

Bij de uitvoering met 2 scharen kunnen door verschillend ingestelde vleugelbokken (overslaghoogte) en/of het losmaken van een schaar dwarskrachten op de vleugel overgebracht worden die de vleugel en/of het glas kunnen beschadigen.

Dit apparaat kan door kinderen vanaf 8 jaar en ouder en door personen met verminderde fysieke, sensorische of mentale capaciteiten of een gebrek aan ervaring en kennis worden gebruikt, als zij onder toezicht staan of instructies hebben gekregen met betrekking tot een veilig gebruik van het apparaat en de daaruit resulterende gevaren begrijpen. Kinderen mogen niet met het apparaat spelen. Reiniging en gebruikersonderhoud mogen niet door kinderen zonder toezicht worden uitgevoerd.

Bij gebruik aan kiepramen moet u vang-veiligheidsscharen inbouwen. Deze scharen voorkomen schade die bij een onvakkundige montage en gebruik kunnen optreden.

Denk a.u.b. aan het volgende: de veiligheidsscharen moeten op de openingsslag van de aandrijving afgestemd zijn. Dit betekent dat de openingswijdte van de veiligheidsscharen groter dan de aandrijfslag moet zijn, om een blokkade te vermijden.

Doelmatig gebruik

De aandrijvingen zijn uitsluitend geschikt voor het automatisch openen en sluiten van kiep- en draairamen (alleen ventilatie).

De aandrijvingen kunnen bij een omgevingstemperatuur van 0 ... 65 °C ingezet worden.

De technische gegevens (vooral de aandrijfkrachten, de openingstijd/openingssnelheid, de temperatuurbestendigheid van kabels en apparaten en de windlasten) en de geldende bepalingen dienen in acht genomen te worden.

Pas het benodigde bevestigingsmateriaal aan het gebouw en de betreffende belasting aan en maak zonodig gebruik van extra materiaal. Het eventueel meegeleverde bevestigingsmateriaal voldoet slechts aan een deel van de vereisten.

Alle toepassingen of wijzigingen aan de aandrijving die niet overeenkomen met de voorschriften, zijn uitdrukkelijk verboden. Bij niet-inachtneming is HAUTAU op geen enkele wijze aansprakelijk voor persoonlijke of materiële schade.

Het zou in het kader van deze handleiding te voeren, als we alle geldende bepalingen en richtlijnen hier zouden noemen. Controleer steeds, of uw installatie aan de geldende plaatselijke bepalingen/normen voldoet.



F

NL



AVERTISSEMENT : Importantes consignes de sécurité ! (suite)

Notice

Ceci est une notice pour le montage, l'installation et la maintenance dans les règles de l'art par un électricien bien formé, compétent et conscient de la sécurité et/ou par un technicien possédant des connaissances sur l'installation des appareils électriques. Lire et respecter les indications mentionnées dans la présente notice, respecter l'ordre indiqué pour les opérations.

Conserver ces instructions pour une utilisation ultérieure et pour la maintenance. Le fonctionnement impeccable excluant dommages et risques ne peut être assuré qu'après un montage et un réglage scrupuleux conformément à la présente notice. Respecter scrupuleusement l'occupation des bornes, les minima et les maxima, ainsi que les consignes d'installation.

Un organe de commande (tel un double bouton-poussoir) est obligatoire pour faire marcher l'entraînement.

Maintenance

L'alimentation électrique de l'appareil doit être coupée avant de procéder à des travaux de nettoyage et d'entretien.

Il doit être contrôlé à intervalles réguliers que les fenêtres et les entraînements présentent un état impeccable. En cas de déséquilibre, mais aussi de manifestations d'usure ou de dommages, par ex. au niveau des câbles, goupilles fendues et de l'ensemble de la ferrure, l'entraînement ne doit plus être utilisé si des réparations ou réglages sont nécessaires.

Débarrasser les appareils de toute saleté. Vérifier que les vis de fixation et de blocage sont bien serrées. Effectuer un essai pour tester les appareils. L'entraîneur de la motorisation ne nécessite aucun entretien. Les appareils défectueux doivent être réparés dans notre usine uniquement. Seules, des pièces de rechange d'origine peuvent être utilisées. Vérifier à intervalles réguliers que le système est opérationnel. Il est conseillé de prendre un contrat de maintenance. Protéger durablement tous les groupes contre l'eau et la saleté.

Pose des lignes et branchement électrique

par une entreprise d'électricité agréée uniquement. Les lignes secteur 230 V c.a. doivent être protégées séparément ; à la charge du client. Les lignes électriques doivent être gainées jusqu'à la borne secteur. Respecter les normes DIN et VDE pendant l'installation :

VDE 0100 Mise en place d'installations de forte intensité jusqu'à 1000 V, VDE 0815 Lignes électriques et câbles d'installation, VDE 0833 Installations de détection de dangers par incendie, effraction ou agression.

Un disjoncteur de 4 A est à prévoir.



WAARSCHUWING: Belangrijke veiligheidsinstructies! (vervolg)

Handleiding

Dit is een handleiding voor de vakkundige montage, installatie en het toepasselijk onderhoud door een geschoolde, vakkundige en veiligheidsbewuste elektro-installateur en/of vakpersoneel dat over kennis van het installeren van elektrische apparaten beschikt. Lees de aanwijzingen in deze handleiding, neem deze in acht en houd u aan de voorgeschreven volgorde.

Deze handleiding moet voor een later gebruik/onderhoud bewaard worden. Het is uitsluitend mogelijk om dit product betrouwbaar te gebruiken en om schade en gevaren te vermijden, als de montage en instelling zorgvuldig volgens deze handleiding plaatsvindt.

Neem de correcte aansluitingen, de minimale en maximale vermogensgegevens en de installatie-aanwijzingen zorgvuldig in acht.

Om de aandrijving te gebruiken is een extra bedieningselement (bv. dubbele knop) nodig.

Onderhoudswerkzaamheden

De stroomtoevoer naar het apparaat moet worden onderbroken als er reinigings- of andere onderhoudswerkzaamheden worden uitgevoerd.

Er moet regelmatig worden gecontroleerd of het raam en de aandrijvingen onbeschadigd zijn.

Bij onbalans en tekenen van slijtage of beschadigingen, bijv. aan kabels, spieën en het hele beslag, mag de aandrijving niet meer gebruikt worden als er reparaties of instellingen nodig zijn.

Het vuil van de apparaten verwijderen. Controleren of de bevestigings- en klemschroeven stevig vastzitten. De apparaten testen door een testloop uit te voeren.

Het aandrijvingssysteem is onderhoudsvrij. Defecte apparaten mogen uitsluitend in onze fabriek gerepareerd worden. Er mogen uitsluitend originele reserveonderdelen worden gebruikt. Er moet regelmatig gecontroleerd worden of de apparaten bedrijfsklaar zijn. Het is raadzaam om een onderhoudscontract af te sluiten. Bescherm alle apparaten duurzaam tegen water en vuil.

Leggen van leidingen en elektrische aansluiting

uitsluitend door een erkend elektrobedrijf. Voedingsleidingen 230 V AC apart bouwzijdig beveiligen. Voedingsleidingen tot aan de netklem ommanteld laten. Bij de installatie de DIN- en VDE-voorschriften in acht nemen: VDE 0100 Oprichting van sterkstroominstallaties tot 1000 V, VDE 0815 Installatiekabels en -leidingen, VDE 0833 Gevaarmeldinstallaties voor brand, inbraak en overval.

Er moet een verzekering van 4 A worden voorzien.



F

NL

**AVERTISSEMENT :**
Importantes consignes de sécurité ! (suite)

Spécifier le type de câbles le cas échéant, à l'aide des services locaux de réception, entreprises d'approvisionnement en énergie, services de protection contre les incendies ou les caisses professionnelles de prévoyance. Poser toutes les lignes basse tension (24 V c.c.) séparément des lignes de forte intensité. Les lignes flexibles ne doivent pas être posées sous crépi. Les lignes électriques suspendues librement doivent être munies d'une décharge de traction. Les lignes électriques doivent être posées de manière à ce qu'elles ne puissent pas être cisailées, tordues ni pliées par le fonctionnement. Les boîtes de dérivation doivent être accessibles pour les interventions de maintenance. La longueur des câbles, leurs sections et leur type doivent être conformes aux informations techniques.

Les disjoncteurs dans les commandes doivent être choisis en fonction de l'intensité absorbée par les motorisations branchées (nombre des moteurs multiplié par l'intensité maximale absorbée d'une motorisation plus 20% maximum).

**Avant toute intervention ou modification de la construction,**

la tension secteur et les « batteries rechargeables » doivent être déconnectés sur tous les pôles. L'installation doit être protégée contre toute remise en marche intempestive. Les commandes électriques doivent être neutralisées (hors tension) avant de sortir ou de rajouter des composants (déconnecter la tension secteur et les „batteries rechargeables“).

Après installation et après chaque modification de l'installation, contrôler toutes les fonctions par un test.

**WAARSCHUWING:**
Belangrijke veiligheidsinstructies! (vervolg)

Kabeltypes evt. met de plaatselijke inspectiedienst, energiebedrijven, brandbeveiligingsdienst of de ARBO-diensten vastleggen. Alle laagspanningsleidingen (24 V DC) gescheiden van sterkstroomleidingen leggen. Flexibele leidingen mogen niet dichtgepleisterd worden. Vrij hangende leidingen van trekcontlasting voorzien. De leidingen moeten zodanig gelegd worden dat ze tijdens de werking niet afgesneden, verdraaid of geknikt worden. Aftakdozen moeten i.v.m. onderhoudswerkzaamheden toegankelijk zijn. De soort, lengte en doorsnede van de leidingen moeten volgens de technische gegevens uitgevoerd worden.

De zekeringen in de besturingen moeten overeenkomstig de stroomopname van de aangesloten aandrijvingen gekozen worden (aantal aandrijvingen vermenigvuldigd met de max. stroomopname van één aandrijving plus max. 20%).

**Bij alle onderhoudswerkzaamheden of wijziging van de opbouw**

moeten alle polen van de netspanning en van de "accu's" losgekoppeld worden. De installatie moet tegen onbedoeld opnieuw inschakelen beveiligd worden. Elektrische besturingen moeten stroomloos zijn, voordat u delen gaat verwijderen of aanbrengen (netspanning en "accu's" loskoppelen).

Na de installatie en na elke wijziging van de installatie moeten alle functies d.m.v. een testloop gecontroleerd worden.



F

NL



AVERTISSEMENT : Importantes consignes de sécurité ! (suite)

Directives de responsabilité du fait des produits

Les directives de calage applicables aux techniques de vitrage doivent être respectées.

Dans le cas de bois agressifs, les feuillures fraisées doivent être traitées par un vernis protecteur pour protéger les ferrures avant le montage de ces dernières. Règles à observer pour la fiabilité permanente du fonctionnement des ferrures :

1. Montage professionnel de la ferrure conformément aux présentes instructions.
2. Montage professionnel des éléments lors de la pose de la fenêtre.
3. Respect des instructions de maintenance et d'utilisation.
4. Apposer la note d'information pour l'utilisateur sur un élément de la fenêtre de manière bien visible, et remettre à l'utilisateur les instructions d'entretien et d'utilisation.
5. Les ferrures complètes doivent être constituées de pièces d'origine HAUTAU exclusivement. L'utilisation de toute autre pièce de ferrure (telle la poignée, la fermeture centrale) exclut toute responsabilité pour ces composants.
6. Pour le modèle SKG, consulter le document 201253.

Exclusion de la responsabilité du fait de produits défectueux :

Le fabricant des ferrures décline toute responsabilité pour les dysfonctionnements ou les dommages des ferrures ainsi que des fenêtres ou portes-fenêtres qui en sont équipées si ces dysfonctionnements et dommages sont causés par l'utilisation de ferrures d'autres marques, un appel d'offres incomplet, le non-respect des instructions de montage ou des diagrammes d'application.

L'entreprise chargée de la pose est responsable du respect des présentes instructions et des cotes fonctionnelles indiquées dans les plans d'atelier ainsi que du montage impeccable des ferrures et de la fixation fiable de tous les composants.

Consigne de protection pour la restriction de l'utilisation des documents suivant ISO 16016.

© HAUTAU GmbH

Déclaration de pose

Les appareils ont été fabriqués et contrôlés conformément aux directives européennes. Le fabricant a déposé une déclaration de pose (voir www.HAUTAU.de).



WAARSCHUWING: Belangrijke veiligheidsinstructies! (vervolg)

Voorschriften voor de productaansprakelijkheid

De richtlijnen voor aanbrengen van glasblokjes bij beglazingstechniek moeten in acht genomen worden.

Bij agressieve houtsoorten moeten de beslag-uitfrezingen met een beschermende laklaag behandeld worden, alvorens de beslagen aan te brengen. Voor een constant betrouwbare functie van het beslag moet u het volgende in acht nemen:

1. Vakkundige montage van het beslag volgens deze handleiding.
2. Vakkundige montage van de elementen bij de inbouw van ramen.
3. De onderhouds- en bedieningshandleiding in acht nemen.
4. Gebruikersinformatie goed zichtbaar aan het ingebouwde raamelement aanbrengen en de onderhouds- en bedieningshandleiding aan de gebruiker overhandigen.
5. Het complete beslag mag uitsluitend uit originele HAUTAU systeemdelen bestaan. Door het gebruik van andere beslagdelen (bijv. centrale sluiting, handgreep) is elke aansprakelijkheid voor deze delen uitgesloten.
6. Voor de uitvoering SKG zie document 201253.

Uitsluiting van de productaansprakelijkheid:

De beslagfabrikant is niet aansprakelijk voor functiestoringen of beschadigingen van de beslagen en evenmin van de ramen en raamdeuren die van deze beslagen voorzien zijn, indien deze het gevolg zijn van het gebruik van andere beslagdelen dan die van de firma HAUTAU, of van gebrekkige aanbesteding, het niet in acht nemen van de montagevoorschriften of de gebruiksdiagrammen.

De verwerker is verantwoordelijk voor het in acht nemen van de in deze montagehandleiding resp. in de werkplaatstekening aangegeven functiematen en voor een optimale beslagmontage en een veilige bevestiging van alle onderdelen.

Waarschuwingsoptmerking voor de beperking van het gebruik van documenten volgens ISO 16016.
© HAUTAU GmbH

Inbouwverklaring

De apparaten zijn volgens de Europese richtlijnen getest en gefabriceerd.

Een desbetreffende inbouwverklaring is beschikbaar (zie www.HAUTAU.de).



AVVERTIMENTO:
Avvertenze di sicurezza importanti!

Per la sicurezza delle persone è importante osservare le seguenti istruzioni. Un montaggio errato può causare gravi ferite.

AVVERTIMENTO!
Pericolo per le persone dovuto alla corrente elettrica.

ATTENZIONE!
La mancata osservanza causa danni irreparabili. Pericolo per i materiali dovuto ad un uso errato.

AVVERTIMENTO!
Pericolo per le persone dovuto a rischi derivanti dal funzionamento del dispositivo. Pericolo di restare schiacciati ed intrappolati!

PRIMAT-E kompakt: Avvertimento 230 V AC!
Tensione pericolosa. Può causare la morte, gravi lesioni corporee o danni materiali notevoli. Staccare completamente la tensione di alimentazione dal dispositivo prima di procedere alla sua apertura, al suo montaggio oppure a modificarne l'installazione. Attenersi alla norma VDE 0100 per l'allacciamento alla rete di 230 V.

PRIMAT-S kompakt: Avvertimento!
Non collegare mai gli azionamenti e le sezioni di comando **PRIMAT-S kompakt** a 230 V! L'azionamento può essere fatto funzionare soltanto con bassa tensione di sicurezza (SELV). Pericolo di morte!

Prima del montaggio: Testare la finestra e gli elementi di sicurezza. Deve essere assicurata l'integrità e il movimento dolce della finestra.

Prima del montaggio dell'azionamento l'installatore deve verificare che l'intervallo di temperatura vigente sia adeguato rispetto all'ambiente.

All'azionamento di un interruttore uomo morto nessun'altra persona deve essere presente nel circondario dell'azionamento.

Fare attenzione a quanto segue in sede di montaggio e d'impiego:

 La finestra si chiude automaticamente. Durante l'apertura e la chiusura l'azionamento si arresta tramite finecorsa.

Eseguire l'impostazione dei parametri solo tramite ConfigTool (documento separato in Internet).

Per la relativa forza di compressione si rimanda ai dati tecnici. La forza di compressione, comunque, è tale da provocare lo schiacciamento delle dita. Non inserire le mani nello spazio della finestra e nell'azionamento in movimento durante il montaggio ed il funzionamento! Pericolo di schiacciamento e di intrappolamento!

ADVERTENCIA:
¡Indicaciones importantes de seguridad!

Para la seguridad de las personas, se requiere el cumplimiento de las siguientes instrucciones. ¡Un montaje erróneo puede causar graves lesiones!

¡ADVERTENCIA!
Personas en peligro por descarga eléctrica.

¡ATENCIÓN!
Su incumplimiento provoca deterioros. Material en riesgo por manipulación incorrecta.

¡ADVERTENCIA!
Personas en riesgo por peligros derivados del funcionamiento del aparato. ¡Peligro de aplastamiento y atrapamiento!

PRIMAT-E kompakt: Advertencia: 230 V CA.
Tensión peligrosa. Puede provocar la muerte, lesiones corporales graves o daños materiales considerables. Desconecte el equipo de la tensión en todos los polos antes de abrirlo, montarlo o llevar a cabo cualquier modificación estructural. Tenga en cuenta la norma VDE 0100 para conexiones de red de 230 V.

PRIMAT-S kompakt: ¡Advertencia!
No conecte nunca los accionamientos y unidades de mando **PRIMAT-S kompakt** a 230 V! El accionamiento solo se debe operar con baja tensión de seguridad (SELV). ¡Peligro de muerte!

Antes del montaje: revisar las ventanas y los elementos de seguridad. Es necesario asegurarse de que las ventanas están en perfecto estado y se desplazan suavemente.

Antes del montaje del accionamiento, el instalador debe revisar si el rango de temperatura válido está ajustado al entorno.

Al accionar un interruptor de hombre muerto, no se debe encontrar ninguna otra persona en el entorno del accionamiento.

Durante el montaje y la operación, tenga en cuenta lo siguiente:

 La ventana se cierra automáticamente. Al cerrar y al abrir, el **accionamiento** se detiene a través del interruptor de fin de carrera.

Para ajustar los parámetros es preciso utilizar la herramienta ConfigTool (consultar el documento específico en Internet).

La fuerza de presión correspondiente puede consultarse en los datos técnicos. No obstante, en cualquier caso la fuerza de presión es suficiente para aplastar un dedo. ¡No toque la abertura de la ventana ni el accionamiento mientras esté en marcha durante el montaje o la operación! ¡Peligro de aplastamiento y atrapamiento!



AVVERTIMENTO: Avvertenze di sicurezza importanti! (cont.)

Punti con pericolo di schiacciamento e di lesioni da taglio tra l'anta della finestra ed il telaio; i lucernari a cupola e la base devono essere protetti – fino ad un'altezza di 2,5 m – mediante dispositivi che, in caso di contatto o di interruzione da parte di una persona, fermano il movimento.

Nella versione a due forbici, per telai anta (altezza di sovrabattuta anta) regolati in maniera diversa e/o per l'allentamento di una forbice, si può verificare la trasmissione di forze trasversali sull'anta, che possono danneggiare l'anta e/o il vetro.

Questo apparecchio può essere utilizzato da bambini a partire dagli 8 anni di età e da persone con ridotte capacità fisiche, sensoriali o mentali o che non dispongano della necessaria esperienza e conoscenze, solo se adeguatamente sorvegliati o addestrati all'uso sicuro dell'apparecchio e se comprendono i pericoli da ciò risultanti. I bambini non devono giocare con l'apparecchio. Pulizia e manutenzione dell'utente non devono essere eseguite da bambini non sorvegliati.

In caso di applicazione su finestra a ribalta

si devono montare dei bracci per sporgere di sicurezza. In tal modo si impediscono danni che possono verificarsi in caso di montaggio ed uso non appropriati.

Attenzione: i bracci per sporgere di sicurezza devono essere compatibili con la corsa di apertura dell'azionamento. Vale a dire che la larghezza di apertura dei bracci per sporgere di sicurezza deve essere maggiore della corsa dell'azionamento, per evitare un blocco.

Impiego conforme alla destinazione d'uso

Gli azionamenti sono adatti esclusivamente per l'apertura e la chiusura automatiche di finestre a ribalta e ad anta normale (solo ventilazione).

Gli azionamenti si possono impiegare con una temperatura ambiente compresa tra 0 e 65 °C.

Attenersi ai dati tecnici (in particolare le forze di azionamento, il tempo e la velocità di apertura, la stabilità termica di cavi e dispositivi, i carichi da vento) ed alle disposizioni vigenti.

Selezionare il materiale di fissaggio necessario in funzione della struttura e del relativo carico, utilizzando al bisogno materiale aggiuntivo.

Materiale di fissaggio eventualmente in dotazione copre soltanto una parte del fabbisogno.

Sono espressamente vietati tutti i casi di impiego non corrispondente all'utilizzo conforme alla destinazione d'uso o qualsivoglia modifica dell'azionamento. In caso di mancato rispetto di queste disposizioni HAUTAU non si assume nessuna responsabilità per danni a persone o cose.

Andrebbe oltre lo scopo delle presenti istruzioni elencare tutte le disposizioni e le direttive in vigore. Verificare sempre se il proprio impianto soddisfa le disposizioni valide.

ADVERTENCIA: ¡Indicaciones importantes de seguridad! (cont.)

Los puntos de aplastamiento y corte entre las hojas de la ventana y el marco, los tragaluces y la corona de apoyo deben estar asegurados hasta una altura de 2,5 m mediante dispositivos que detengan el movimiento cuando alguien los toque o los interrumpa.

En la versión de 2 compases, si los anclajes a la hoja están ajustados de manera diferente (nivel de solapamiento de las hojas) y/o si una de los compases se suelta, se pueden transmitir fuerzas transversales que podrían dañar las hojas y/o los cristales.

Este aparato puede ser usado por niños a partir de los 8 años y por personas con capacidad física, sensorial o mental restringida o con falta de experiencia y de conocimientos, si son supervisadas o han recibido instrucciones de cómo usar el aparato de manera segura. Tienen que ser conscientes de los posibles peligros. El aparato no es un juguete. No está permitido que los niños lleven a cabo la limpieza o el mantenimiento del propio aparato sin supervisión.

Con aplicaciones en la ventana basculante

debe instalar un compás de seguridad para retención de la hoja. Evitará los daños que pueden producirse a consecuencia de un montaje y una manipulación inadecuados.

Tenga en cuenta que el compás de seguridad para retención de la hoja debe estar adaptado a la carrera de apertura del accionamiento. Es decir, el ancho de apertura del compás de seguridad para retención de la hoja debe ser mayor que la carrera del accionamiento para evitar bloqueos.

Uso conforme al previsto

Los accionamientos solo son aptos para la apertura y el cierre automático de ventanas abatibles y practicables (solo ventilación).

Los accionamientos se pueden emplear con una temperatura ambiente de 0 ... 65 °C.

Tenga en cuenta los datos técnicos (especialmente las fuerzas de accionamiento, el tiempo y la velocidad de apertura, la resistencia de temperatura de los cables y aparatos y las cargas de viento) así como la normativa aplicable.

Selección el material de fijación necesario de acuerdo con la estructura y carga respectiva, y use material de fijación adicional en caso necesario. El material de fijación suministrado corresponde exclusivamente a las piezas requeridas.

Todas las aplicaciones o modificaciones en el accionamiento que no correspondan al uso previsto están expresamente prohibidas. En caso de incumplimiento, HAUTAU no asume ninguna responsabilidad por daños a personas o material.

Enumerar todas las disposiciones y directivas vigentes rebasaría los límites de estas instrucciones. Compruebe siempre si su instalación cumple con las disposiciones vigentes.



AVVERTIMENTO: Avvertenze di sicurezza importanti! (cont.)

Istruzioni

Si tratta di istruzioni per il montaggio a regola d'arte, l'installazione e l'adeguata manutenzione da parte dell'elettroinstallatore appositamente addestrato, esperto e consapevole delle precauzioni da adottare e/o da parte di personale specializzato con adeguate conoscenze sull'installazione elettrica di dispositivi. Leggere attentamente quanto riportato nelle presenti istruzioni, attenersi e rispettare la successione prescritta.

Queste istruzioni vanno conservate in luogo sicuro per averle sempre a disposizione come riferimento e per la manutenzione.

Soltanto un montaggio ed una regolazione accurati, secondo quanto riportato nelle presenti istruzioni, possono garantire il funzionamento sicuro e la possibilità di evitare danni e rischi. Osservare scrupolosamente l'assegnazione attacchi, i dati di potenza minimi e massimi e le istruzioni di installazione.

Per l'esercizio dell'azionamento è necessario un elemento di comando aggiuntivo (ad es. tasto doppio).

Interventi di manutenzione

L'alimentazione elettrica dell'apparecchio deve essere interrotta quando devono essere eseguiti lavori di pulizia o altri interventi di manutenzione.

In caso di squilibrio, nonché di segni di usura o danni, ad es. a cavi, copiglie e all'intera ferramenta, l'azionamento non deve più essere utilizzato se sono necessarie riparazioni o regolazioni.

Pulire i dispositivi. Verificare che siano ben serrate le viti di fissaggio e di bloccaggio. Effettuare una prova di funzionamento dei dispositivi.

La trasmissione dell'azionamento non richiede manutenzione. Eventuali dispositivi difettosi possono essere riparati esclusivamente presso la nostra officina. Si devono impiegare soltanto parti di ricambio originali. Verificare ad intervalli regolari che il dispositivo sia pronto per il funzionamento. Si consiglia un contratto di manutenzione. Proteggere in maniera permanente tutti i gruppi dall'acqua e dallo sporco.

Posa dei cavi ed allacciamento elettrico

soltanto a cura di un elettricista qualificato. I cavi di alimentazione di rete da 230 V AC devono essere messi in sicurezza separatamente a cura del committente. Non togliere la guaina ai cavi di alimentazione di rete fino al morsetto di rete. In sede di installazione attenersi alle direttive DIN e VDE: VDE 0100 Montaggio di impianti di corrente forte fino a 1000 V, VDE 0815 Cavi e linee di installazione, VDE 0833 Impianti di segnalazione pericoli per incendio, scasso ed aggressione. Deve essere previsto un prefusibile da 4 A.



ADVERTENCIA: ¡Indicaciones importantes de seguridad! (cont.)

Instrucciones

Estas instrucciones son para el montaje, la instalación y el mantenimiento adecuado por parte de un instalador eléctrico cualificado, competente y precavido, y/o personal especializado con conocimientos sobre la instalación eléctrica del aparato. Lea y respete las indicaciones que se recogen en estas instrucciones y siga el orden indicado.

Estas instrucciones deberán conservarse para un uso/mantenimiento posterior. Para garantizar una operación fiable y evitar daños y peligros, deberá llevarse a cabo un montaje y ajuste cuidadosos tal como se indica en estas instrucciones. Respete estrictamente el diagrama de conexión, los datos mínimos y máximos de rendimiento y las indicaciones de instalación.

Para el funcionamiento del accionamiento, se requiere un elemento de mando adicional (p. ej., pulsador doble).

Trabajos de mantenimiento

Se debe interrumpir el suministro de corriente si se realizan trabajos de limpieza u otros trabajos de mantenimiento.

Si se aprecia desequilibrio o huellas de desgaste o deterioro —por ejemplo, en los cables, las grupillas o en la totalidad del herraje—, no debe utilizarse el accionamiento hasta comprobar si es necesario realizar ajustes o reparaciones.

Limpie los aparatos para eliminar impurezas. Compruebe que los tornillos de fijación estén bien apretados. Realice una prueba de funcionamiento en los aparatos.

El engranaje del accionamiento no requiere mantenimiento. Los aparatos defectuosos solo pueden repararse en nuestro taller. Solo podrán instalarse piezas de repuesto originales. La capacidad de funcionamiento se comprobará periódicamente. Se recomienda firmar un contrato de mantenimiento. Proteja todos los módulos permanentemente contra el agua y la suciedad.

El tendido de cables y la conexión eléctrica

solo se debe realizar por una empresa de electricidad autorizada. Asegure las líneas de alimentación de 230 V CA por separado como parte de la instalación. Conservar el revestimiento de los cables de alimentación hasta el borne de red. Durante la instalación, hay que tener en cuenta las normativas DIN y VDE: VDE 0100 Montaje de instalaciones de corriente de alta intensidad hasta 1000 V, VDE 0815 Cables y líneas de instalación, VDE 0833 Instalaciones de riesgo en sistemas de incendio, seguridad y protección.

Se debe prever un fusible previo de 4 A.



 **AVVERTIMENTO:**
Avvertenze di sicurezza importanti! (cont.)

Tipi di cavi da concordare eventualmente con gli enti di ispezione locali, gli enti per l'energia, le autorità preposte alla protezione antincendio o le associazioni di categoria. Posare tutte le linee di bassa tensione (24 V DC) separatamente da quelle di corrente forte. I cavi flessibili non si possono mettere sotto intonaco. Prevedere lo scarico della tensione per i cavi sospesi liberamente. I cavi si devono posare in maniera tale che, durante il funzionamento, non vengano tranciati, piegati e non siano sottoposti a torsione. Le scatole di derivazione devono risultare accessibili per gli interventi di manutenzione. Per i tipi di cavo, le lunghezze e le sezioni attenersi alle indicazioni tecniche.

I fusibili nelle centraline di comando devono essere dimensionati in base alla corrente assorbita degli azionamenti collegati (numero degli azionamenti moltiplicato per l'assorbimento massimo di corrente di un azionamento più il 20% max).



Prima di qualsiasi intervento di manutenzione o di variazione a livello di installazione si devono staccare completamente la tensione di rete e le

“batterie”. Bloccare la riaccensione involontaria dell'impianto. Si deve interrompere l'arrivo di tensione ai comandi elettrici prima di procedere alla rimozione o all'aggiunta di moduli (staccare i morsetti della tensione di rete e delle “batterie”).

Dopo l'installazione e dopo ogni modifica dell'impianto procedere, mediante funzionamento di prova, alla verifica di tutte le funzioni.

 **ADVERTENCIA:**
¡Indicaciones importantes de seguridad!
(cont.)

Los tipos de cable

deben establecerse, dado el caso, de acuerdo con las autoridades locales de aprobación, las empresas de suministro eléctrico, las autoridades de protección contra incendio o las asociaciones profesionales. Tienda las líneas de baja tensión (24 V CC) separadas de las líneas de alto voltaje. Las líneas flexibles no deben empotrarse. Las líneas sueltas deben estar provistas de una descarga de tracción. Las líneas deben tenderse de modo que no se corten, giren ni doblen durante el funcionamiento. Las cajas de derivación deben quedar accesibles para poder realizar trabajos de mantenimiento. Para los tipos, longitudes y secciones de cables se consultarán los datos técnicos.

Las dimensiones de los fusibles situados en los sistemas de control dependerán del consumo de corriente de los accionamientos conectados (número de accionamiento moltiplicado por el máx. consumo de corriente de un accionamiento más un 20% máx.).



Antes de cualquier trabajo de mantenimiento o modificación de la estructura, se deben desconectar todos

los polos de la tensión de red y de las baterías. Asegure la instalación para que no se produzcan reconexiones accidentales. Antes de retirar o colocar piezas, los controles eléctricos no deben tener corriente (desconectar tensión de red y baterías).

Después de la instalación y de cualquier modificación de la instalación, realice una marcha de prueba de todas las funciones.



AVVERTIMENTO: Avvertenze di sicurezza importanti! (cont.)

Istruzioni sulla responsabilità da prodotto

Ci si deve attenere alle direttive di bloccaggio valide per la vetratura.

In caso di legni aggressivi, le scanalature e simili delle ferramenta eseguite mediante fresatura si devono trattare con una vernice protettiva prima di procedere al montaggio delle ferramenta stesse, così da proteggere queste ultime. Per il costante funzionamento sicuro delle ferramenta si deve osservare quanto segue:

1. Montaggio a regola d'arte delle ferramenta come da presenti istruzioni.
2. Installazione a regola d'arte degli elementi in sede di montaggio della finestra.
3. Rispetto delle istruzioni di manutenzione e d'uso.
4. Applicare in maniera ben visibile sull'elemento finestra montato le informazioni per l'utilizzatore e consegnare all'utilizzatore le istruzioni di montaggio e d'uso.
5. Le ferramenta devono essere costituite completamente da particolari HAUTAU originali. L'utilizzo di particolari delle ferramenta di terzi (es.: ferramenta perimetrali, maniglia) fa decadere qualsiasi responsabilità relativa a questi componenti.
6. Per la versione SKG vedere il documento 201253.

Esclusione di responsabilità da prodotto:

Il produttore della ferramenta non risponde di malfunzionamenti o danni della ferramenta e delle finestre o delle porte-finestra dotate delle stesse qualora siano dovuti al contemporaneo utilizzo di particolari di ferramenta di terzi, a bando di gara insufficiente, alla mancata osservanza delle istruzioni di montaggio o dei diagrammi applicativi.

Chi procede all'installazione è responsabile del rispetto delle dimensioni funzionali indicate nelle presenti istruzioni di montaggio e nel disegno d'officina ed anche del montaggio ineccepibile delle ferramenta e del fissaggio sicuro di tutti i componenti.

Nota sulla restrizione all'uso della documentazione come da ISO 16016. © HAUTAU GmbH

Dichiarazione di incorporazione

I dispositivi sono stati controllati e prodotti nel rispetto delle direttive europee.
È disponibile una corrispondente dichiarazione di incorporazione (vedere www.HAUTAU.de).



ADVERTENCIA: ¡Indicaciones importantes de seguridad! (cont.)

Disposiciones sobre garantía de producto

Se deben respetar las directrices sobre técnicas de acristalamiento mediante calzos.

En caso de maderas agresivas, es necesario tratar los fresados antes del montaje del herraje con el fin de protegerlo. Para asegurar permanentemente el funcionamiento del herraje, hay que tener en cuenta lo siguiente:

1. Montaje correcto del herraje siguiendo estas instrucciones.
2. Montaje correcto de los elementos al instalar la ventana.
3. Cumplimiento de las instrucciones de mantenimiento y servicio.
4. Coloque la información de usuario en un punto bien visible de la ventana y entregue al usuario las instrucciones de mantenimiento y operación.
5. Todos los herrajes deben ser piezas originales de HAUTAU. El uso de herrajes ajenos (p. ej. cierre central o manilla) anulará la garantía de estos componentes.
6. Para versión SKG véase documento 201253.

Cláusula de exclusión de garantía de producto:

El fabricante de los herrajes no se hace responsable de fallos de funcionamiento o daños en el herraje, ni tampoco de las ventanas o balconeras equipadas con ellos, si estos se deben al uso de herrajes ajenos, a una dotación insuficiente o al incumplimiento de disposiciones de montaje o diagramas de aplicación.

El instalador es responsable del cumplimiento de las dimensiones funcionales indicadas en estas instrucciones de montaje o en el plano de taller, así como de la instalación correcta del herraje y la firme fijación segura de todos los componentes.

Nota de propiedad para un uso limitado de esta documentación según ISO 16016. © HAUTAU GmbH

Declaración de conformidad

Los aparatos han sido probados y fabricados según las directrices europeas.
Se cuenta con la declaración de montaje correspondiente (véase www.HAUTAU.de).



PL

RUS

OSTRZEŻENIE: **Ważne wskazówki bezpieczeństwa!**

W celu zagwarantowania bezpieczeństwa osób ważne jest przestrzeganie niniejszych instrukcji. Niewłaściwy montaż może spowodować ciężkie obrażenia!

 **OSTRZEŻENIE**
Zagrożenie osób prądem elektrycznym.

 **UWAGA!**
Nie przestrzeganie prowadzi do zniszczenia. Zagrożenie dla materiału z powodu niewłaściwego postępowania.

 **OSTRZEŻENIE!**
Zagrożenie dla osób przez niebezpieczeństwo spowodowane pracą urządzenia. Niebezpieczeństwo zmiążdżenia i zaciśnięcia!

PRIMAT-E kompakt: Ostrzeżenie 230 V AC!
Niebezpieczne napięcie. Może spowodować śmierć, ciężkie obrażenia ciała lub znaczne szkody rzeczowe. Odłączyć napęd przy pomocy wyłącznika kategorii przepięciowej III na wszystkich biegunach od napięcia zasilania zanim go się otworzy, zamontuje lub zmieni konstrukcję. Przestrzegać VDE 0100 dla zasilania 230 V.

PRIMAT-S kompakt: Ostrzeżenie!
 Napędów i stacji obsługi **PRIMAT-S kompakt** nigdy nie podłączać do zasilania 230 V! Napęd może pracować tylko pod napięciem bezpieczeństwa (SELV). Śmiertelne niebezpieczeństwo!

Przed montażem: Sprawdzić okno i elementy bezpieczeństwa. Zapewnić integralność i łatwość ruchu okna.

Przed zamontowaniem napędu instalator musi sprawdzić, czy aktualny zakres temperatur dostosowany jest do otoczenia.

Podczas uruchomienia wyłącznika czuwającego bezpieczeństwa w otoczeniu napędu nie mogą znajdować się żadne inne osoby.

Podczas montażu i obsługi przestrzegać poniższej wskazówki:

 Okno zamyka się automatycznie. Podczas zamykania i otwierania napęd zatrzymywany jest przez wyłącznik końcowy.

Nastawa parametrów może być wykonywana wyłącznie za pomocą narzędzia ConfigTool (patrz osobny dokument w Internecie). Odpowiednia siła docisku podana jest w danych technicznych. Jednakże w każdym przypadku siła docisku jest dostateczna, aby zmiążdżyć palce. Podczas montażu i obsługi nie sięgać do wrębu okna i do pracującego napędu! Niebezpieczeństwo przygniecenia i zaciśnięcia!

ПРЕДОСТЕРЕЖЕНИЕ: **Важные указания по технике безопасности!**

Для обеспечения безопасности персонала важно соблюдать эти указания. Неверный монтаж может привести к тяжёлым травмам!

 **ПРЕДОСТЕРЕЖЕНИЕ!**
Опасность для людей вследствие воздействия электрического тока.

 **ВНИМАНИЕ!**
Несоблюдение грозит разрушением. Риск порчи материала из-за неправильного обращения.

 **ПРЕДОСТЕРЕЖЕНИЕ!**
Опасность для людей при эксплуатации устройства. Опасность заземления!

PRIMAT-E kompakt: Внимание, 230 В переменный ток! Опасное напряжение. Следствием может быть смерть, тяжёлые травмы или значительный материальный ущерб. Прежде чем вскрывать, монтировать или изменять конструкцию, следует на всех полюсах отключить от питающего напряжения привод с помощью выключателя категории перенапряжения III. Соблюдать предписания VDE 0100 для сетевого подключения 230 В.

PRIMAT-S kompakt: Предостережение!
 Приводы и пульты управления **PRIMAT-S kompakt** не подключать к напряжению 230 В! Привод можно эксплуатировать только с безопасным пониженным напряжением (SELV). Опасно для жизни!

Перед монтажом: Проверить окно и предохранительные элементы. Убедиться, что окно не имеет повреждений и легко двигается.

Перед установкой привода монтажник должен проверить, что предписанный температурный диапазон соответствует окружающей температуре.

При приведении в действие кнопки безопасности рядом с приводом не должны находиться посторонние люди.

Учитывайте при монтаже и эксплуатации:

 Окно закрывается автоматически. При закрытии и открытии привод останавливается посредством конечного выключателя.

Настройка параметров может производиться только через ConfigTool (отдельный документ в Интернете).

Соответствующая сила сжатия указана в технических данных. В любом случае, сила сжатия достаточна для того, чтобы прищемить пальцы. При монтаже и техобслуживании не прикасаться к оконному фальцу и двигающемуся приводу! Опасность заземления!



PL

RUS

OSTRZEŻENIE: **Ważne wskazówki bezpieczeństwa!** (c.d.)

Miejsca zmiążdżenia lub przecięcia pomiędzy skrzydłem okna i ramą, kopułą świetlikową i wieńcem muszą być zabezpieczone do wysokości 2,5 m przy pomocy urządzeń, które w razie dotknięcia lub przerwania przez osobę spowodują natychmiastowe zatrzymanie ruchu.

W wersji 2 nożycowej na skutek różnie ustawionych wsporników (wysokości występu przyłgi skrzydła) i/lub zwolnienia nożyc przenoszone są siły poprzeczne na skrzydło, które mogą uszkodzić skrzydło i/lub oszklenie.

Urządzenie może być używane przez dzieci w wieku 8 lat i powyżej oraz osoby o ograniczonych zdolnościach fizycznych, sensorycznych lub umysłowych lub braku doświadczenia i wiedzy, jeśli znajdują się pod nadzorem lub zostały poinstruowane na temat bezpiecznego użytkownika urządzenia i rozumieją wynikające z tego zagrożenia. Dzieci nie mogą bawić się z urządzeniem. Czyszczenia i konserwacji wykonywanej przez użytkownika nie mogą wykonywać dzieci bez nadzoru.

W zastosowaniach na oknie uchylnym należy zamontować rozwórki zabezpieczające. Zapobiegają one szkodom, które mogą wystąpić w razie niewłaściwego montażu i postępowania.

Prosimy przestrzegać: rozwórka zabezpieczająca musi być dostosowana do skoku otwarcia napędu. Oznacza to, że szerokość otwarcia rozwórki zabezpieczającej musi być większa od skoku napędu, aby uniknąć blokady.

Użytkowanie zgodne z przeznaczeniem
Napędy nadają się wyłącznie do automatycznego otwierania i zamykania okien uchylnych i obrotowych (tylko wentylacja).

Napędy stosuje się przy temperaturze otoczenia 0 ... 65 °C.

Przestrzegać danych technicznych (szczególnie siły napędowe, czas otwierania/prędkość otwierania, odporność kabli i urządzeń na temperatury, obciążenia wiatrem) oraz obowiązujących przepisów.

Dostosować potrzebne materiały do mocowania do konstrukcji i obciążenia i uzupełnić je w razie potrzeby.

Ewentualnie dostarczone materiały do mocowania stanowią jedynie część potrzebnych materiałów.

Zabrania się wyraźnie użytkowania niezgodnego z przeznaczeniem lub zmian napędu. W razie niespełnienia tych wymogów firma HAUTAU nie ponosi żadnej odpowiedzialności za szkody osobowe i rzeczowe.

ПРЕДОСТЕРЕЖЕНИЕ: **Важные указания по технике безопасности! (Продолжение)**

Места заземлений и срезов между створками окон и рамой, световыми куполами и насадным венцом следует защитить на высоту до 2,5 м посредством приспособлений, препятствующих касанию или прерыванию действия людьми.

При исполнении с 2 ножницами, вследствие различной настройки створочных зацепов (высота наплава створки) и/или из-за ослабления каких-то из двух ножниц, поперечные усилия могут перенестись на створку и поэтому створка и/или остекление могут повредиться.

Этим устройством разрешается пользоваться детям от 8 лет, а также лицам с ограниченными психическими, сенсорными или умственными способностями, либо не обладающим опытом и знаниями, только в том случае, если они находятся под надзором или проинструктированы о безопасном применении устройства и осознают возможно грозящие опасности. Не разрешать детям играть с устройством. Чистку и техобслуживание устройства дети могут выполнять только под надзором.

При эксплуатации следует установить на откидном окне откидные предохранительные ножницы с захватом. Они предотвратят повреждения, которые могут возникнуть при ненадлежащем монтаже и обращении.

Следует учитывать: откидные предохранительные ножницы с захватом должны быть адаптированы к ходу открытия привода. Это значит, что во избежание блокады ширина открытия откидных предохранительных ножниц с захватом должна быть больше, чем ход привода.

Применение согласно назначению
Приводы предназначены исключительно для автоматического открытия и закрытия откидных и поворотных окон (только вентиляция). Приводы применяются при окружающей температуре от 0 ... до 65 °C. Учитывайте технические данные (в частности, приводные усилия, время и скорость открытия, термостойкость кабеля и устройств, ветровую нагрузку), а также действующие нормы. Необходимый крепёжный материал должен соответствовать элементу конструкции и нагрузке, при необходимости, крепление следует усилить. Поставленный крепёжный материал отвечает требованиям только частично. Запрещается применение, не соответствующее назначению, а также внесение изменений в конструкцию привода. При несоблюдении этого условия компания HAUTAU не несёт ответственности за физический или материальный ущерб.



PL

RUS



OSTRZEŻENIE: **Ważne wskazówki bezpieczeństwa!** (c.d.)

Podanie wszystkich obowiązujących uregulowań prawnych i wytycznych wykraczałoby poza ramy niniejszej instrukcji. Zawsze należy sprawdzić, czy urządzenie odpowiada obowiązującym przepisom.

Instrukcja

Instrukcja przeznaczona jest dla fachowego montażu, instalacji i odpowiedniej konserwacji przez przeszkolonego, kompetentnego i świadomego zagadnień bezpieczeństwa elektroinstalatora i/lub przez przeszkolony personel znający instalację elektryczną wyposażenia. Należy przeczytać i przestrzegać informacji podanych w tej instrukcji i przestrzegać podanej kolejności czynności.

Przechować niniejszą instrukcję do późniejszego wykorzystania/konserwacji. Niezawodną pracę i unikanie szkód i niebezpieczeństw można zagwarantować tylko wtedy, gdy wykona się staranny montaż i ustawienie zgodnie z niniejszą instrukcją.

Prosimy dokładnie przestrzegać podłączenia do zacisków, minimalnej i maksymalnej mocy znamionowej oraz wskazówek dotyczących instalacji.

Do pracy napędu potrzebny jest dodatkowy element obsługowy (np. podwójny przycisk).

Prace konserwacyjne

Zasilanie elektryczne urządzenia musi zostać przerwane, gdy wykonywane są prace czyszczenia lub inne prace konserwacyjne.

Okna i napędy muszą być regularnie sprawdzane pod kątem integralności.

W przypadku niewyważenia bądź oznak zużycia lub uszkodzeń, np. na kablach, zawleczkach lub dowolnej części okuć, należy zaprzestać korzystania z napędu, jeśli wymagane są naprawy lub nastawy.

Usunąć z urządzenia zanieczyszczenia. Sprawdzić dokręcenie śrub mocujących i zaciskowych. Wykonać pracę próbną urządzeń.

Przekładnia napędu nie wymaga konserwacji.

Uszkodzone urządzenia wolno naprawiać wyłącznie w naszym zakładzie. Stosować wyłącznie oryginalne części zamienne. Regularnie sprawdzać gotowość do pracy. Zaleca się podpisanie umowy na konserwację. Wszystkie agregaty zabezpieczyć trwale przed wodą i brudem.



ПРЕДОСТЕРЕЖЕНИЕ: **Важные указания по технике безопасности!** (Продолжение)

Перечисление всех действующих положений и директив могло бы сильно увеличить объём этой инструкции. Поэтому всегда проверяйте, соответствует ли Ваше оборудование действующим положениям.

Инструкция

Эта инструкция для квалифицированного монтажа, установки и надлежащего техобслуживания силами обученного, компетентного электромонтажного персонала, ознакомленного с правилами техники безопасности и/или специалистами, обладающими навыками электрического монтажа устройств.

Прочтите данные в этой инструкции, соблюдайте их и придерживайтесь указанного порядка действий. **Сохраните эту инструкцию для последующего применения/техобслуживания.** Надёжная эксплуатация, а также предотвращение ущерба и опасностей возможны только при тщательном монтаже и наладке согласно этой инструкции. Учитывайте расположение разъёмных соединений, минимальные и максимальные рабочие характеристики и указания по монтажу.

Для эксплуатации привода необходим дополнительный орган управления (напр., двойной кнопочный выключатель).

Техобслуживание

При проведении чистки или других работ по техобслуживанию следует отключить электропитание.

Следует регулярно проверять окна и приводы на отсутствие повреждений.

При разбалансировке, а также признаках износа или повреждений, напр., на кабелях, шплинтах или на всей фурнитуре, привод больше нельзя использовать, если необходим ремонт или настройка.

Очищать устройства от грязи. Проверять крепёжные и зажимные винты на прочность посадки.

Проверять устройства путём пробного пуска.

Передача привода не требует техобслуживания. Повреждённые устройства должны ремонтироваться только на заводе-изготовителе.

Использовать только оригинальные запчасти.

Регулярно проверять готовность к эксплуатации. Рекомендуется заключить договор на техобслуживание. Защищать все агрегаты от понижения воды и грязи.



PL

RUS

 **OSTRZEŻENIE:**
Ważne wskazówki bezpieczeństwa!
(c.d.)

Ułożenie i elektryczne podłączenie przewodów tylko przez autoryzowaną firmę elektryczną. Użytkownik musi oddzielnie zabezpieczyć bezpiecznikami przewody zasilania sieciowego 230 V AC. Przewody sieciowe aż do zacisków powinny być osłonięte. Podczas instalacji przestrzegać przepisów DIN i VDE.

VDE 0100 Instalacje wysokiego napięcia do 1000 V, VDE 0815 Kable i przewody instalacyjne, VDE 0833 Systemy alarmowe w przypadku pożaru, włamania i zalania.

Przewidziano bezpiecznik 4 A.

Typy kabli w razie potrzeby uzgodnić z lokalnymi urzędami odbiorów technicznych, zakładami energetycznymi, ochrony przeciwpożarowej lub stowarzyszeniem zawodowym ubezpieczenia. Wszystkie przewody niskiego napięcia (24 V DC) prowadzić oddzielnie od przewodów wysokiego napięcia. Przewodów elastycznych nie wolno zatynkować. Przewody swobodnie zawieszane muszą być wyposażone w odciążnik. Przewody należy tak ułożyć, aby podczas pracy nie nastąpiło przecięcie, skręcenie ani zgięcie. Puszki rozgałęźne muszą być dostępne dla celów konserwacji. Typy, długości i przekroje kabli muszą być zgodne ze specyfikacjami technicznymi.

Bezpieczniki w obwodach sterowania należy dobrać odpowiednio do poboru prądu podłączonych napędów (liczba napędów pomnożona przez maksymalny pobór prądu napędu + 20%).



Przed pracami konserwacyjnymi lub zmianami konstrukcji należy odłączyć wszystkie zaciski napięcia sieciowego i akumulatorów. Zabezpieczyć urządzenie przed przypadkowym ponownym włączeniem. Sterowania elektryczne muszą być w stanie bezprądowym przed demontażem lub montażem części (odłączyć od zacisków napięcie sieciowe i akumulatory).

Po instalacji i każdej zmianie urządzenia sprawdzić wszystkie funkcje wykonując pracę próbną.

 **ПРЕДОСТЕРЕЖЕНИЕ:**
Важные указания по технике безопасности! (Продолжение)

Прокладку проводки и электрическое подключение должна выполнять только специализированная фирма. Сетевая проводка 230 В перем. тока должна быть снабжена на месте монтажа отдельными предохранителями. Сетевая проводка должна быть покрыта оболочкой, вплоть до сетевой клеммы. При монтаже соблюдать предписания стандартов DIN и VDE: VDE 0100 Сооружение силовых электроустановок мощностью до 1000 В, VDE 0815 Монтажный кабель и проводка, VDE 0833 Установки тревожной сигнализации на случай пожара, взлома и нападения.

Следует предусмотреть входной предохранитель на 4 А.

О типах кабеля, при необходимости, следует проконсультироваться в местных надзорных органах, предприятиях энергоснабжения, профсоюзных отделах противопожарной безопасности. Всю проводку низкого напряжения (24 В пост. тока) прокладывать отдельно от силового кабеля. Гибкую проводку не заделывать под штукатурку. Для свободно подвешенных проводов предусмотреть уменьшение растягивающего усилия. Проводку прокладывать так, чтобы при эксплуатации она не была срезана, перекручена или согнута. Распределительные коробки должны быть доступны для техобслуживания. Типы кабеля, их длина и сечение должны соответствовать техническим данным.

Предохранители должны соответствовать потреблению тока подключенных приводов (количество приводов, умноженное на макс. потребляемый ток привода, плюс макс. 20%).



Перед выполнением техобслуживания или модификации конструкции следует отключить сетевое напряжение и на всех полюсах отсоединить клеммы «аккумуляторов». Заблокировать оборудование от случайного включения. Электрическое управление следует обесточить, прежде чем удалять или ставить детали (отсоединить клеммы «аккумуляторов» и сетевого напряжения). **После монтажа** и любого изменения установки необходимо путём пробного пуска проверять все функции.



PL

RUS

 **OSTRZEŻENIE:**
Ważne wskazówki bezpieczeństwa!
(c.d.)

Przepisy w zakresie odpowiedzialności za produkt

Należy przestrzegać wytycznych blokowania dla metod szklenia.

W przypadku agresywnych gatunków drewna wyfrezowania na okucia należy przed montażem okucia pokryć lakierem ochronnym w celu ochrony okucia. W celu zapewnienia niezawodności funkcjonowania okucia należy przestrzegać następujących wytycznych:

1. Fachowy montaż okucia zgodnie z niniejszą instrukcją.
2. Fachowy montaż elementów podczas montażu okna.
3. Przestrzeganie instrukcji konserwacji i obsługi.
4. Informacje dla użytkownika umieścić w miejscu dobrze widocznym na zamontowanym elemencie okna oraz wręczyć użytkownikowi instrukcję konserwacji i obsługi.
5. Całe okucie może zawierać wyłącznie oryginalne części systemu HAUTAU. Użycie innych części okucia (np. zamka centralnego, klamki) wyklucza wszelką odpowiedzialność za te części.
6. Wykonanie SKG przedstawiono w dokumencie 201253.

Wykluczenie odpowiedzialności za produkt:

Producent okucia nie ponosi odpowiedzialności za zakłócenia funkcjonowania lub uszkodzenia okucia jak również okien lub drzwi balkonowych wyposażonych w takie okucia, gdy spowodowane są one używaniem innych części okucia, niedostateczną informacją przetargową, nieprzestrzeganiem instrukcji montażu lub schematów stosowania.

Montażysta ponosi odpowiedzialność za zachowanie wymiarów podanych w instrukcji montażu lub na rysunku warsztatowym oraz za fachowy montaż okucia i bezpieczne zamocowanie wszystkich części.

Adnotacja o ochronie praw autorskich dla ograniczenia użytkowania dokumentów zgodnie z ISO 16016. © HAUTAU GmbH

Deklaracja zamontowania

Urządzenia zostały sprawdzone i wyprodukowane zgodnie z przepisami europejskimi. Dostępna jest odpowiednia deklaracja zamontowania (patrz www.HAUTAU.de).

 **ПРЕДОСТЕРЕЖЕНИЕ:**
Важные указания по технике безопасности!
(Продолжение)

Предписания ответственности за продукцию

Соблюдать нормативы по применению монтажных колодок для техники остекления.

При агрессивных сортах древесины пазы для фурнитуры, выполненные фрезерованием, следует обработать защитным лаком, прежде чем монтировать фурнитуру. Для обеспечения исправности действия фурнитуры надлежит выполнить следующее:

1. Компетентный монтаж фурнитуры согласно руководству.
2. Компетентный монтаж элементов при встраивании окна.
3. Соблюдение инструкции по техобслуживанию и эксплуатации.
4. Информацию для пользователя прикрепить на видном месте, на встроенном оконном элементе, а также передать пользователю инструкцию по техобслуживанию и эксплуатации.
5. Вся фурнитура должна состоять только из оригинальных деталей системы HAUTAU. Одновременное применение фурнитуры сторонних изготовителей (напр., основной запор, ручка) исключает всякую ответственность за эти узлы.
6. Для исполнения SKG см. документ 201253.

Исключение ответственности за продукцию:

Изготовитель фурнитуры не несёт ответственность за неполадки или повреждения фурнитуры, а также за оснащённые этой фурнитурой окна или застеклённые двери, если неполадки возникли из-за применения сторонней фурнитуры, недостаточной информации для заказа, несоблюдения предписаний по навешиванию или диаграмм применения.

Потребитель отвечает за выдерживание действующих размеров, указанных в этом руководстве по монтажу или в рабочем чертеже, а также за надлежащий монтаж фурнитуры и надёжное крепление всех узлов. Примечание о защите авторских прав с целью ограничения использования документации согласно ISO 16016. © HAUTAU GmbH

Заявление изготовителя о соответствии

Устройства изготовлены и испытаны согласно европейским нормам. Имеется соответствующее Заявление изготовителя о соответствии (см. www.HAUTAU.de).

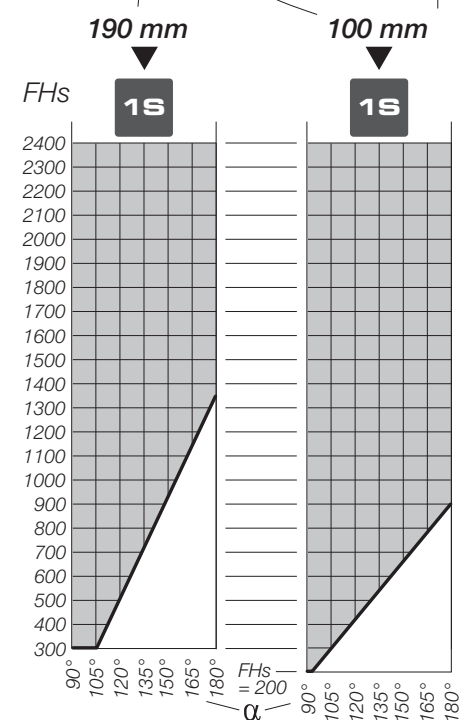
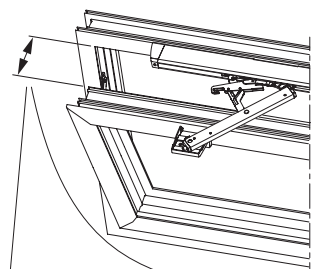
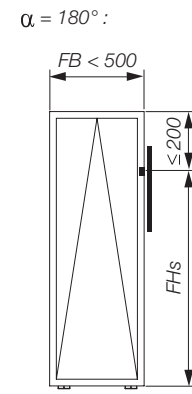
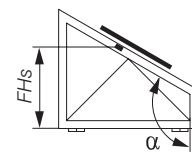
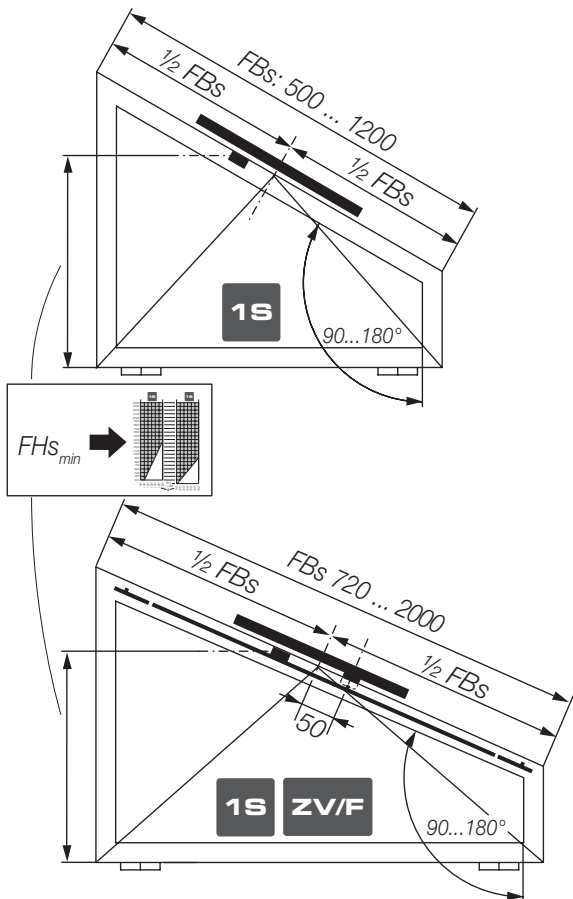
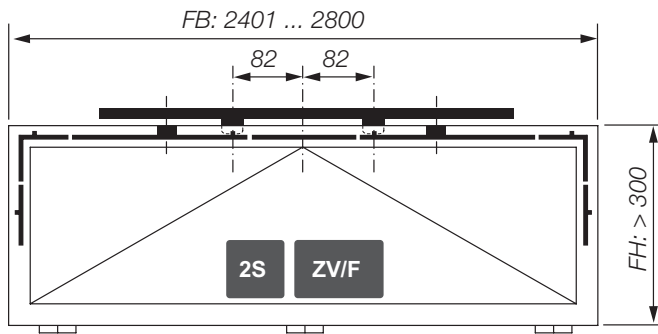
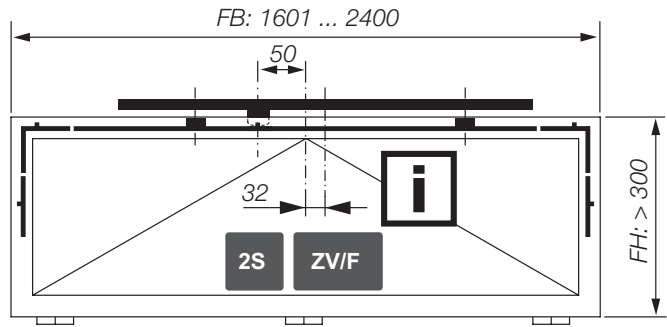
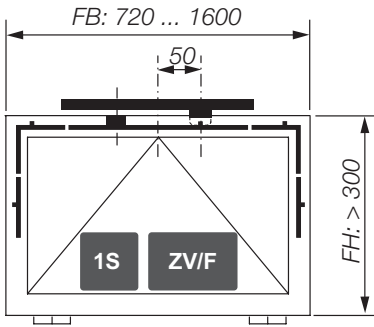
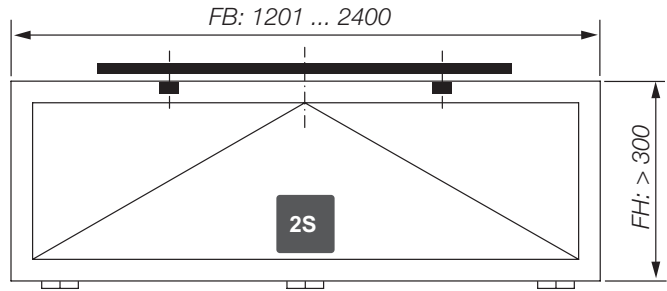
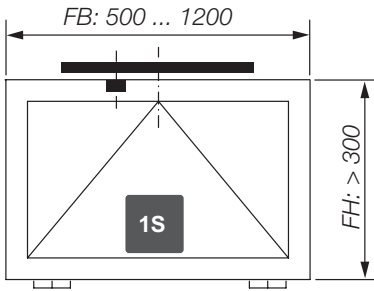
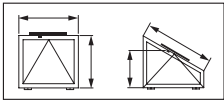

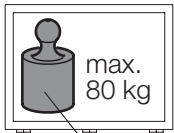
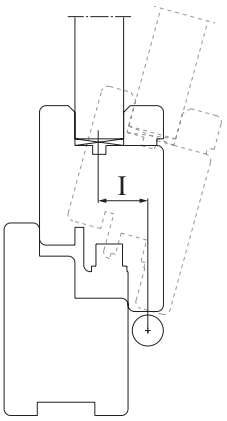
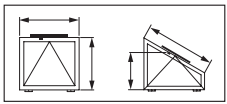

$$G = FB [m] * FH [m] * X$$

- (D)** G = Flügelgewicht
X = Füllungsgewicht
- (GB)** G = Sash weight
X = insert element weight
- (F)** G = Poids du vantail
X = Poids garniture
- (NL)** G = Vleugelgewicht
X = Vullingsgewicht
- (I)** G = Peso anta
X = Peso inserto
- (E)** G = Peso de la hoja
X = Peso de relleno
- (PL)** G = Ciężar skrzydła
X = Masa wypełnienia
- (RUS)** G = Вес створки
X = Вес наполнителя

$I = 25 \dots 65$

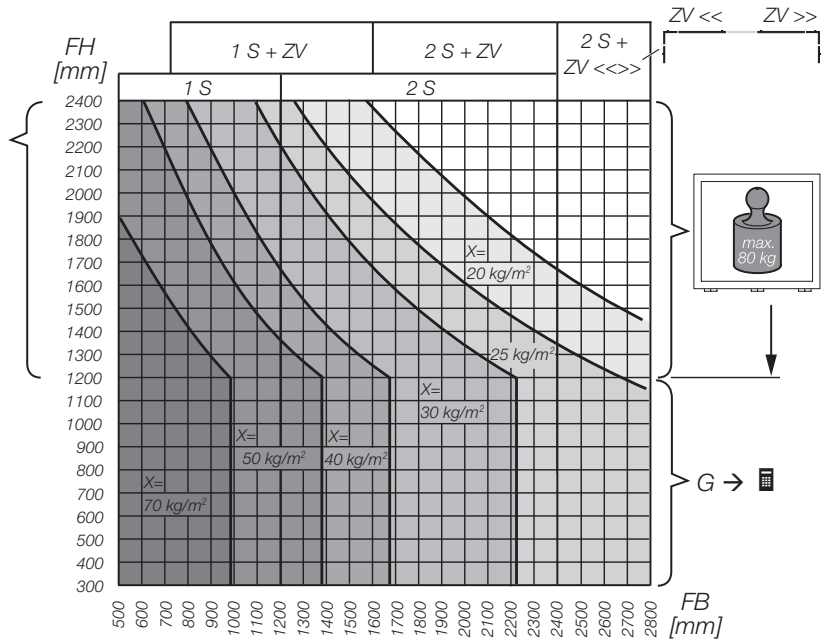
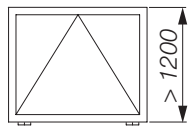

$I = 35 \dots 55$

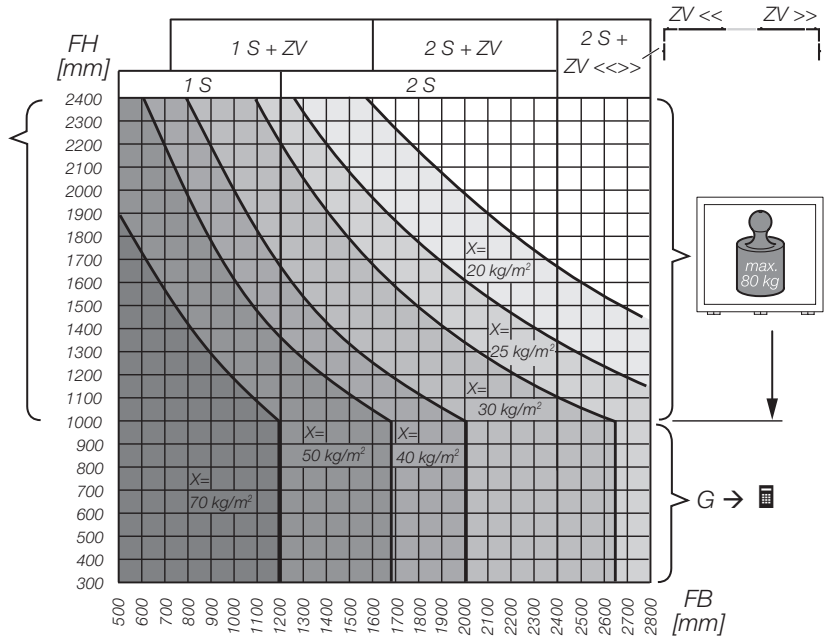
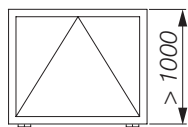

$I = 40 \dots 50$

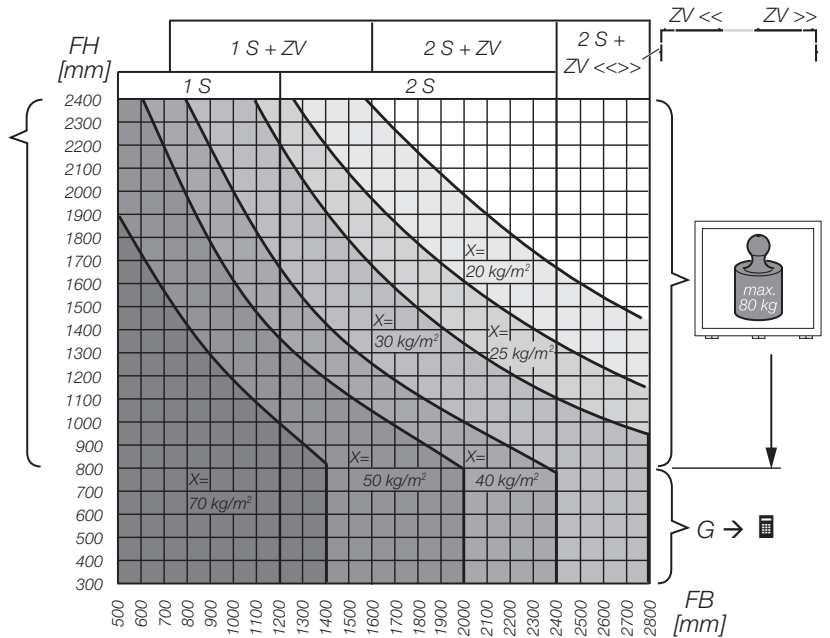
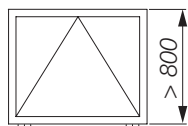

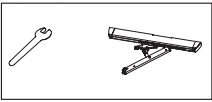

Ø 3,2
Ø 8,0

Ø 3,9 x ...

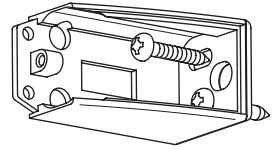
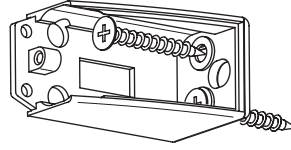

- (D) Befestigung
- (GB) Fastening
- (F) Fixation
- (NL) Bevestiging
- (I) Fissaggio
- (E) Fijación
- (PL) Zamocowanie
- (RUS) Крепление

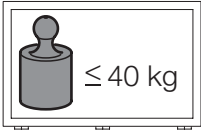

2 x
KSP

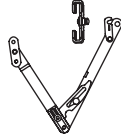

Ø 3,9 x ...

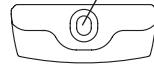

RC2

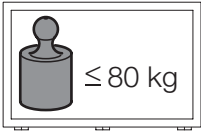

2 x
FS 113
FS 114

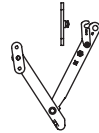

Ø 4,0 x 50

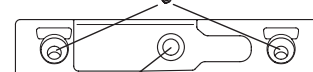

Ø 4,0 x 30

Ø 4,0 x 30



Ø 4,0 x 50

- (D) Bohrlehren
- (GB) Drilling jigs
- (F) Gabarits de perçage
- (NL) Boormallen
- (I) Dime di foratura
- (E) Plantillas de taladrado
- (PL) Szablony wiertarskie
- (RUS) Шаблоны



1S



1S



ZVIF

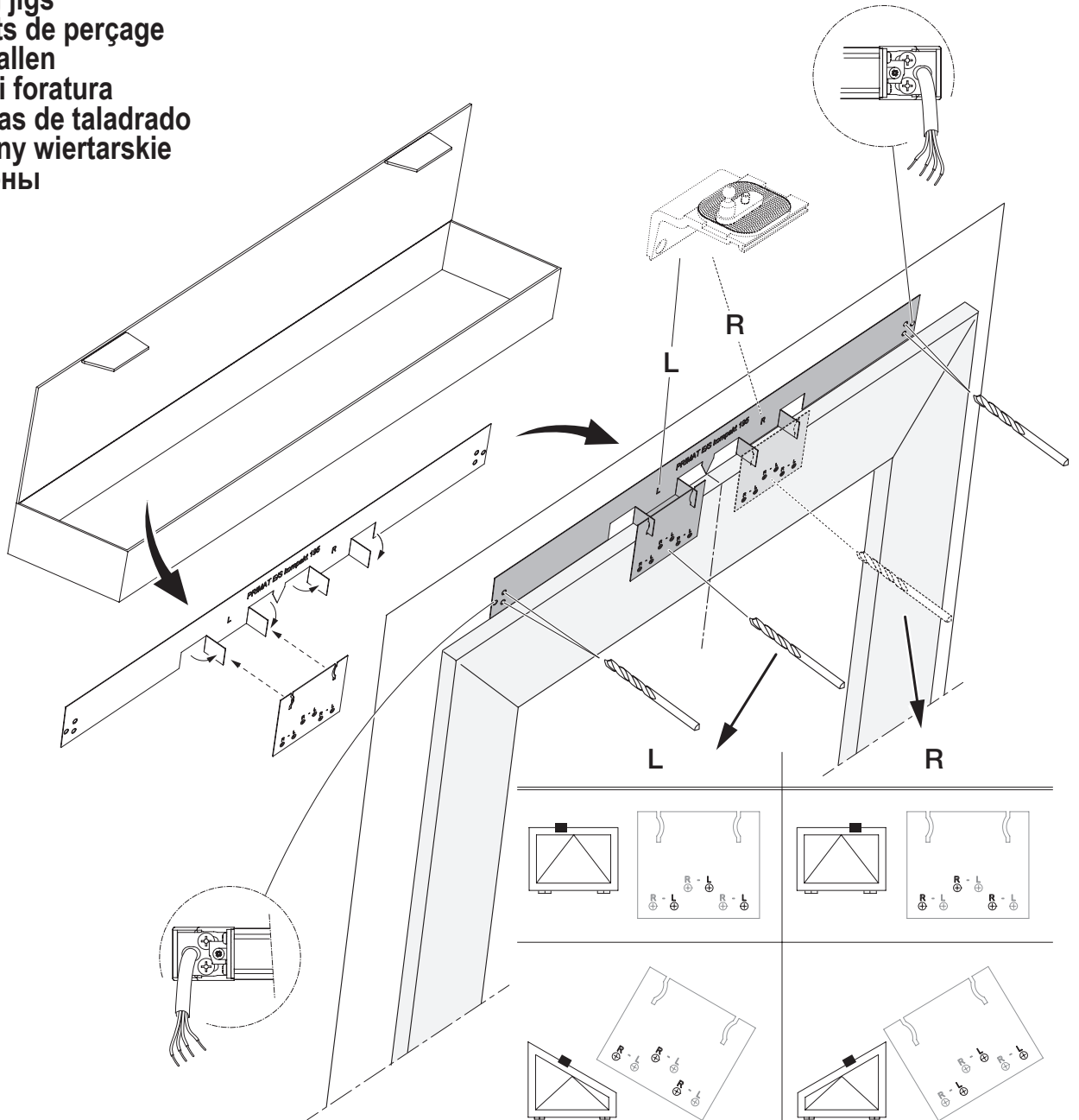

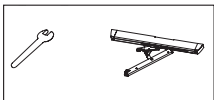

FB ≤ 2400

- ⓓ Bohrlehren (Forts.)
- ⓖⓔ Drilling jigs (cont'd)
- ⓕ Gabarits de perçage (suite)
- ⓃⓁ Boormallen (vervolg)
- Ⓡ Dime di foratura (cont.)
- ⓔ Plantillas de taladrado (cont.)
- Ⓟ Szablony wiertarskie (c.d.)
- Ⓡⓞⓢ Шаблоны (Продолжение)

 2S

 FB ≤ 2400

 ZV/F

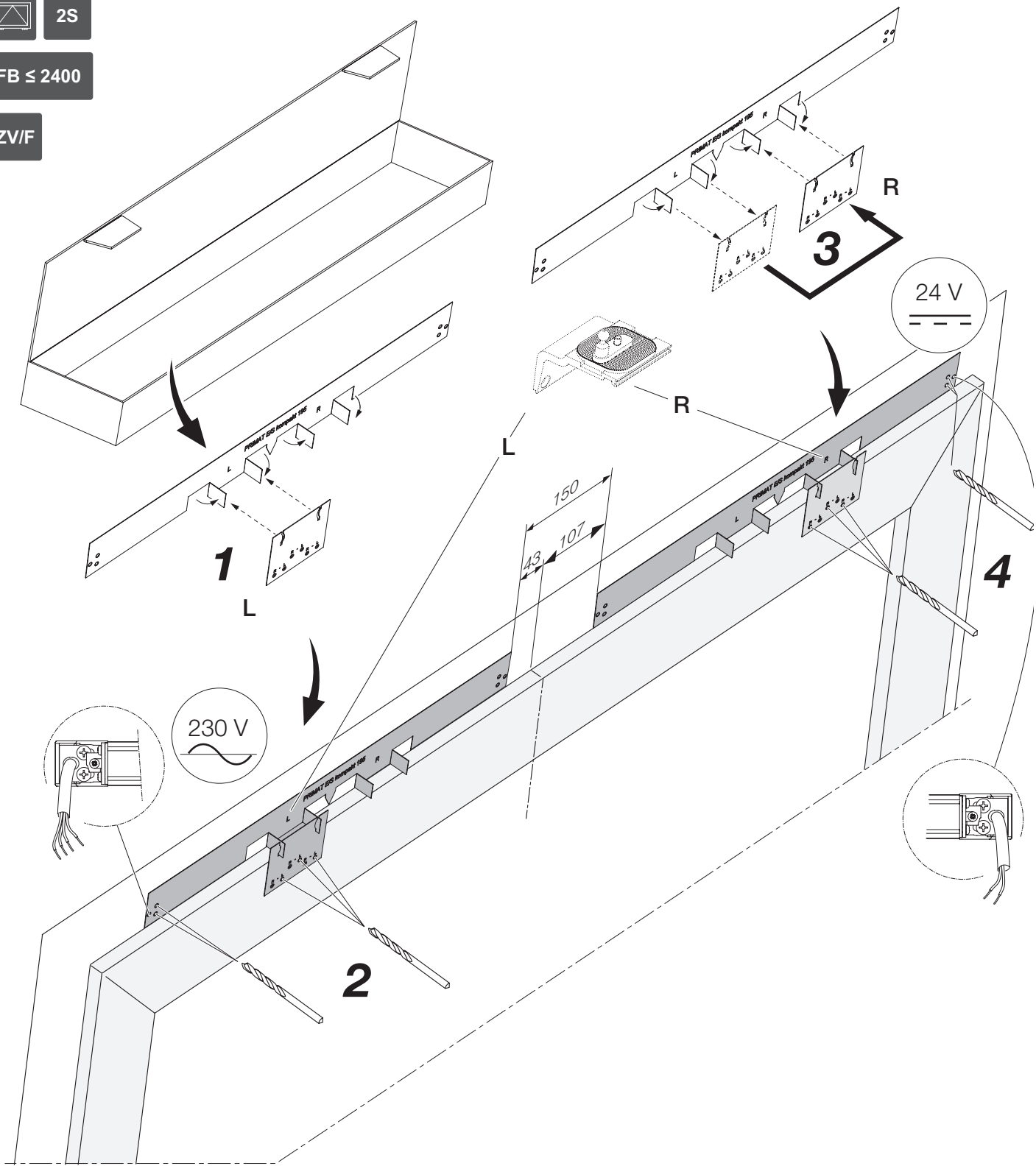

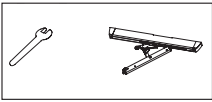

FB ≤ 2400

- Ⓓ Bohrlehren (Forts.)
- ⒼⒹ Drilling jigs (cont'd)
- Ⓕ Gabarits de perçage (suite)
- ⒼⒹ Boormallen (vervolg)
- Ⓘ Dime di foratura (cont.)
- Ⓔ Plantillas de taladrado (cont.)
- ⒼⒻ Szablony wiertarskie (c.d.)
- ⒼⒸ Шаблоны (Продолжение)



1S



1S

FB ≤ 2400

ZV/F

- Ⓓ optional - siehe folgende Seiten
- ⒼⒹ optional - refer to following pages
- Ⓕ en option - voir pages suivantes
- ⒼⒹ optioneel - zie volgende pagina's
- Ⓘ opzionale - vedere le pagine seguenti
- Ⓔ opcional - véase las siguientes páginas
- ⒼⒻ opcjonalny - Patrz następne strony
- ⒼⒸ (по заказу) - Смотри следующие страницы

- Ⓓ Beispiel: scheinrechtes Fenster, 1-scherig, Flügelbock links (rechts entsprechend)
- ⒼⒹ Example: rectangular window, single stay, sash bracket left (right accordingly)
- Ⓕ Exemple : fenêtre verticale, 1 compas, support de vantail à gauche (à droite de manière similaire)
- ⒼⒹ Voorbeeld: rechthoekig raam, 1 schaar, vleugelbok links (rechts dienovereenkomstig)
- Ⓘ Esempio: finestra rettangolare, 1 forbice, attacco anta a sinistra (a destra, in maniera corrispondente)
- Ⓔ Ejemplo: ventana rectangular, de 1 compás, anclaje a la hoja a izquierda (a la derecha correspondientemente)
- ⒼⒻ Przykład: okno prostokątne, 1 nożycowe, wspornik skrzydła lewy (prawy odpowiednio)
- ⒼⒸ Пример: прямоугольное окно, 1-ножничное исполнение, створочный зацеп слева (соответственно справа)

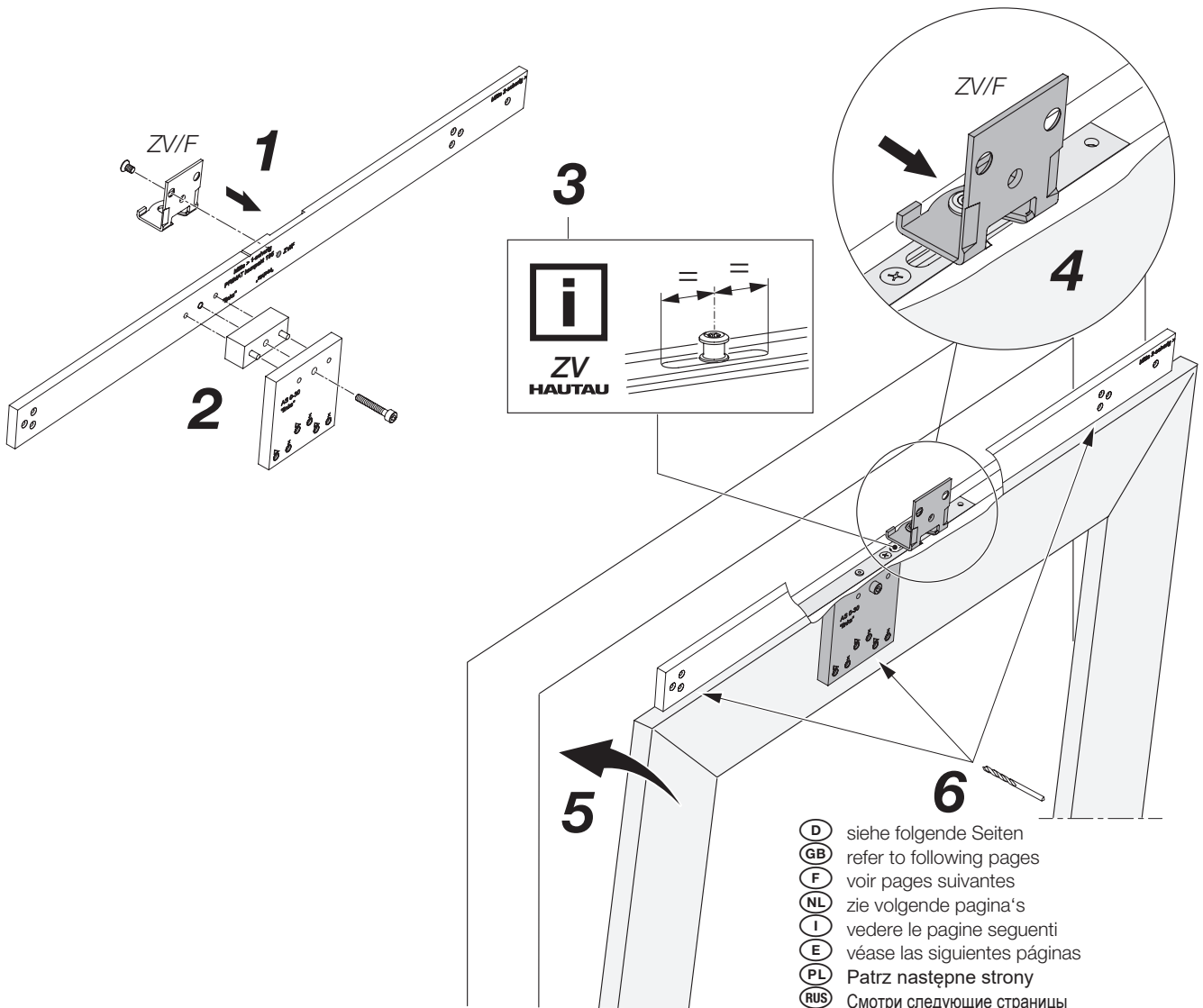

- Ⓓ siehe folgende Seiten
- ⒼⒹ refer to following pages
- Ⓕ voir pages suivantes
- ⒼⒹ zie volgende pagina's
- Ⓘ vedere le pagine seguenti
- Ⓔ véase las siguientes páginas
- ⒼⒻ Patrz następne strony
- ⒼⒸ Смотри следующие страницы

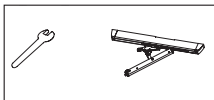

FB ≤ 2400

- Ⓓ Bohrlöhren (Forts.)
- ⒼⒹ Drilling jigs (cont'd)
- Ⓕ Gabarits de perçage (suite)
- ⒼⒹ Boormallen (vervolg)
- Ⓘ Dime di foratura (cont.)
- Ⓔ Plantillas de taladrado (cont.)
- ⒼⒹ Szablony wiertarskie (c.d.)
- ⒼⒸ Шаблоны (Продолжение)



2S

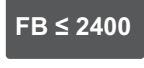

FB ≤ 2400



ZV/F

- Ⓓ optional - siehe folgende Seiten
- ⒼⒹ optional - refer to following pages
- Ⓕ en option - voir pages suivantes
- ⒼⒹ optioneel - zie volgende pagina's
- Ⓘ opzionale - vedere le pagine seguenti
- Ⓔ opcional - véase las siguientes páginas
- ⒼⒹ opcjonalny - Patrz następne strony
- ⒼⒸ (по заказу) - Смотри следующие страницы

- Ⓓ Beispiel: schiebendes Fenster, 2-scherig, Flügelbock links (rechts entsprechend)
- ⒼⒹ Example: rectangular window, double stay, sash bracket left (right accordingly)
- Ⓕ Exemple : fenêtre verticale, 2 compas, support de vantail à gauche (à droite de manière similaire)
- ⒼⒹ Voorbeeld: rechthoekig raam, 2 scharen, vleugelbok links (rechts dienovereenkomstig)
- Ⓘ Esempio: finestra rettangolare, 2 forbici, attacco anta a sinistra (a destra, in maniera corrispondente)
- Ⓔ Ejemplo: ventana rectangular, de 2 compás, anclaje a la hoja a izquierda (a la derecha correspondientemente)
- ⒼⒹ Przykład: okno prostokątne, 2 nożycowe, wspornik skrzydła lewy (prawy odpowiednio)
- ⒼⒸ Пример: прямоугольное окно, 2-ножничное исполнение, створочный зацеп слева (соответственно справа)

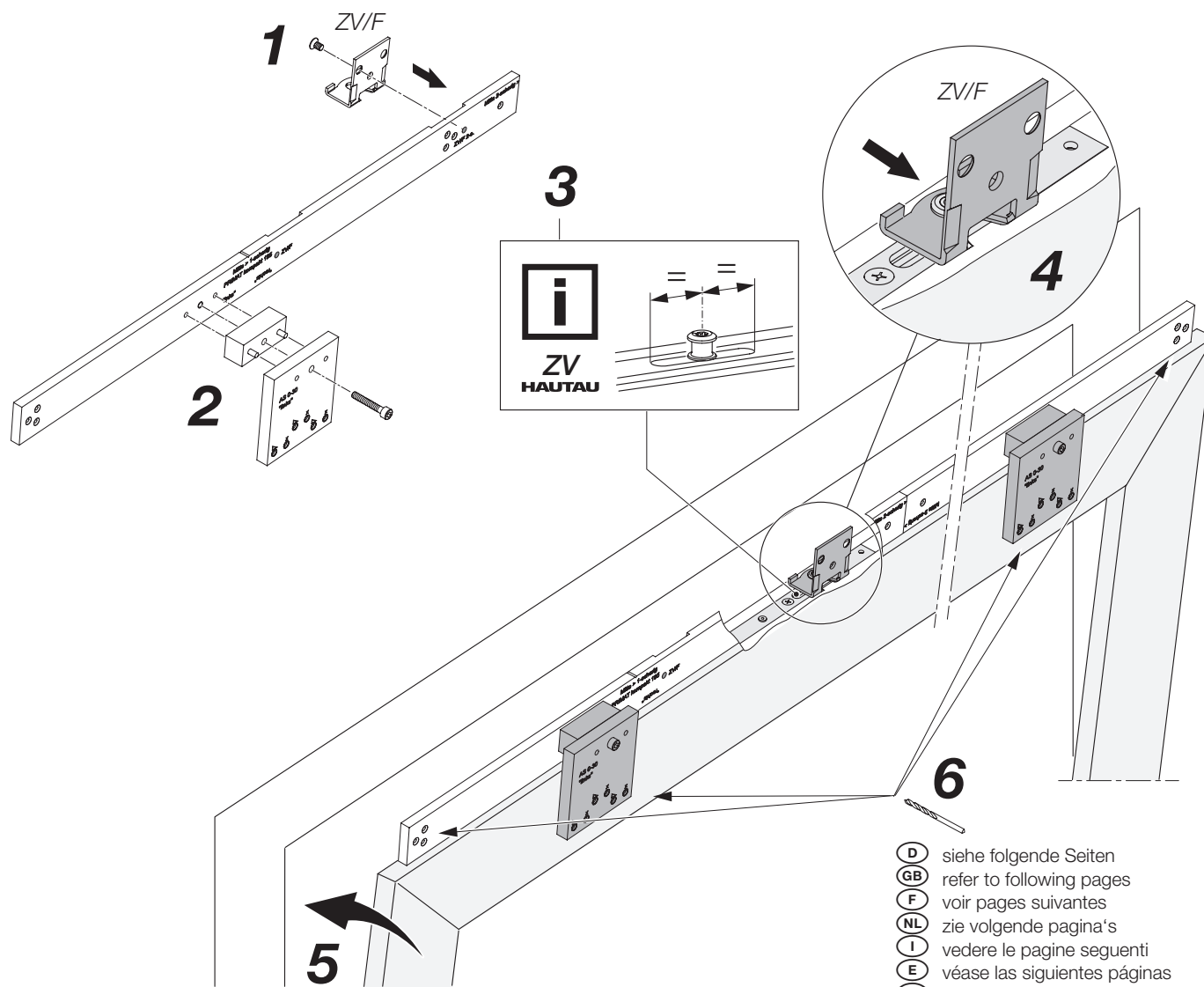

- Ⓓ siehe folgende Seiten
- ⒼⒹ refer to following pages
- Ⓕ voir pages suivantes
- ⒼⒹ zie volgende pagina's
- Ⓘ vedere le pagine seguenti
- Ⓔ véase las siguientes páginas
- ⒼⒹ Patrz następne strony
- ⒼⒸ Смотри следующие страницы

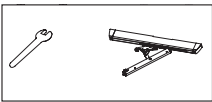

FB > 2400

- Ⓚ Bohrlehren (Forts.)
- ⒸⓁ Drilling jigs (cont'd)
- Ⓕ Gabarits de perçage (suite)
- ⒸⓁ Boormallen (vervolg)
- Ⓘ Dime di foratura (cont.)
- Ⓔ Plantillas de taladrado (cont.)
- ⒸⓁ Szablony wiertarskie (c.d.)
- ⒸⓁ Шаблоны (Продолжение)



2S

FB > 2400

ZV/F

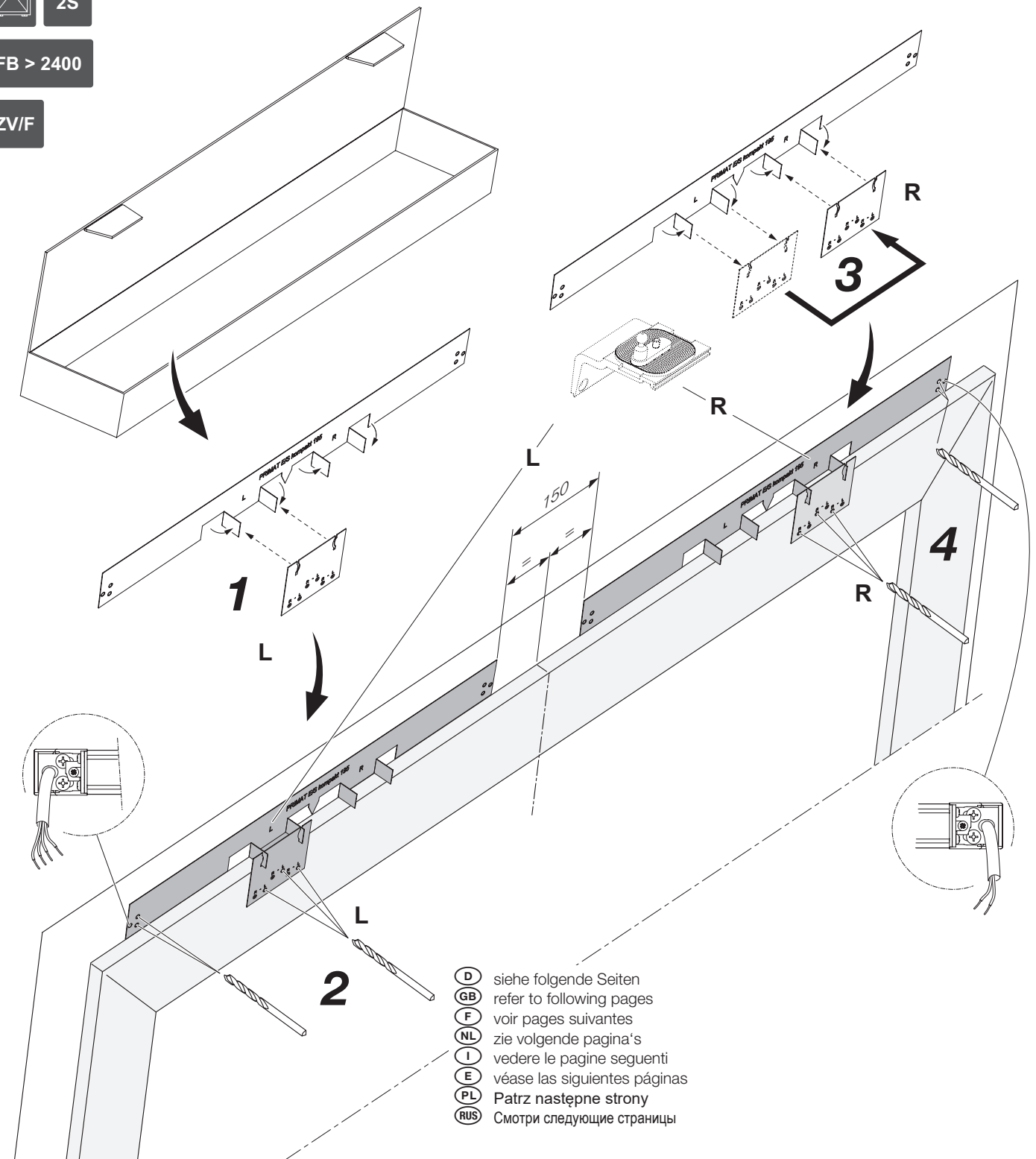

- Ⓚ siehe folgende Seiten
- ⒸⓁ refer to following pages
- Ⓕ voir pages suivantes
- ⒸⓁ zie volgende pagina's
- Ⓘ vedere le pagine seguenti
- Ⓔ véase las siguientes páginas
- ⒸⓁ Patrz następne strony
- ⒸⓁ Смотри следующие страницы

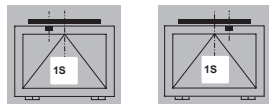
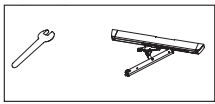

⚠		
	Ø 3,2	Ø 3,9 x ...
	Ø 8,0	

- links / rechts =
- GB left / right
 - F gauche / droite
 - I sinistra / destra
 - E izquierda / derecha
 - PL lewa / prawa
 - RUS слева / право

- GB center line single stay
- F Milieu 1 compas
- NL Midden 1 schaar
- I Centro 1 forbice
- E En el centro del compás
- PL Środek 1 nożycowe
- RUS Середина, 1-ножничное исполнение

Mitte > 1-scherig
PRIMAT kompakt 195

"links" "rechts"

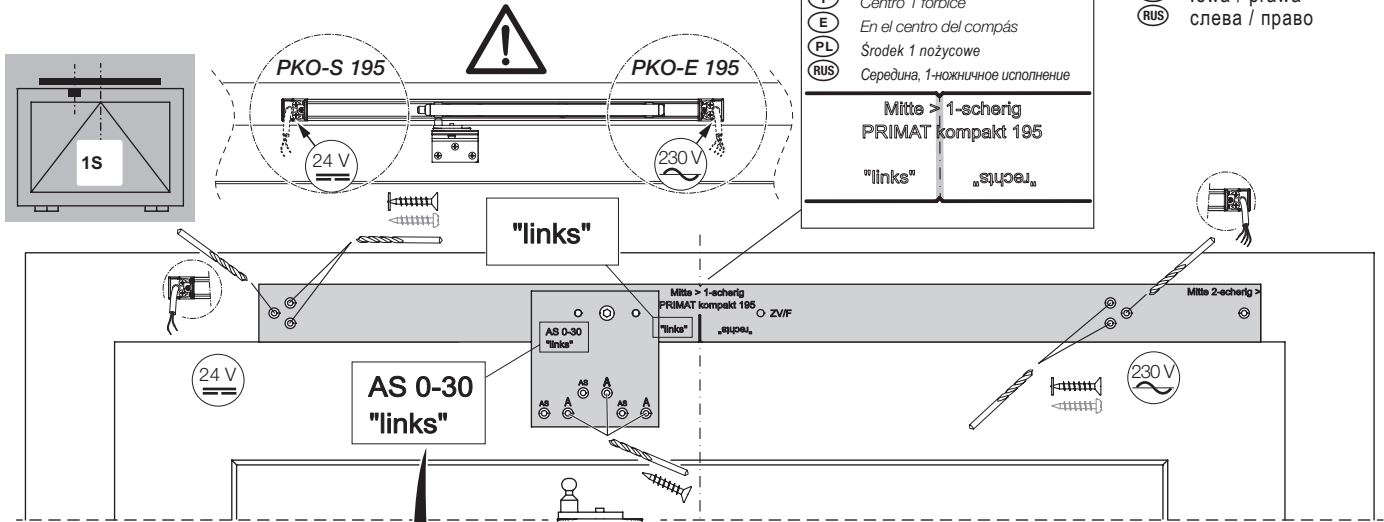

AS 0-30 "links"

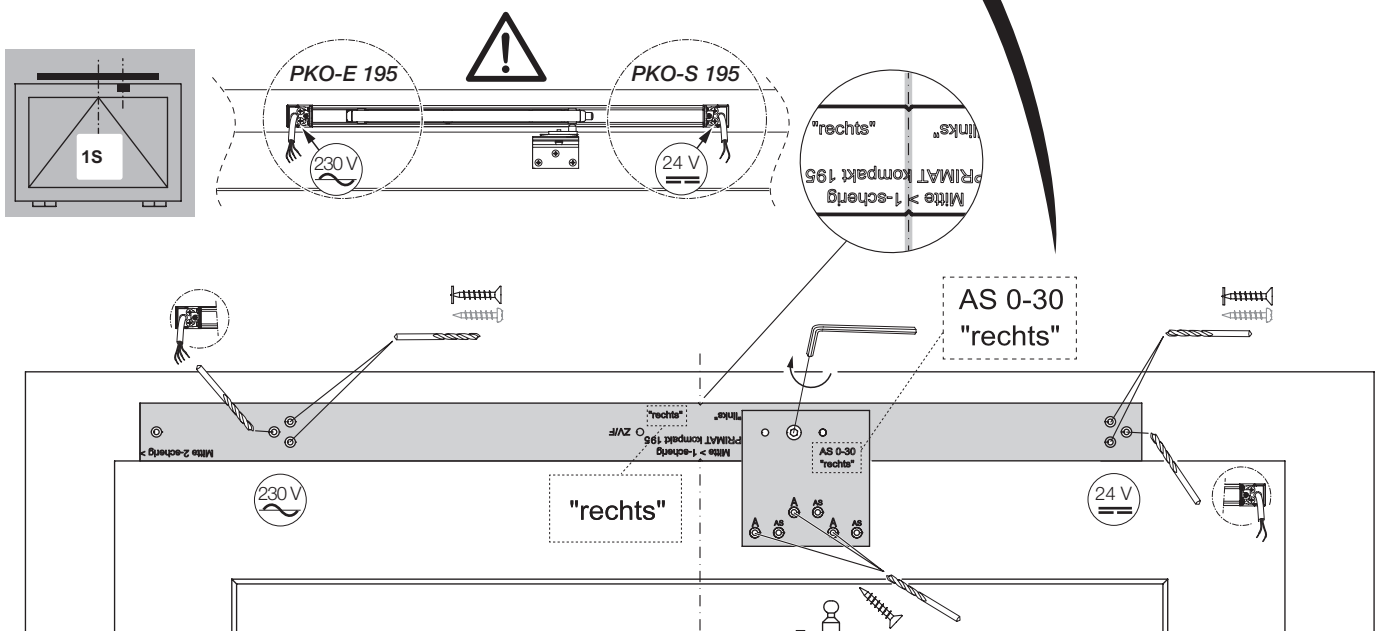
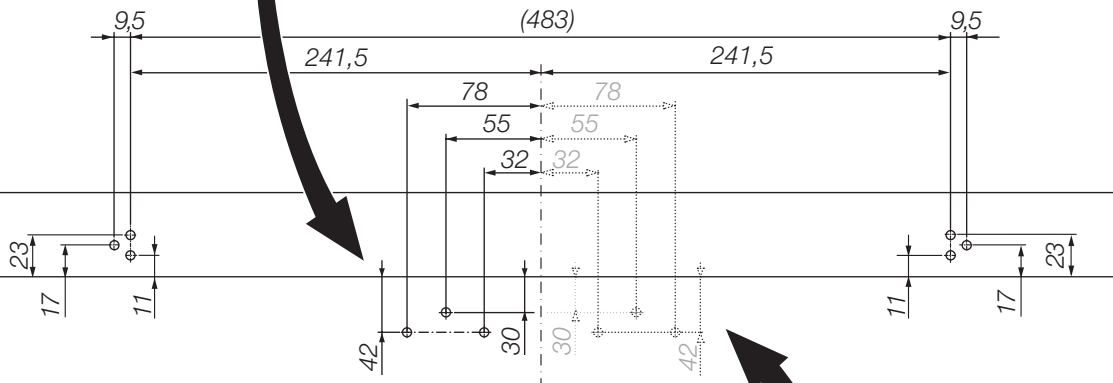

AS 0-30 "rechts"

AS 0-30 "rechts"

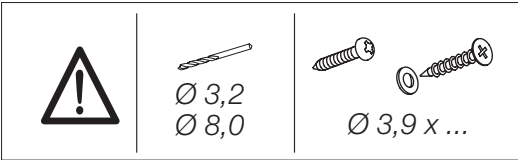
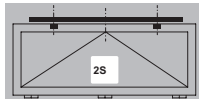
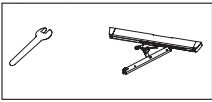

links / rechts =

- (GB) left / right
- (F) gauche / droite
- (I) sinistra / destra
- (E) izquierda / derecha
- (PL) lewa / prawa
- (RUS) слева / право

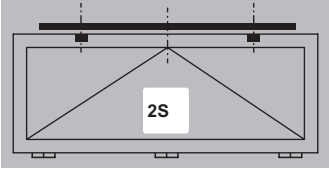

(D) Infolge des symmetrischen Aufbaus kann bei der 2-scherigen Ausführung die elektrische Anschlussseite 24 V - 230 V getauscht werden.
 (GB) Due to symmetric design of double stay drives, the side for electrical connection 24 V - 230 V can be changed.
 (F) En raison de la conception symétrique, le côté du branchement électrique 24 V - 230 V peut être inversé sur le modèle à 2 compas.
 (NL) Vanwege de symmetrische opbouw kan bij een uitvoering met 2 scharen de elektrische aansluitzijde 24 V - 230 V vervangen worden.
 (I) Per la struttura simmetrica, nel caso della versione a 2 forbici il lato attacco elettrico 24 V - 230 V risulta interscambiabile.
 (E) Debido al diseño simétrico del accionamiento de 2 compases se puede cambiar el lado de conexión eléctrico de 24 V - 230 V.
 (PL) Ze względu na budowę symetryczną przy wykonaniu 2 nożycowym można zamienić stronę przyłącza elektrycznego 24 V - 230 V.
 (RUS) Вследствие симметричного строения, при 2-ножничном исполнении можно поменять сторону электрического подключения 24 В - 230 В.



- (GB) center line double stay
- (F) Milieu 2 compas
- (NL) Midden 2 scharen
- (I) Centro 2 forbici
- (E) En el centro entre los 2 compases
- (PL) Środek 2 nożycowe
- (RUS) Середина, 2-ножничное исполнение

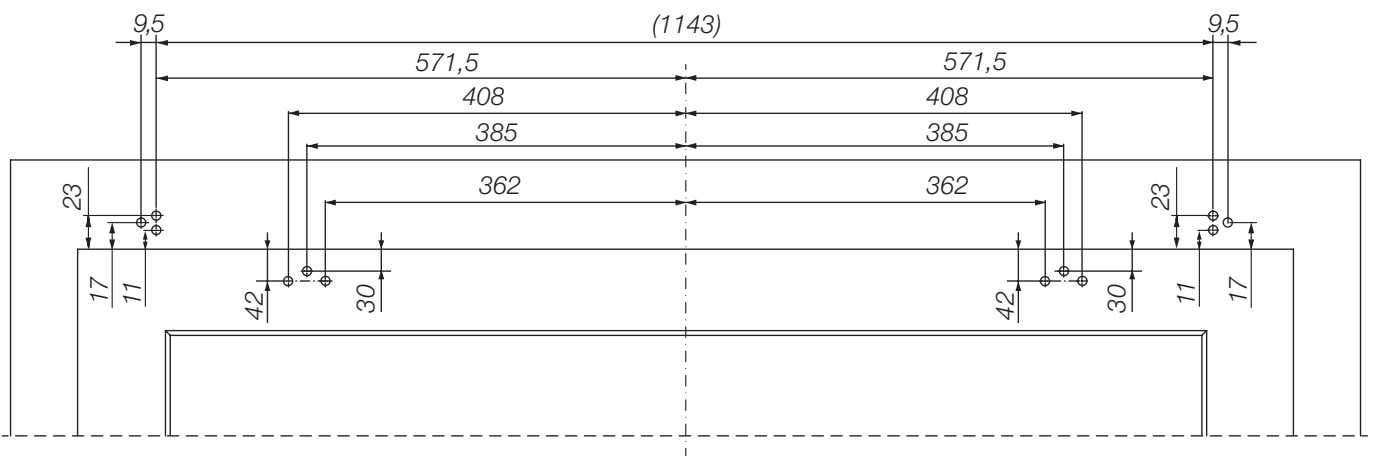
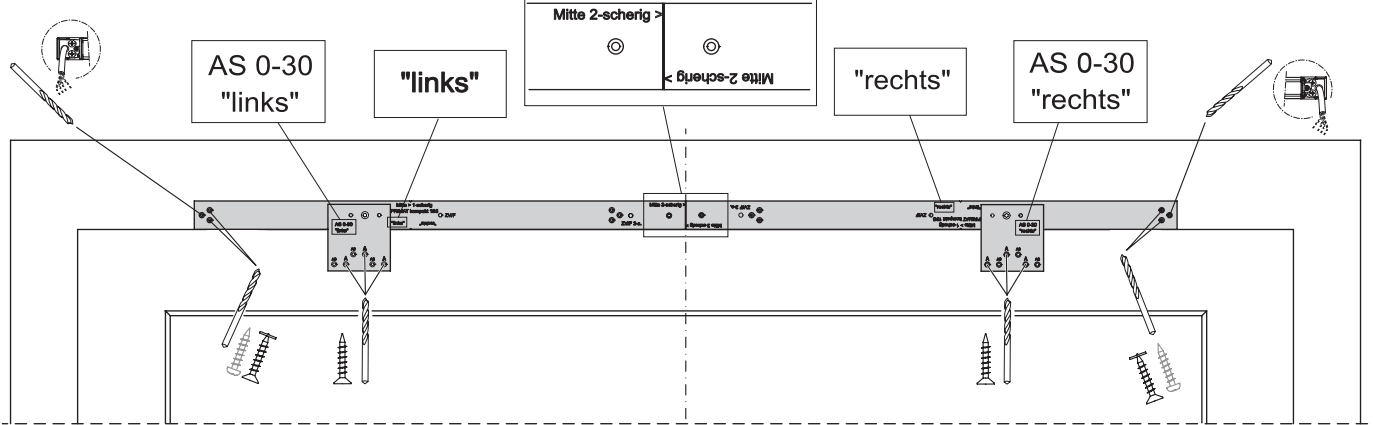

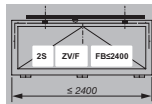
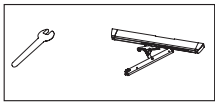

FB ≤ 2400

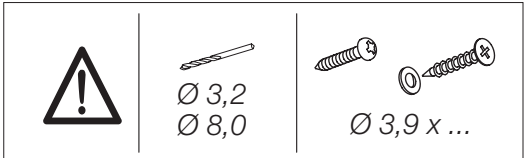

- links / rechts =
- GB left / right
 - F gauche / droite
 - I sinistra / destra
 - E izquierda / derecha
 - PL lewa / prawa
 - RUS слева / право

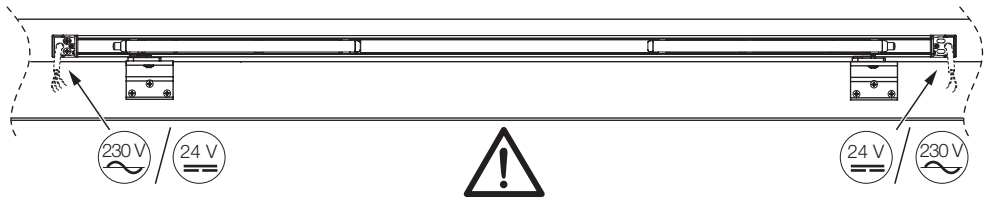
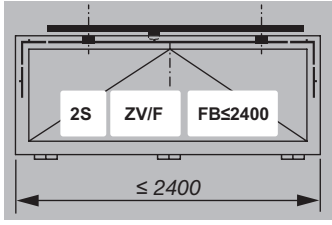

- (D) Infolge des symmetrischen Aufbaus kann bei der 2-scherigen Ausführung die elektrische Anschlussseite 24 V - 230 V getauscht werden.
- (GB) Due to symmetric design of double stay drives, the side for electrical connection 24 V - 230 V can be changed.
- (F) En raison de la conception symétrique, le côté du branchement électrique 24 V - 230 V peut être inversé sur le modèle à 2 compas.
- (NL) Vanwege de symmetrische opbouw kan bij een uitvoering met 2 scharen de elektrische aansluitzijde 24 V - 230 V vervangen worden.
- (I) Per la struttura simmetrica, nel caso della versione a 2 forbici il lato attacco elettrico 24 V - 230 V risulta interscambiabile.
- (E) Debido al diseño simétrico del accionamiento de 2 compases se puede cambiar el lado de conexión eléctrico de 24 V - 230 V.
- (PL) Ze względu na budowę symetryczną przy wykonaniu 2 nożycowym można zamienić stronę przyłącza elektrycznego 24 V - 230 V.
- (RUS) Вследствие симметричного строения, при 2-ножничном исполнении можно поменять сторону электрического подключения 24 В - 230 В.

- (GB) center line double stay
- (F) Milieu 2 compas
- (NL) Midden 2 scharen
- (I) Centro 2 forbici
- (E) En el centro entre los 2 compases
- (PL) Środek 2 nożycowe
- (RUS) Середина, 2-ножничное исполнение

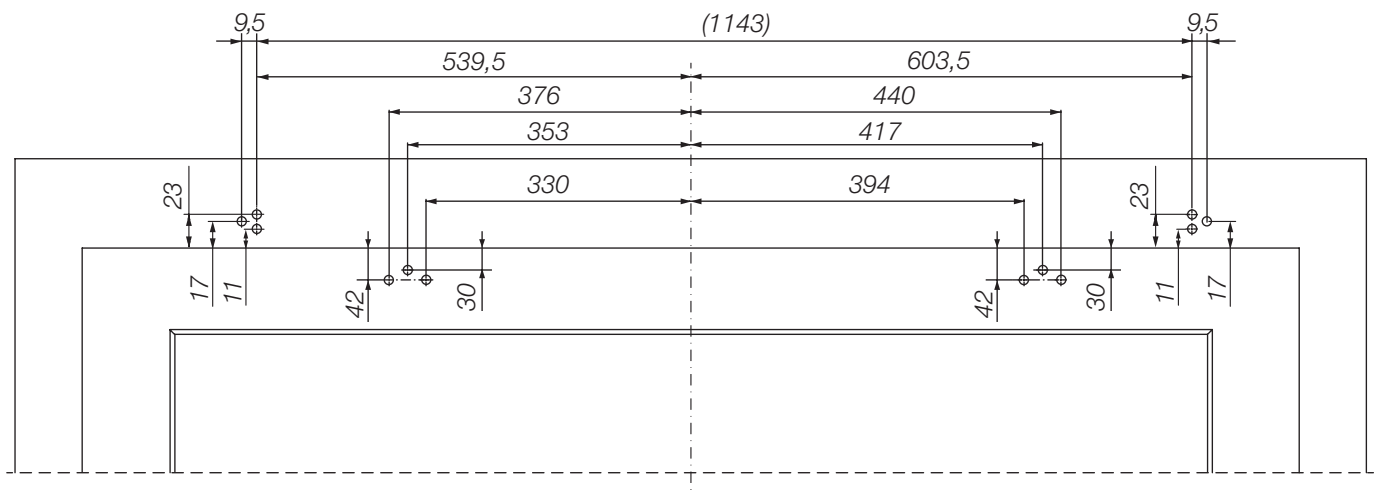
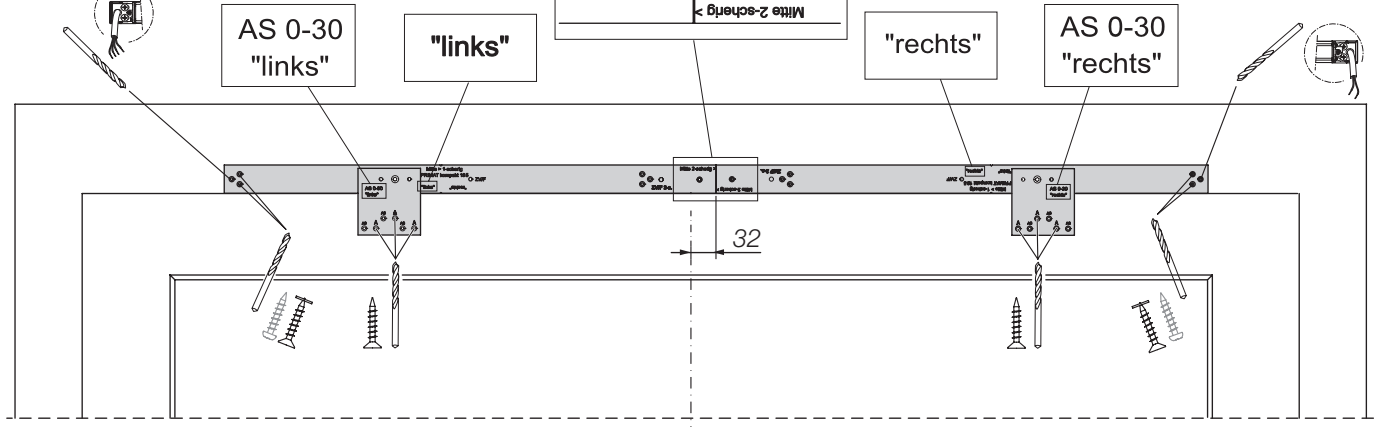

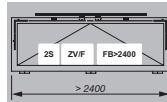
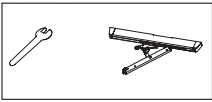

FB > 2400

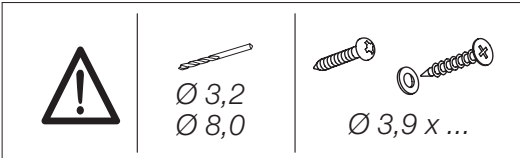

links / rechts =
 (GB) left / right
 (F) gauche / droite
 (I) sinistra / destra
 (E) izquierda / derecha
 (PL) lewa / prawa
 (RUS) слева / право

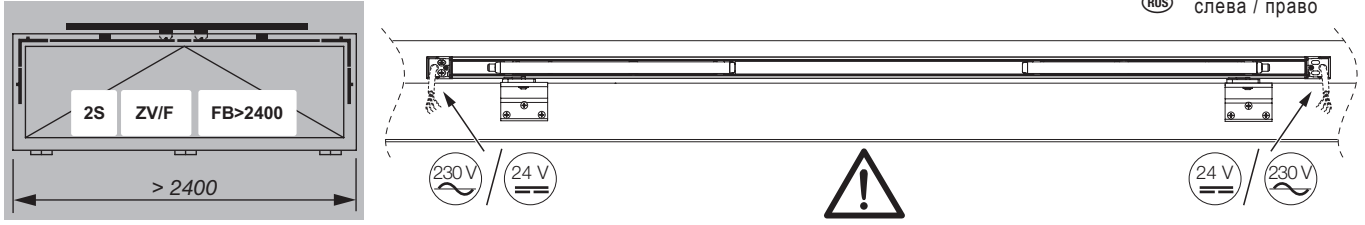

- (D) Infolge des symmetrischen Aufbaus kann bei der 2-scherigen Ausführung die elektrische Anschlussseite 24 V - 230 V getauscht werden.
- (GB) Due to symmetric design of double stay drives, the side for electrical connection 24 V - 230 V can be changed.
- (F) En raison de la conception symétrique, le côté du branchement électrique 24 V - 230 V peut être inversé sur le modèle à 2 compas.
- (NL) Vanwege de symmetrische opbouw kan bij een uitvoering met 2 scharen de elektrische aansluitzijde 24 V - 230 V vervangen worden.
- (I) Per la struttura simmetrica, nel caso della versione a 2 forbici il lato attacco elettrico 24 V - 230 V risulta interscambiabile.
- (E) Debido al diseño simétrico del accionamiento de 2 compases se puede cambiar el lado de conexión eléctrico de 24 V - 230 V.
- (PL) Ze względu na budowę symetryczną przy wykonaniu 2 nożycowym można zamienić stronę przyłącza elektrycznego 24 V - 230 V.
- (RUS) Вследствие симметричного строения, при 2-ножничном исполнении можно поменять сторону электрического подключения 24 В - 230 В.

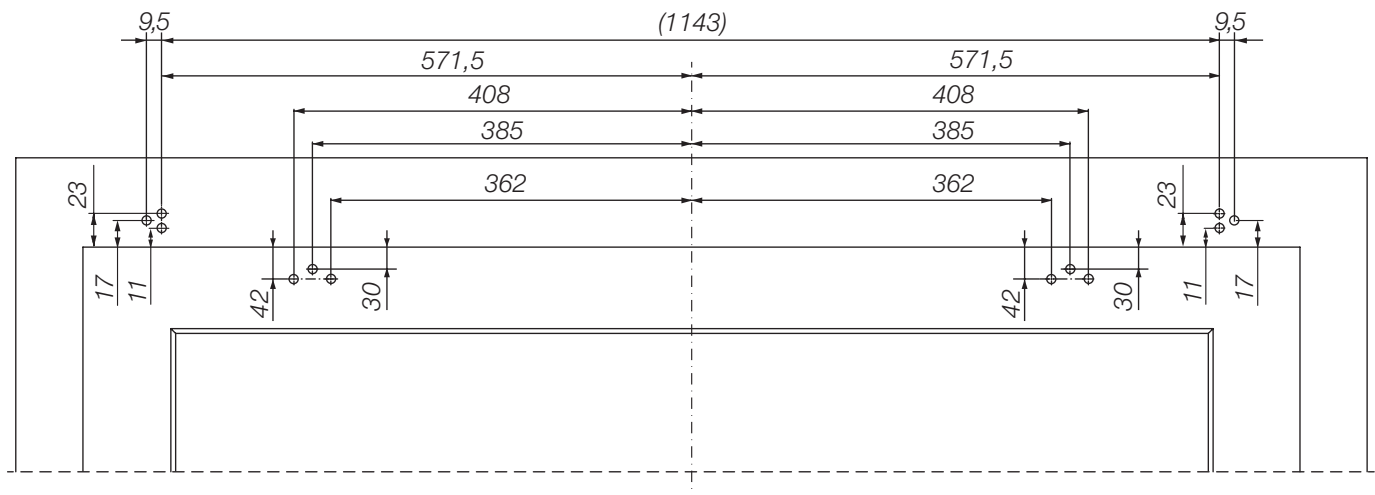
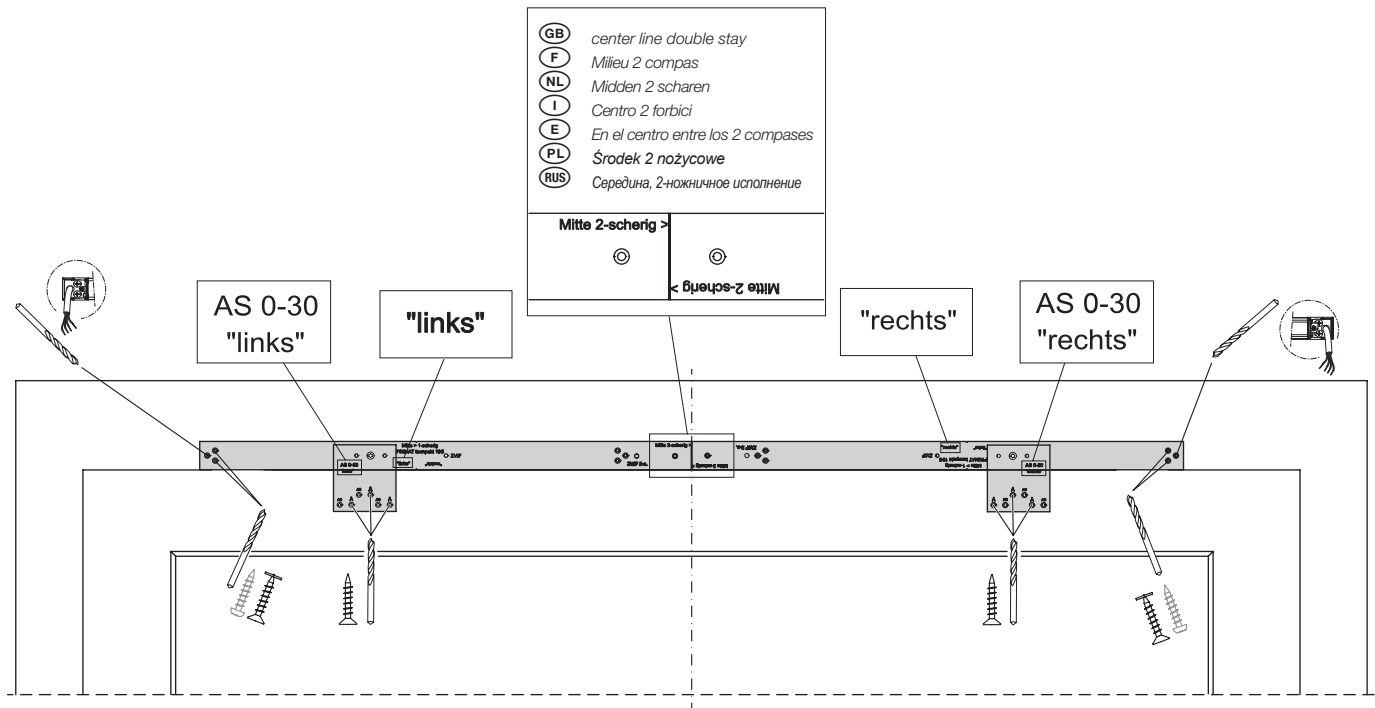

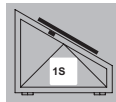
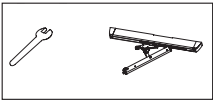

	$\varnothing 3,2$ $\varnothing 8,0$	$\varnothing 3,9 \times \dots$

- links / rechts =
- (GB) left / right
 - (F) gauche / droite
 - (I) sinistra / destra
 - (E) izquierda / derecha
 - (PL) lewa / prawa
 - (RUS) слева / право

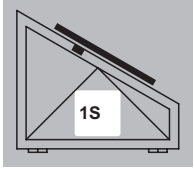

(GB) center line single stay
 (F) Milieu 1 compas
 (NL) Midden 1 schaar
 (I) Centro 1 forbice
 (E) En el centro del compás
 (PL) Środek 1 nożyczowe
 (RUS) Середина, 1-ножничное исполнение

Mitte > 1-scherig
 PRIMAT kompakt 195
 "links" „лево“
 "rechts" „право“

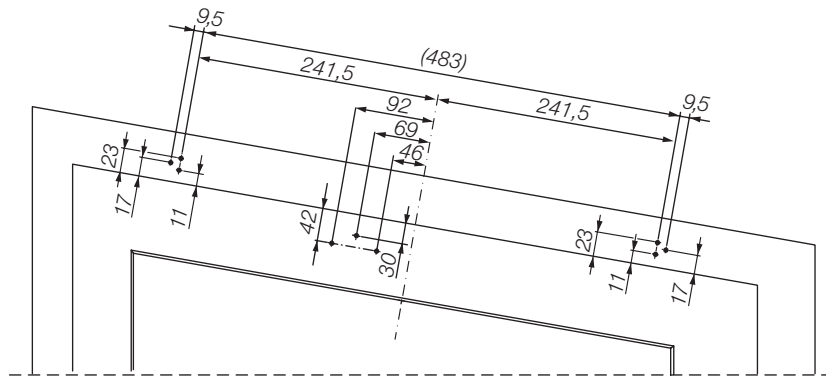
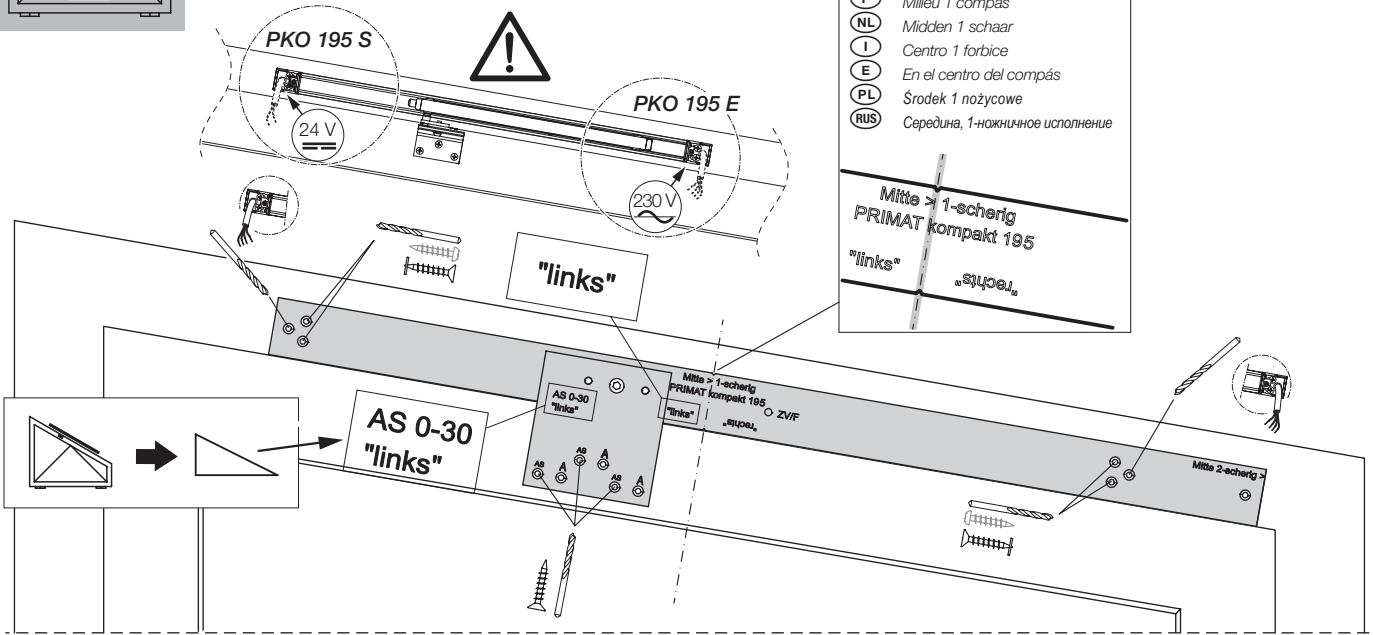

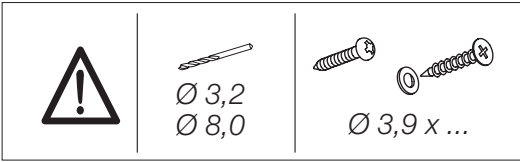
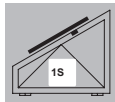
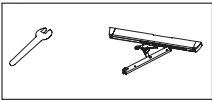

- links / rechts =
- (GB)** left / right
 - (F)** gauche / droite
 - (I)** sinistra / destra
 - (E)** izquierda / derecha
 - (PL)** lewa / prawa
 - (RUS)** слева / право

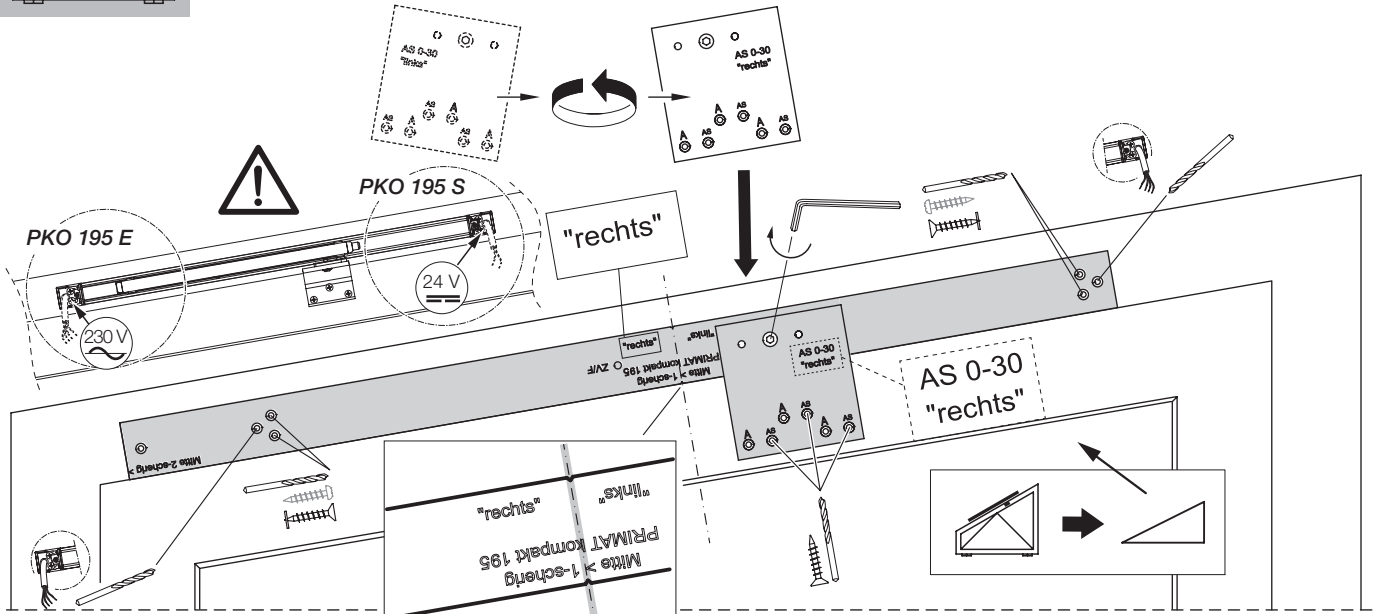
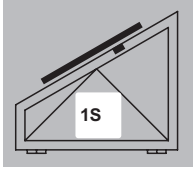

"rechts" / "links"
 МИКРА 1-сечение
 ПРИМАТ компакт 195

- (GB)** center line single stay
- (F)** Milieu 1 compas
- (NL)** Midden 1 schaar
- (I)** Centro 1 forbice
- (E)** En el centro del compás
- (PL)** Środek 1 nożycowe
- (RUS)** Середина, 1-ножничное исполнение

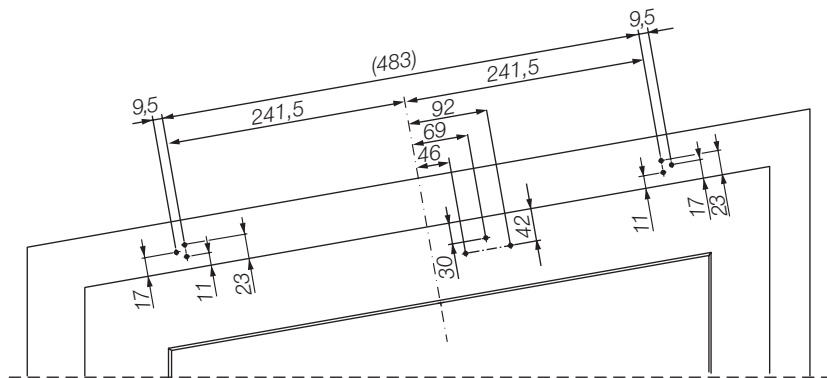

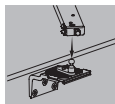
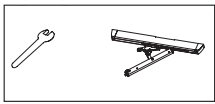

- (D)** Kopplung von Flügel und Rahmen
- (GB)** Coupling of sash and frame
- (F)** Couplage du vantail et du châssis
- (NL)** Koppeling van de vleugel met het kader
- (I)** Accoppiamento di anta e telaio
- (E)** Acoplamiento de hoja y marco
- (PL)** Łączenie skrzydła z ramą
- (RUS)** Соединение створки и рамы

- (D)** Einhängen nur bei geöffneter Schere
- (GB)** Attach only when stay is open
- (F)** Accrocher uniquement quand le compas est ouvert
- (NL)** Alleen inhangen als schaar geopend is
- (I)** Attacco soltanto con forbice aperta
- (E)** Enganchar solo con compás abierto
- (PL)** Zawieszanie tylko przy otwartych nożycach
- (RUS)** Навешивать только при открытых ножницах

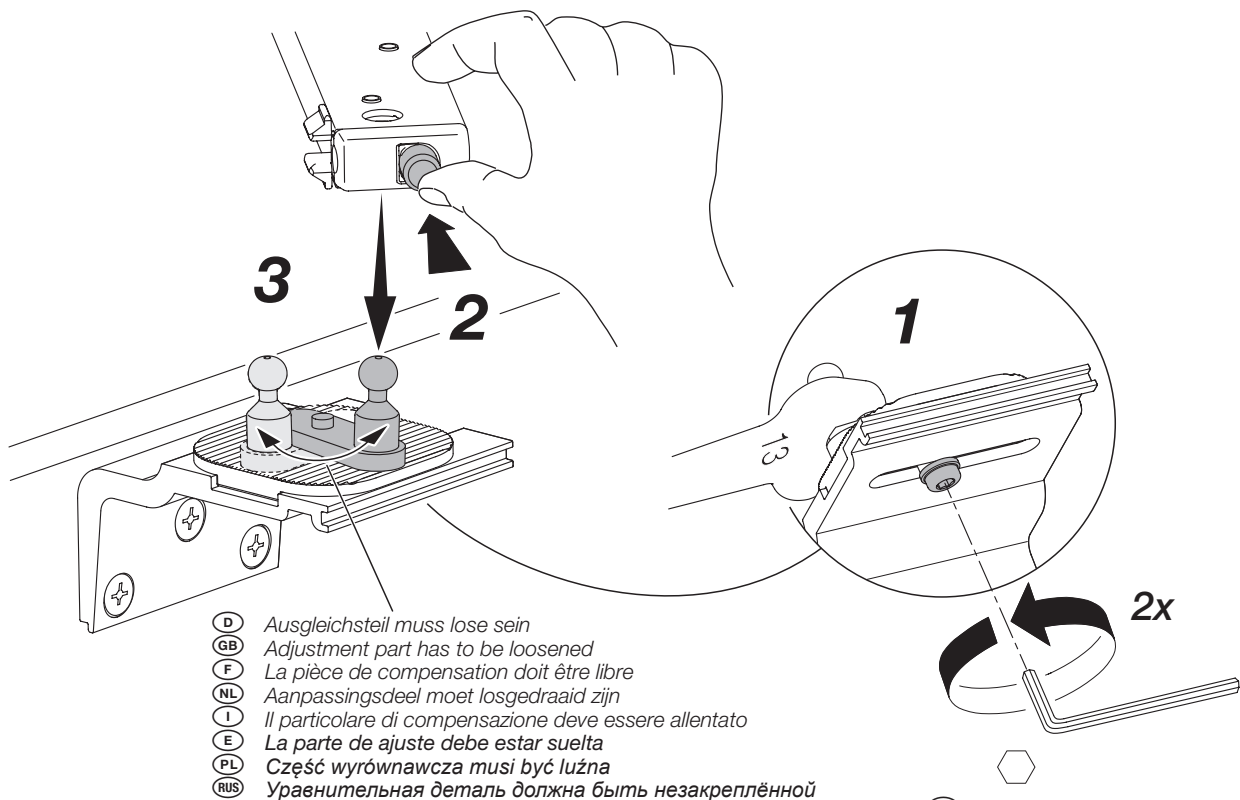

- (D)** Ausgleichsteil muss lose sein
- (GB)** Adjustment part has to be loosened
- (F)** La pièce de compensation doit être libre
- (NL)** Aanpassingsdeel moet losgedraaid zijn
- (I)** Il particolare di compensazione deve essere allentato
- (E)** La parte de ajuste debe estar suelta
- (PL)** Część wyrównawcza musi być luźna
- (RUS)** Уравнительная деталь должна быть незакрепленной

- (D)** Innensechskant SW 3
- (GB)** Allen key size 3
- (F)** Clé de 3
- (NL)** Inbussleutel maat 3
- (I)** Brugola 3
- (E)** llave Allen 3
- (PL)** Klucz imbusowy rozmiar 3
- (RUS)** шестигранный ключ номер 3



KSP

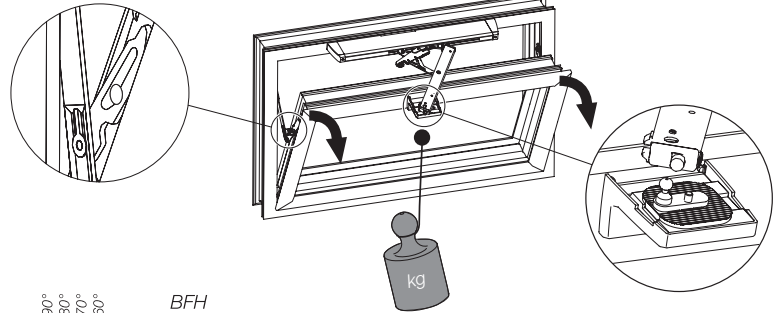
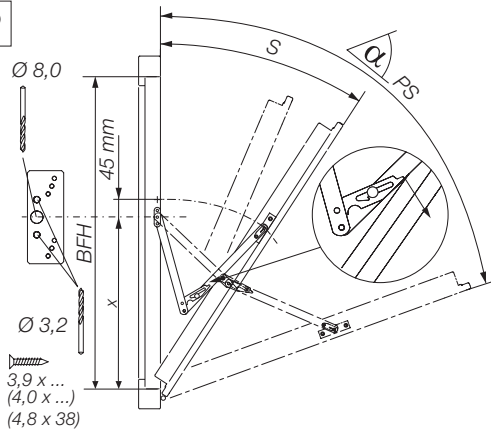

KSP + PRIMAT kompakt 190/195				
BFH	KSP 1 2	x [mm]	S	α PS
300 ... 350	x	210	ca. 220 ... 255	ca. 86°
350 ... 400	x	250	ca. 220 ... 255	ca. 73°
400 ... 500	x	290	ca. 220 ... 270	ca. 62°
500 ... 600	x	320	ca. 220 ... 255	ca. 90°
600 ... 700	x	370	ca. 220 ... 255	ca. 80°
700 ... 800	x	440	ca. 220 ... 250	ca. 68°
800 ... 1200	x	500	ca. 230 ... 350	ca. 60°

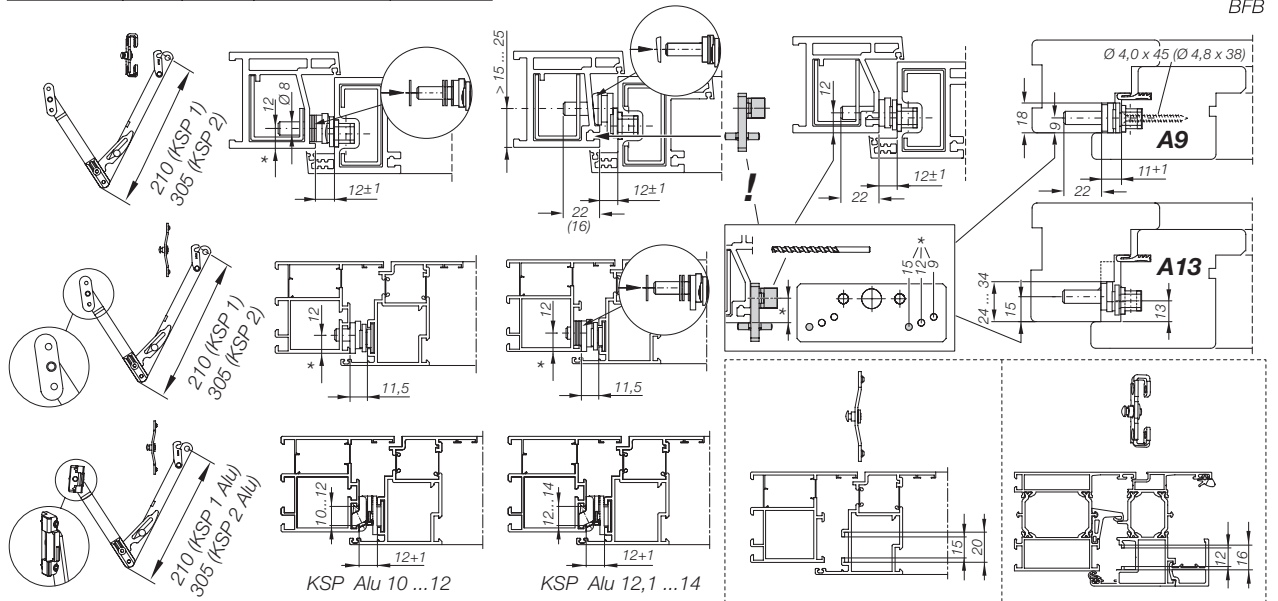
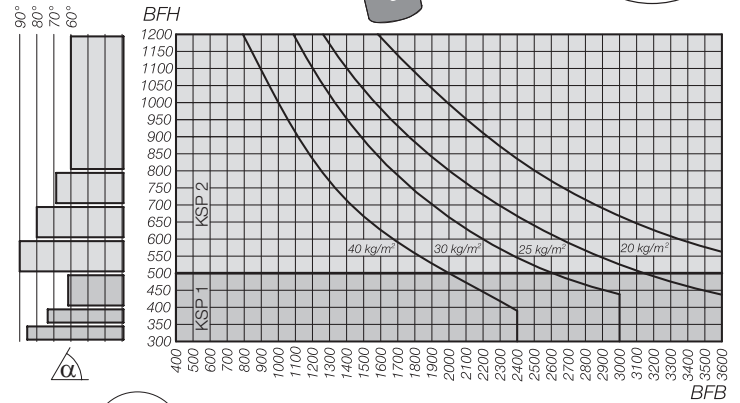

- Ⓓ Falzschere ⒼⒸ Restrictor Ⓕ Compas dans feuillure ⒼⒺ Veiligheidsschaar
- Ⓘ Forbice a scomparsa ⒼⒺ Falso compás ⒼⒻ Rozwórka wrębowa
- ⒻⒼⒼ Фальцевые ножницы

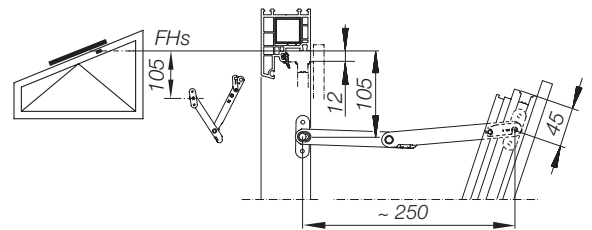
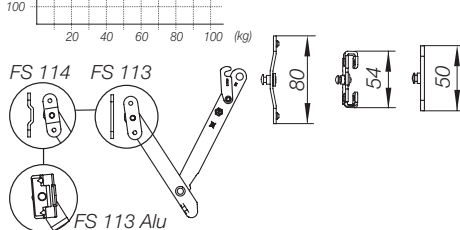
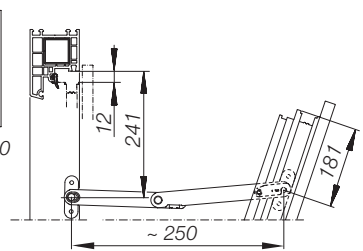
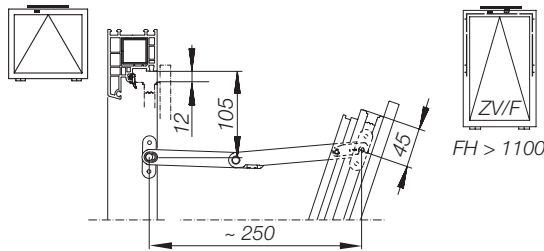
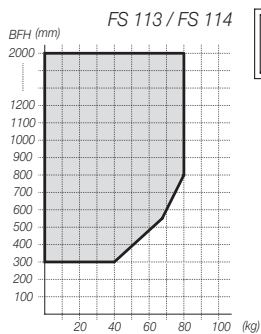

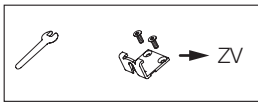

ZV



FB ≤ 2400

ZV
"L"

1S

2S



- D** Montage des Kupplungssteils an der Aufnahme mit weißem Kunststoffteil
- GB** Mount coupling part at the holder with the white plastic part
- F** Montage de la pièce de couplage sur le logement avec pièce en plastique blanc
- NL** Montage van het koppelingsgedeelte aan de opname met wit kunststof deel
- I** Montaggio dell'elemento di accoppiamento sull'alloggiamento con particolare in PVC bianco
- E** Montaje de la pieza de acoplamiento en el alojamiento con pieza de plástico blanca
- PL** Montaż części sprzęgającej na zamocowaniu z białą częścią z tworzywa sztucznego
- RUS** Монтаж зацепы на креплении с белой пластиковой деталью

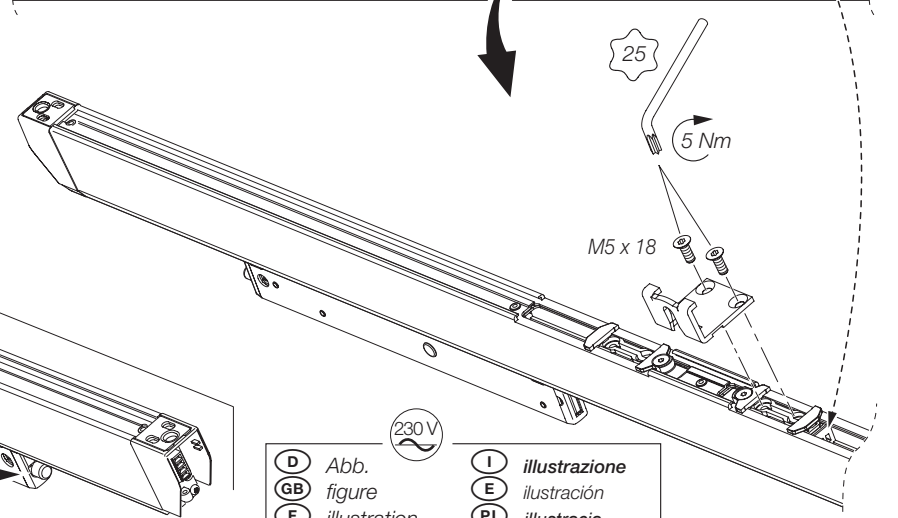
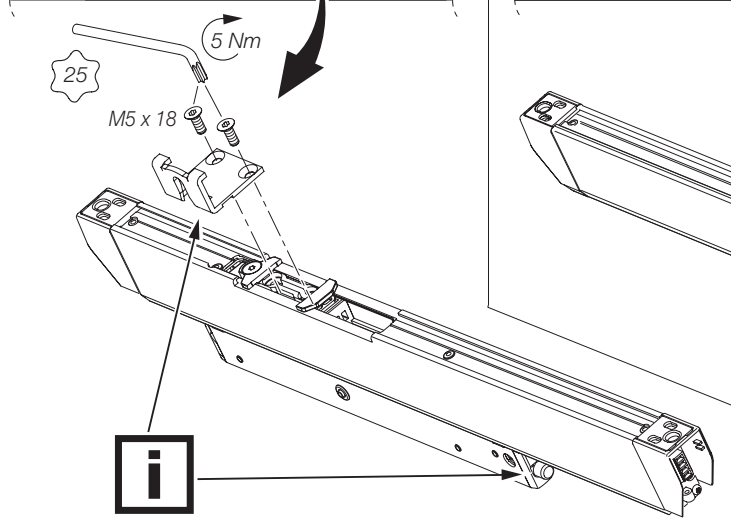
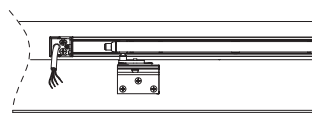
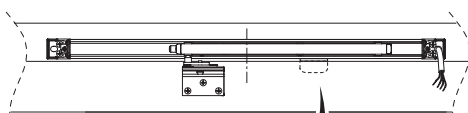
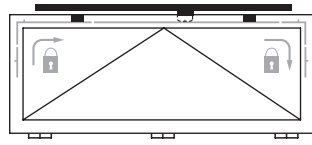
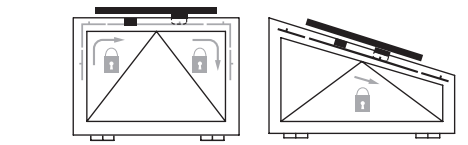

- 230 V
- | | |
|-----------------------|------------------------|
| D Abb. | I illustrazione |
| GB figure | E ilustración |
| F illustration | PL ilustracja |
| NL illustratie | RUS Иллюстрация |

ZV
"R"

1S

2S



- D** Montage des Kupplungssteils an der Aufnahme mit weißem Kunststoffteil
- GB** Mount coupling part at the holder with the white plastic part
- F** Montage de la pièce de couplage sur le logement avec pièce en plastique blanc
- NL** Montage van het koppelingsgedeelte aan de opname met wit kunststof deel
- I** Montaggio dell'elemento di accoppiamento sull'alloggiamento con particolare in PVC bianco
- E** Montaje de la pieza de acoplamiento en el alojamiento con pieza de plástico blanca
- PL** Montaż części sprzęgającej na zamocowaniu z białą częścią z tworzywa sztucznego
- RUS** Монтаж зацепы на креплении с белой пластиковой деталью

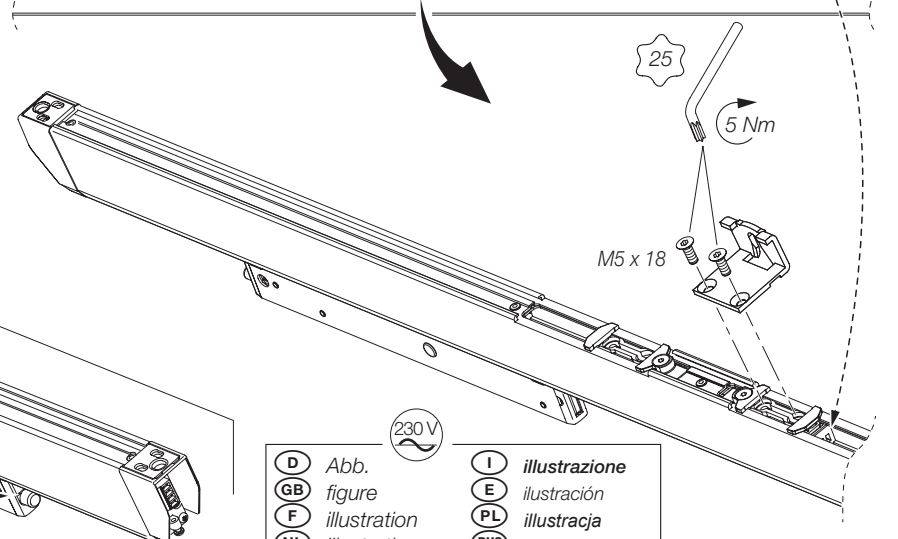
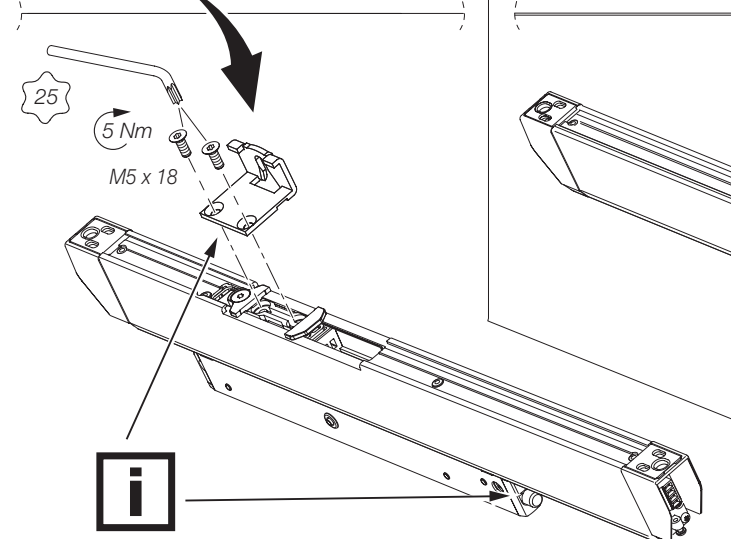
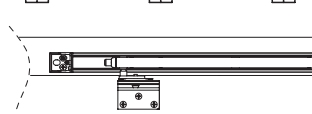
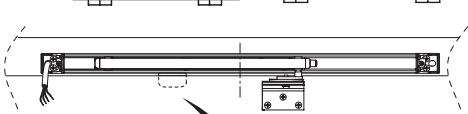
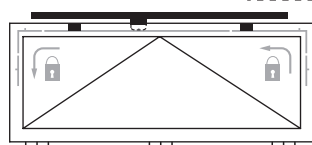
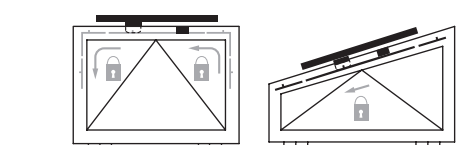

- 230 V
- | | |
|-----------------------|------------------------|
| D Abb. | I illustrazione |
| GB figure | E ilustración |
| F illustration | PL ilustracja |
| NL illustratie | RUS Иллюстрация |

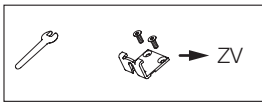

ZV



FB > 2400

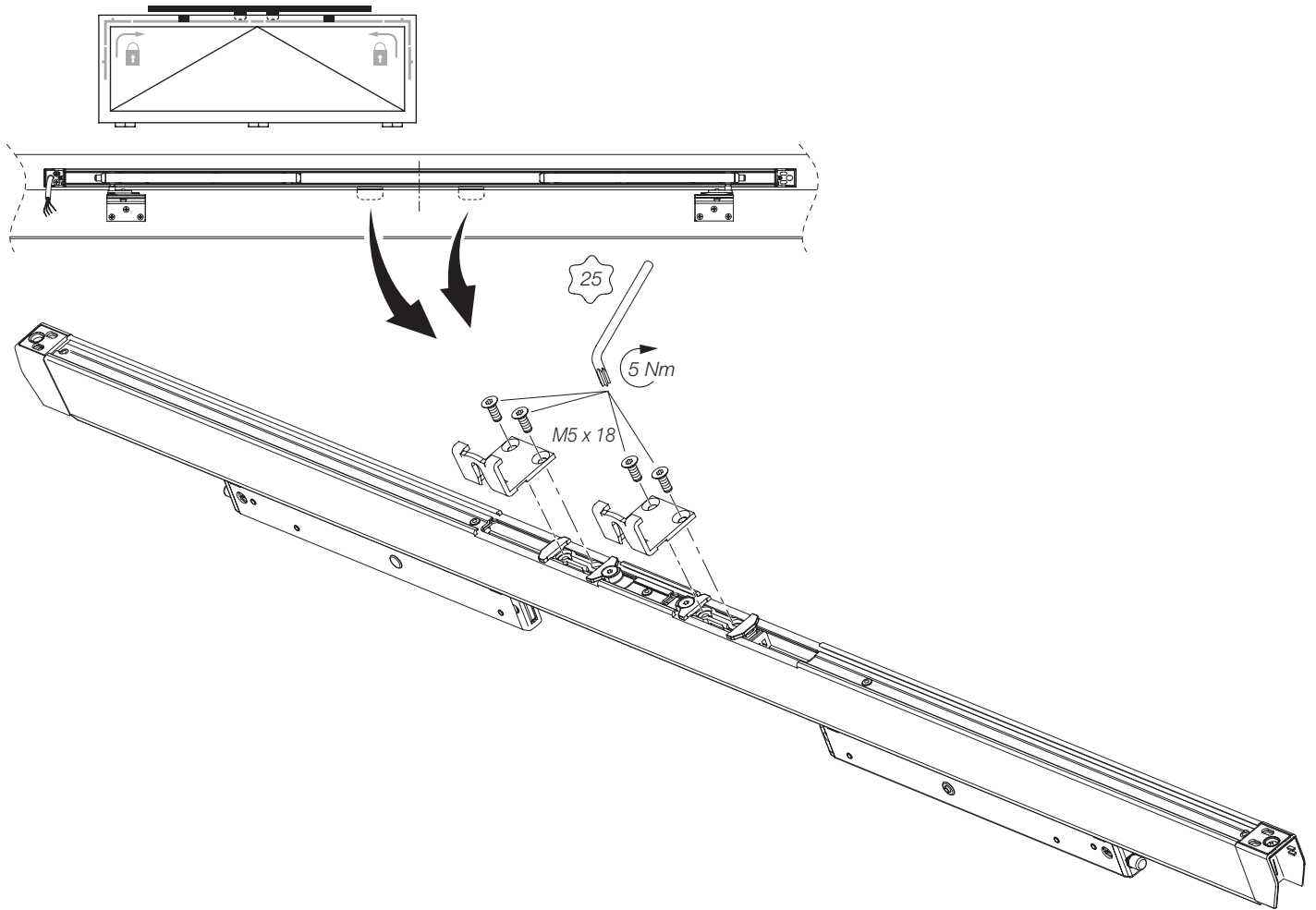

- D** Entsprechend des elektrischen Anschlusses (230 V bzw. 24 V) sowie der Kabelzuführung muss der Antrieb ggf. um 180° gedreht werden.
- GB** According to electrical connection (230 V or 24 V) and cable supply, the drive has to be turned by 180 degrees, if necessary.
- F** Selon le branchement électrique (230 V ou 24 V) et selon l'entrée du câble, il faudra le cas échéant tourner l'entraînement de 180°.
- NL** Afhankelijk van de elektrische aansluiting (230 V resp. 24 V) en de kabeltoevoer moet de aandrijving evt. 180° gedraaid worden.
- I** Conformemente all'allacciamento elettrico (230 V o 24 V) ed all'ingresso cavi, l'azionamento deve essere ruotato eventualmente di 180°.
- E** Según la conexión eléctrica (230 V o 24 V) o la entrada de cable puede ser necesario girar el accionamiento 180°.
- PL** Odpowiednio do przyłącza elektrycznego (230 V lub 24 V) oraz wlotu kablowego napęd musi być w razie potrzeby obrócony o 180°.
- RUS** В соответствии с электрическим подключением (230 В или 24 В) и кабельной подводкой, при необходимости, привод следует повернуть на 180°.

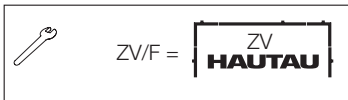

- (D) Für Ausführung SKG siehe Dokument 201253. Für Ausführung RC2 fahren Sie mit dieser Anleitung fort.
- (NL) Voor de uitvoering SKG zie document 201253. Voor de uitvoering RC2 gaat u verder volgens deze handleiding te werk.

(D) **Montage des Zentralverschlusses**

Bei Verwendung von Nicht-HAUTAU-Zentralverschlüssen sind die Angaben des jeweiligen Herstellers zu berücksichtigen.

(GB) **Mounting of central locking**

In case of non-HAUTAU central lockings, the specification of the corresponding manufacturer has to be considered.

(F) **Montage de la fermeture centrale**

En cas d'utilisation de fermetures centrales autres que HAUTAU, respecter les indications de la marque concernée.

(NL) **Montage van de centrale sluiting**

Bij het gebruik van centrale sluitingen die niet van HAUTAU afkomstig zijn, dient rekening te worden gehouden met de informatie van de betreffende fabrikant.

(I) **Montaggio della ferramenta perimetrale**

Se si utilizzano ferramenta perimetrali non HAUTAU, ci si deve attenere alle indicazioni del relativo fabbricante.

(E) **Montaje del cierre central**

En caso de utilizar cierres centrales que no sean de HAUTAU se deben tener en cuenta las indicaciones del fabricante correspondiente.

(PL) **Montaż zamknięcia centralnego**

Jeśli używa się zamknięć centralnych innych niż firmy HAUTAU, przestrzegać instrukcji ich producenta.

(RUS) **Монтаж фальцевого запора**

При использовании фальцевых запоров, не произведённых компанией HAUTAU, следует учитывать данные от соответствующего производителя.

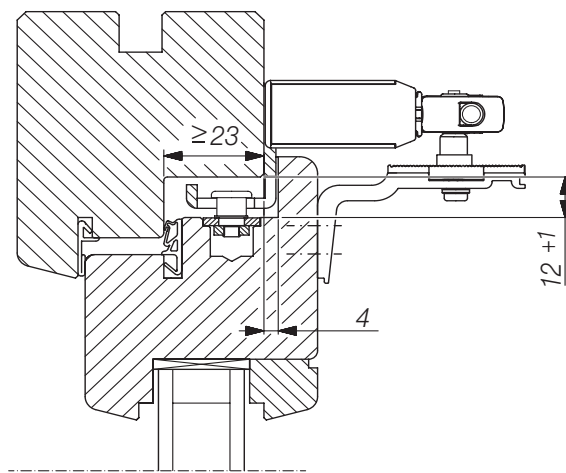
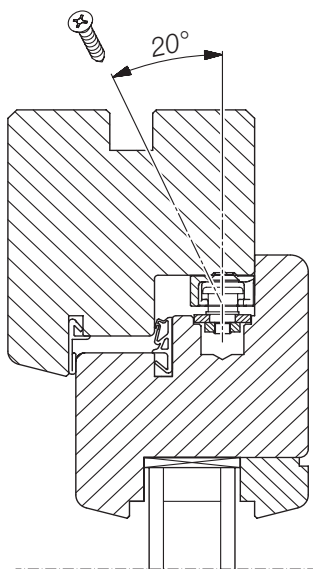

- (D) Profilquerschnitte
- (GB) Profile cross-section
- (F) Sections du profil
- (NL) Profieldoorsnedes
- (I) Sezioni di profilo
- (E) Secciones de perfil
- (PL) Przekroje profilu
- (RUS) Профили сечения

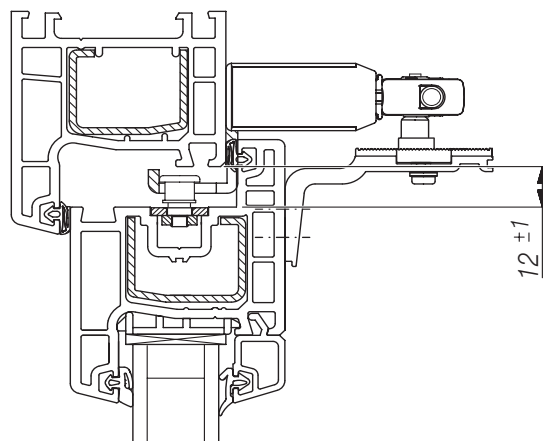
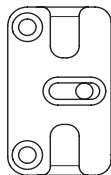
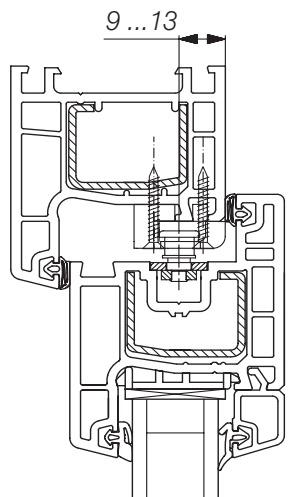



ZV/F =











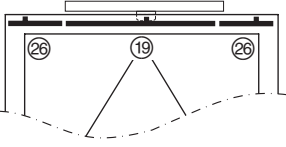



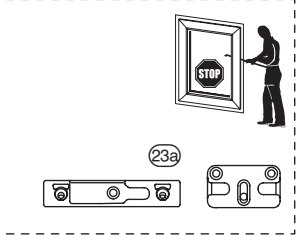
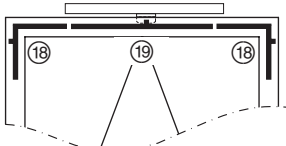



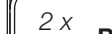
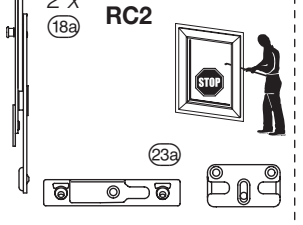
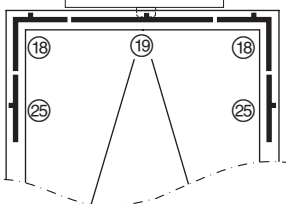

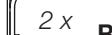
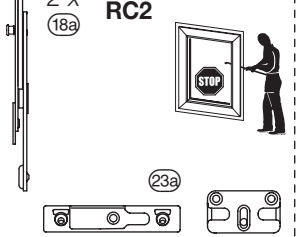
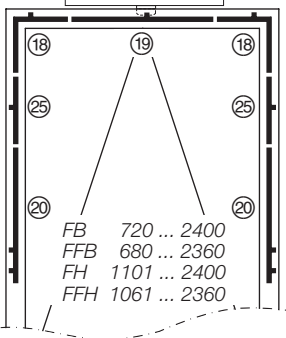

ZV
HAUTAU

ZV

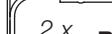
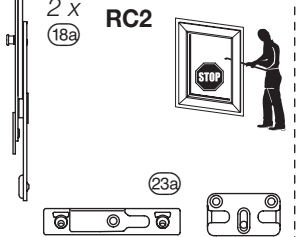
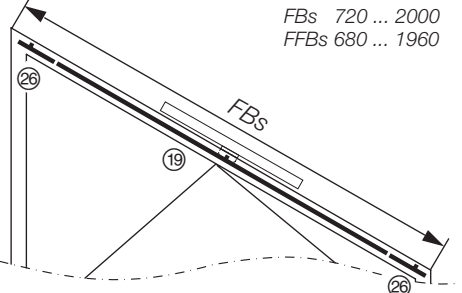

FB ≤ 2400

- Ⓓ Übersicht
- ⒼⒷ Overview
- Ⓕ Vue d'ensemble
- Ⓐ Overzicht
- Ⓘ Panoramica
- Ⓔ Resumen
- ⒲ Przegład
- ⓇⓈ Обзор

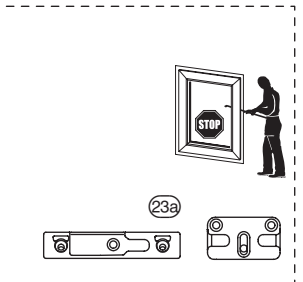
 <p>FB 720 ... 2400 FFB 680 ... 2360 FH 300 ... 500 FFH 260 ... 460</p>	<p>1 x  19</p> <p>2 x  26</p>  23	
 <p>FB 720 ... 2400 FFB 680 ... 2360 FH 501 ... 700 FFH 461 ... 660</p>	<p>2 x  18</p> <p>1 x  19</p>  23	<p>2 x  18a RC2</p> 
 <p>FB 720 ... 2400 FFB 680 ... 2360 FH 701 ... 1100 FFH 661 ... 1060</p>	<p>2 x  18</p> <p>1 x  19</p> <p>2 x  25</p>  23	<p>2 x  18a RC2</p> 
 <p>FB 720 ... 2400 FFB 680 ... 2360 FH 1101 ... 2400 FFH 1061 ... 2360</p>	<p>2 x  18</p> <p>1 x  19</p> <p>2 x  25</p> <p>2 x  20</p> <p>FH 1101 ... 1500 FH 1501 ... 1900 FH 1901 ... 2400</p>  23	<p>2 x  18a RC2</p> 
 <p>FBs 720 ... 2000 FFBs 680 ... 1960</p>	<p>2 x  26</p> <p>1 x  19</p>  23	

- Ⓧ Übersicht (Forts.)
- ⓐ Overview (cont'd)
- ⓑ Vue d'ensemble (suite)
- ⓓ Overzicht (vervolg)
- ⓑ Panoramica (cont.)
- ⓔ Resumen (cont.)
- ⓑ Przegląd (c.d.)
- ⓑ Обзор (Продолжение)

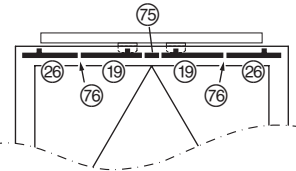
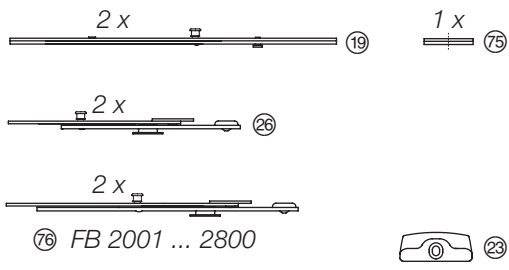
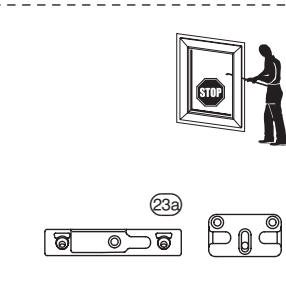
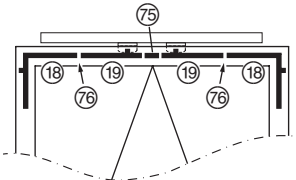
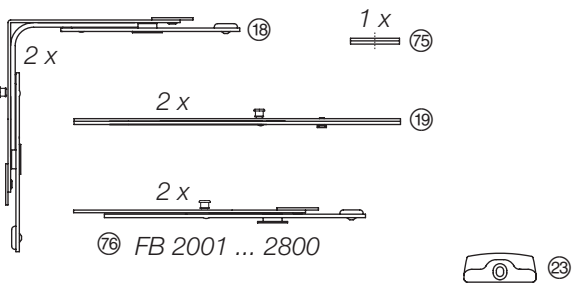
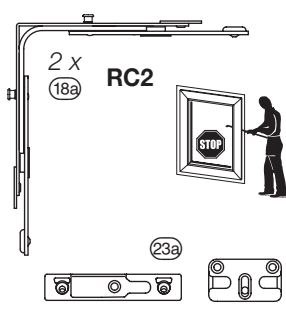
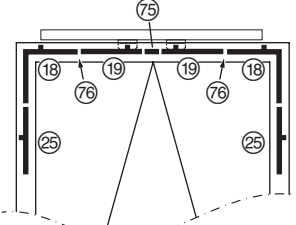
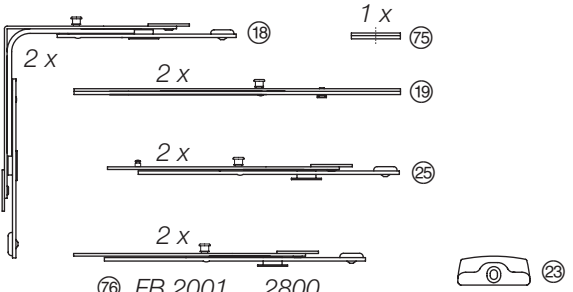
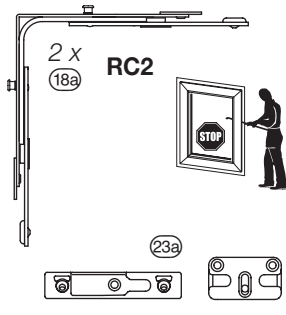
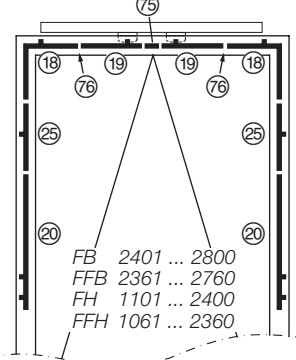
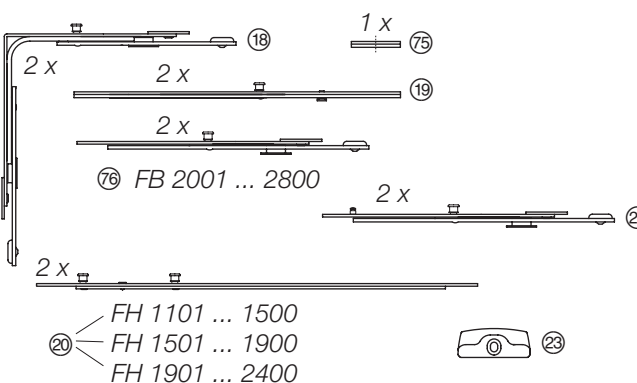
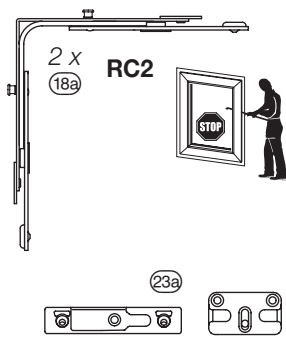
 <p>FB 2401 ... 2800 FFB 2361 ... 2760 FH 300 ... 500 FFH 260 ... 460</p>	 <p>2 x 19 1 x 75 2 x 26 2 x 76 2 x 23 ⑦⑥ FB 2001 ... 2800</p>	 <p>23a 23</p>
 <p>FB 2401 ... 2800 FFB 2361 ... 2760 FH 501 ... 700 FFH 461 ... 660</p>	 <p>2 x 18 1 x 75 2 x 19 2 x 23 ⑦⑥ FB 2001 ... 2800</p>	 <p>2 x 18a RC2 23a 23</p>
 <p>FB 2401 ... 2800 FFB 2361 ... 2760 FH 701 ... 1100 FFH 661 ... 1060</p>	 <p>2 x 18 1 x 75 2 x 19 2 x 25 2 x 23 ⑦⑥ FB 2001 ... 2800</p>	 <p>2 x 18a RC2 23a 23</p>
 <p>FB 2401 ... 2800 FFB 2361 ... 2760 FH 1101 ... 2400 FFH 1061 ... 2360</p>	 <p>2 x 18 1 x 75 2 x 19 2 x 25 2 x 20 2 x 23 ⑦⑥ FB 2001 ... 2800</p> <p>②① FH 1101 ... 1500 ②① FH 1501 ... 1900 ②① FH 1901 ... 2400</p>	 <p>2 x 18a RC2 23a 23</p>



ZV/F =

ZV
HAUTAU

ZV



FB ≤ 2400

- D Details
- GB Details
- F Détails
- NL Details

- I Particolari
- E Detalles
- PL szczegóły
- RUS Детали

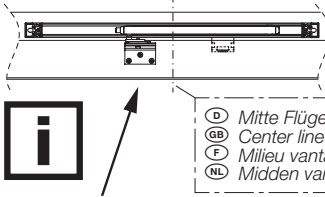

- | | |
|------------------------|----------------------|
| D Mitte Flügel | I Centro anta |
| GB Center line of sash | E Centro de hoja |
| F Milieu vantail | PL Skrzydło środkowe |
| NL Midden van vleugel | RUS Середина створки |

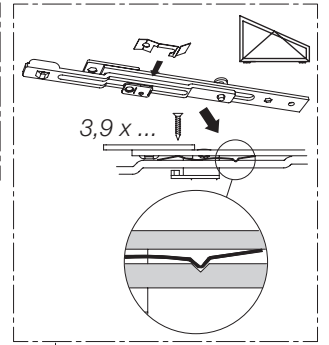
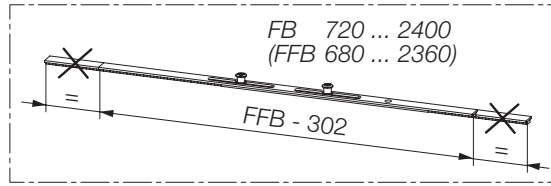

- D Ausführung Flügelbock „links“; Ausführung „rechts“ spiegelbildlich
- GB version sash bracket „left“; version „right“ mirrored
- F Version support de vantail à gauche; version support de vantail à droite, inversé
- NL Uitvoering vleugelbok „links“; Uitvoering „rechts“ spiegelbeeld
- I Versione attacco anta „a sinistra“; versione „a destra“ speculare
- E Versión anclaje de hoja „izquierda“; versión „derecha“ simétrica
- PL Wykonanie ze wspornikiem skrzydła „w lewo“; Wykonanie „w prawo“ odbicie lustrzane
- RUS Исполнение створочного зацепа „слева“; исполнение „справа“ в зеркальном отражении

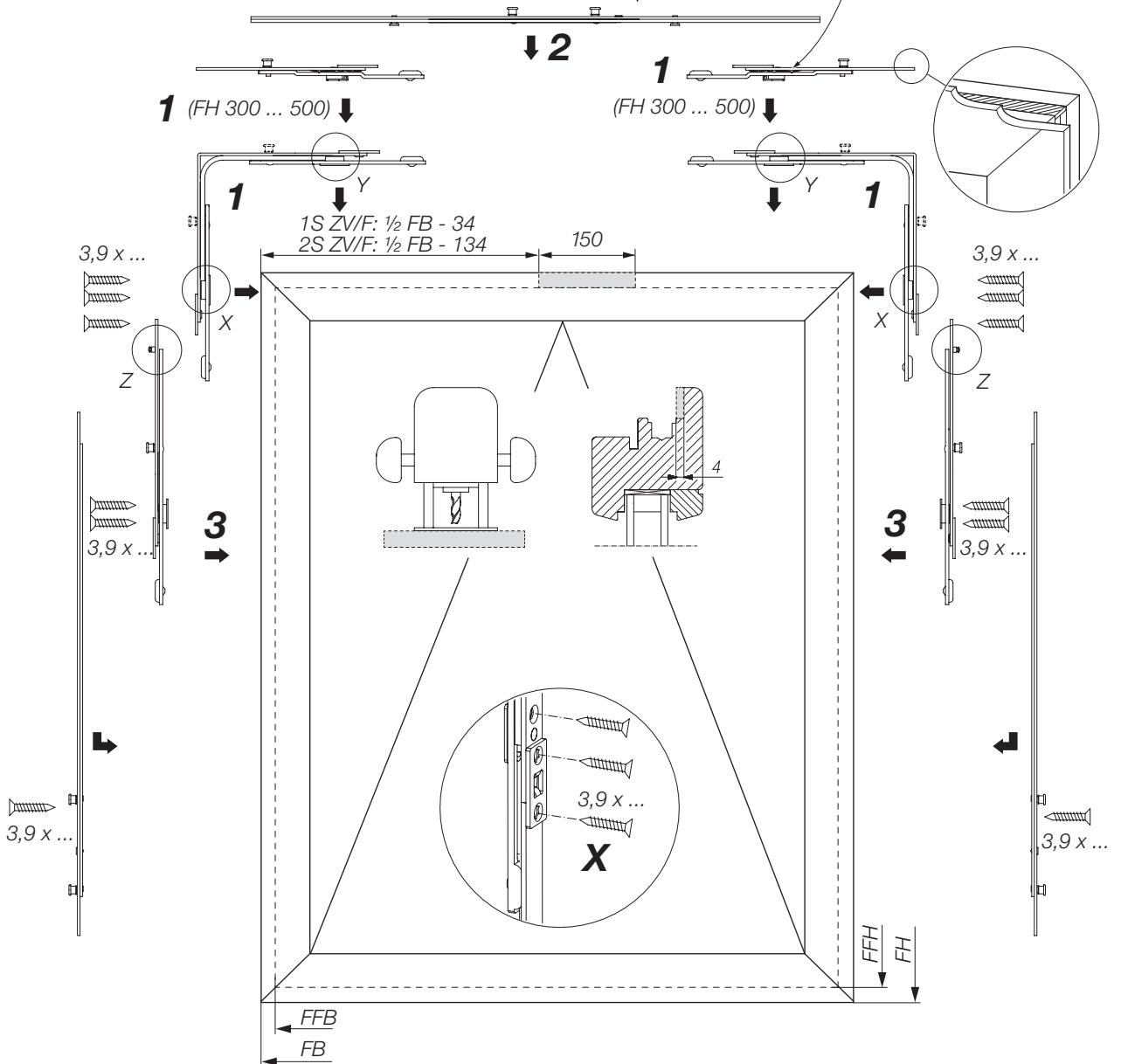
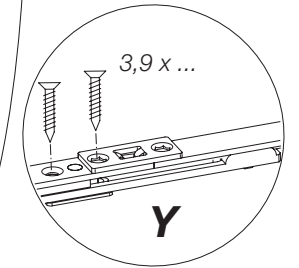
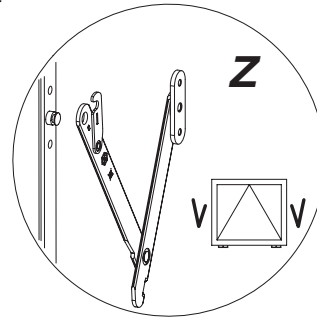

- Ⓚ Details (Forts.)
- ⒼⓀ Details (cont'd)
- ⓕ Détails (suite)
- ⓃⓁ Details (vervolg)
- Ⓜ Particolari (cont.)
- ⓔ Detalles (cont.)
- Ⓟ szczegóły (c.d.)
- ⓇⓊⓈ Детали (Продолжение)

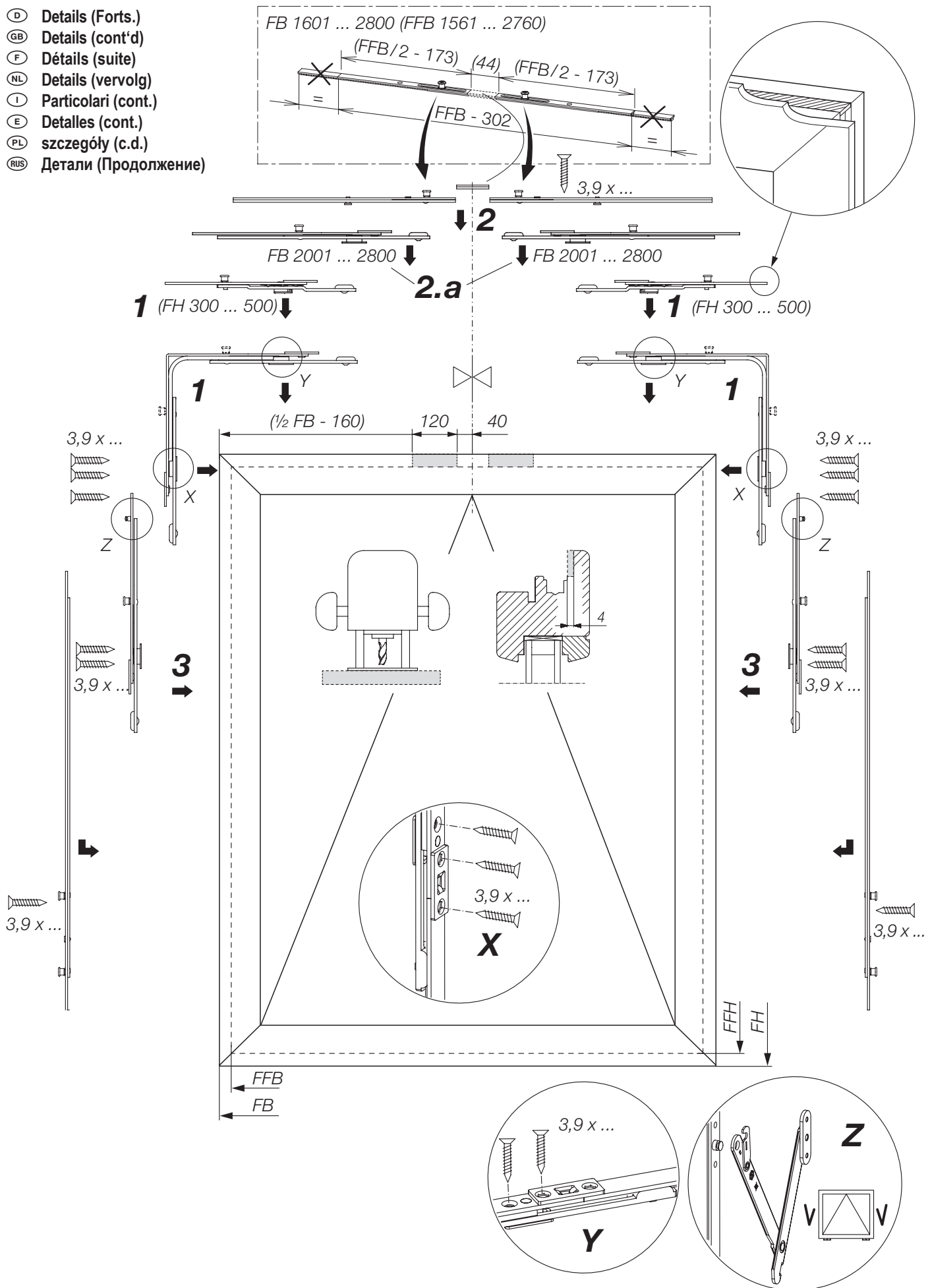

- ⓓ Schließplatten
- ⓖⓑ Strikers
- ⓕ Gâches
- ⓃⓁ Sluitplaten
- ⓇⓁ Riscontri
- ⓔ Cerraderos
- Ⓟ Płyty zamykające
- ⓇⓊⓈ Ответные планки

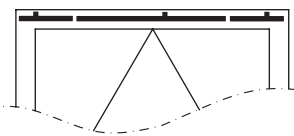
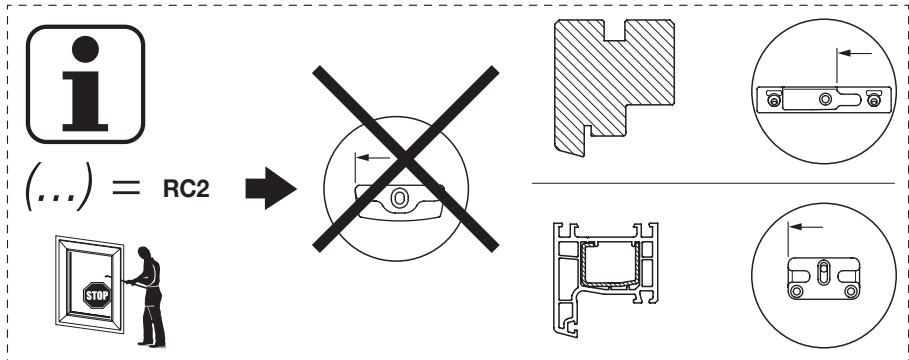

FB 720 ... 2400
FH 300 ... 500

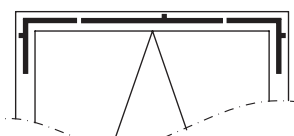
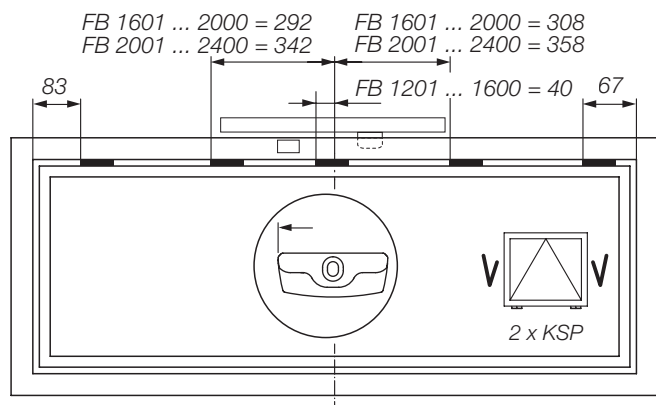

FB 720 ... 2400
FH 501 ... 700

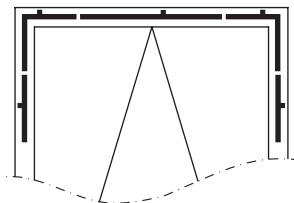
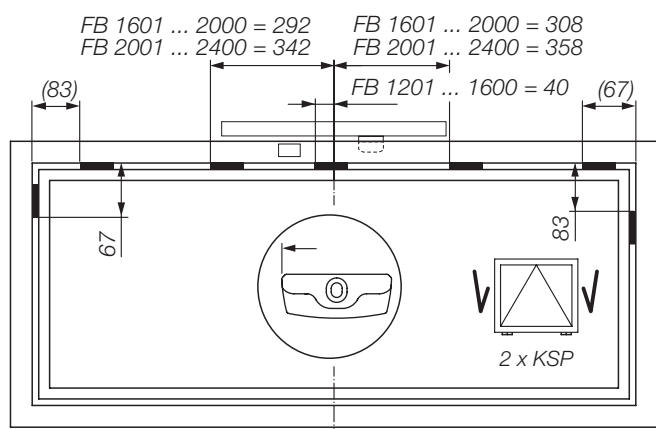

FB 720 ... 2400
FH 701 ... 1100

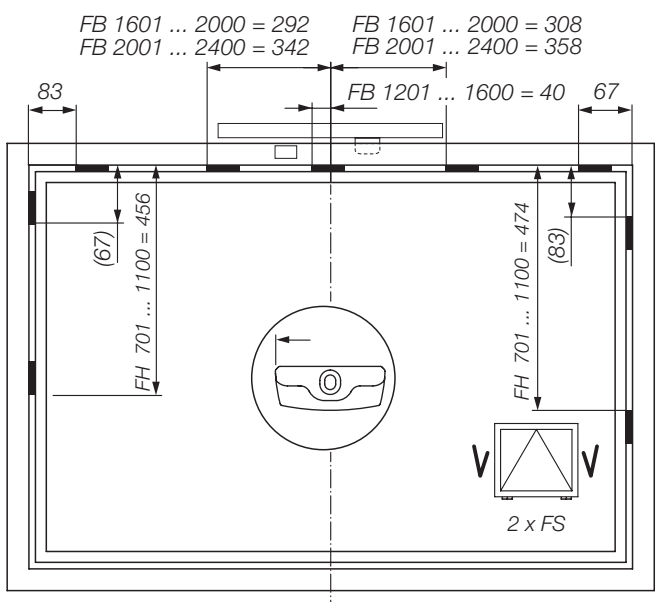

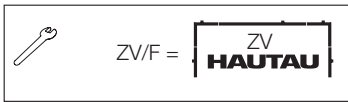

FB ≤ 2400

- Ⓓ Schließplatten (Forts.)
- ⒼⒷ strikers (cont'd)
- Ⓕ Gâches (suite)
- ⒹⒻ sluitplaten (vervolg)
- Ⓘ Riscontri (cont.)
- Ⓔ Cerraderos (continuación)
- ⒶⒻ Płyty zamykające (c.d.)
- Ⓔ⒮ Ответные планки (Продолжение)

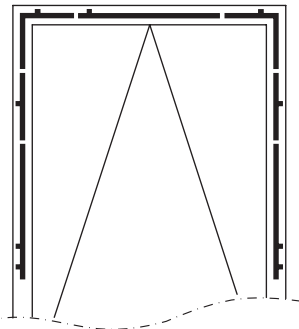

FB 720 ... 2400
FH 1101 ... 2400

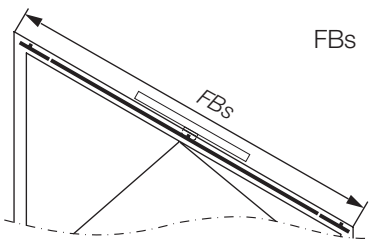
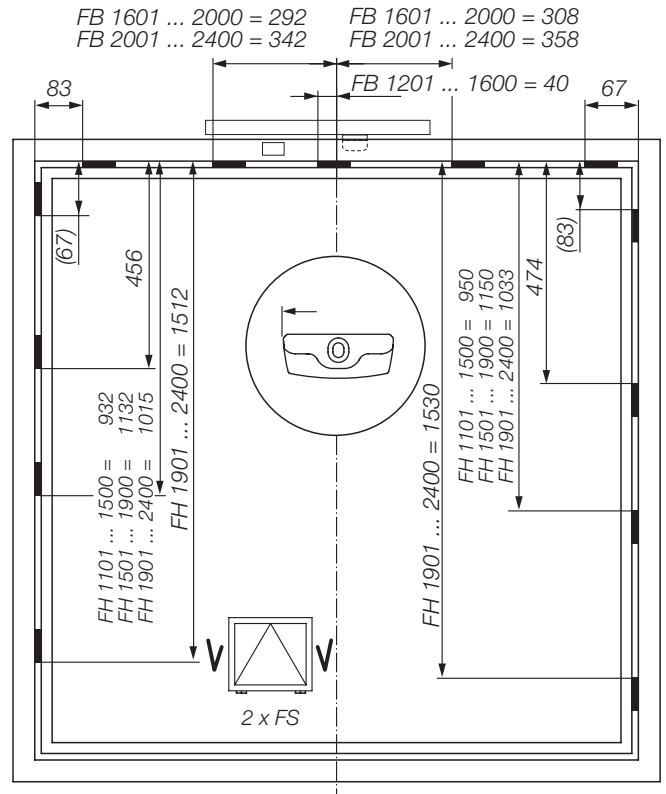

FBs 720 ... 1600

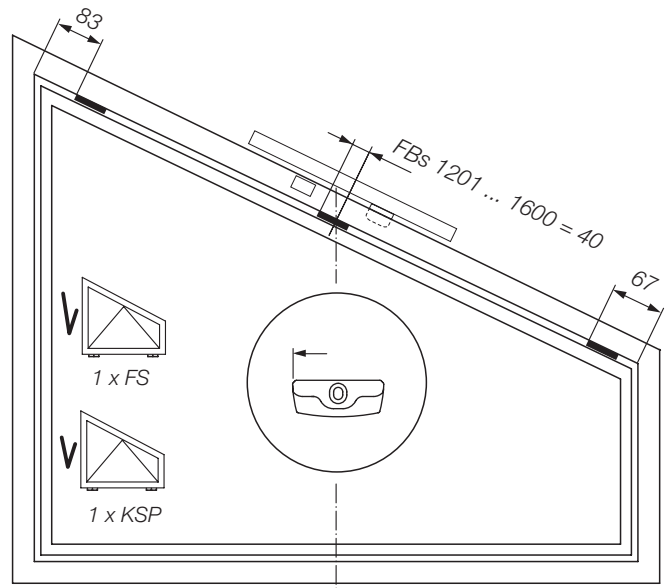

- Ⓓ Schließplatten (Forts.)
- ⒼⒷ strikers (cont'd)
- Ⓕ Gâches (suite)
- ⒹⒻ sluitplaten (vervolg)
- Ⓘ Riscontri (cont.)
- Ⓔ Cerraderos (continuación)
- ⒶⒻ Płyty zamykające (c.d.)
- ⓇⒶⒻ Ответные планки (Продолжение)

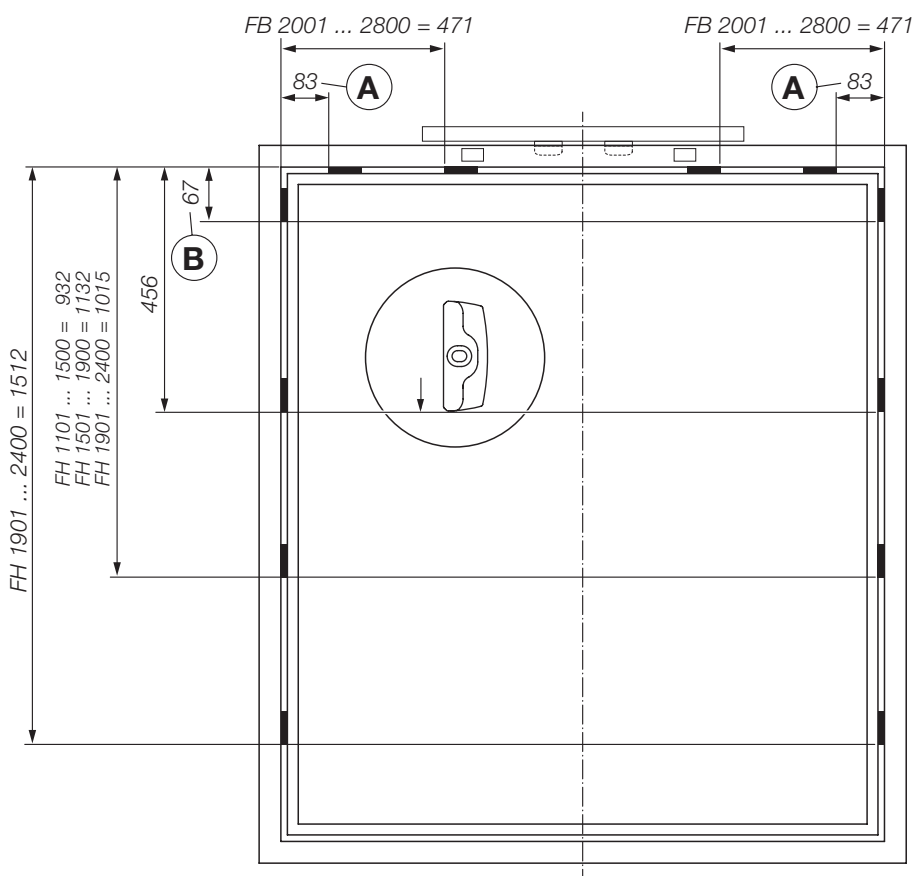
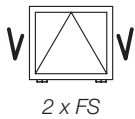
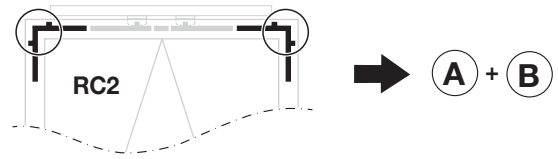
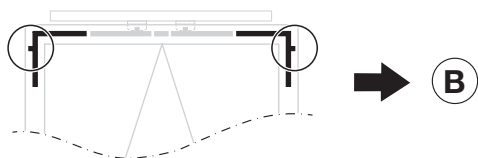
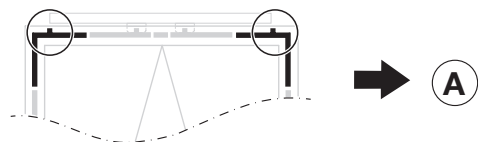

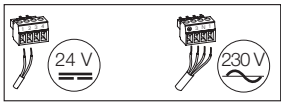

- (D) Elektrischer Anschluss**
- (GB) Electrical connection**
- (F) Branchement électrique**
- (NL) Elektrische aansluiting**
- (I) Allacciamento elettrico**
- (E) Conexión eléctrica**
- (PL) Przyłącze elektryczne**
- (RUS) Электрическое подключение**

PRIMAT-E kompakt 195



- (D) WARNUNG 230 V AC:** Gefahr für Personen durch elektrischen Strom! Gefährliche Spannung. Kann Tod, schwere Körperverletzung oder erheblichen Sachschaden verursachen. Trennen Sie das Gerät allpolig von der Versorgungsspannung bevor Sie es öffnen, montieren oder den Aufbau verändern. VDE 0100 für 230 V Netzanschluss beachten.
- (GB) WARNING 230 V AC:** Danger to persons due to electricity! Dangerous voltage. Can cause death, serious injury or considerable material damage. Disconnect the equipment from the power supply at all poles before opening, assembling or carrying out any structural alterations. Observe VDE 0100 for 230 V power connection.
- (F) AVERTISSEMENT 230 V c.a. :** Risque d'électrocution ! Tension dangereuse. Danger de mort, risque de graves blessures, risque de dommages matériels considérables. L'appareil doit être déconnecté sur tous les pôles de l'alimentation électrique avant d'être ouvert, installé, ou d'en modifier la construction. VDE 0100 pour 230 V branchement au secteur à respecter.
- (NL) WAARSCHUWING 230 V AC:** Gevaar voor personen door elektrische stroom! Gevaarlijke spanning. Kan ernstige of dodelijke verwondingen of aanzienlijke materiële schade veroorzaken. Ontkoppel alle polen van het apparaat van de voedingsspanning, voordat u het opent, monteert of de opbouw wijzigt. VDE 0100 voor 230 V netaansluiting in acht nemen.
- (I) Avvertimento 230 V AC:** Pericolo per le persone dovuto alla corrente elettrica! Tensione pericolosa. Può causare la morte, gravi lesioni corporee o danni materiali notevoli. Staccare completamente la tensione di alimentazione dal dispositivo prima di procedere alla sua apertura, al suo montaggio oppure a modificarne l'installazione. Attenersi alla norma VDE 0100 per l'allacciamento alla rete di 230 V.
- (E) ADVERTENCIA 230 V CA:** ¡Peligro para personas por corriente eléctrica! Tensión peligrosa. Puede provocar la muerte, lesiones corporales graves o daños materiales considerables. Desconecte el equipo de la tensión en todos los polos antes de abrirlo, montarlo o llevar a cabo cualquier modificación estructural. Tenga en cuenta la norma VDE 0100 para conexiones de red de 230 V.
- (PL) Ostrzeżenie 230 V AC:** Zagrożenie osób prądem elektrycznym! Niebezpieczne napięcie. Może spowodować śmierć, ciężkie obrażenia ciała lub znaczne szkody rzeczowe. Odłączyć urządzenie na wszystkich biegunach od napięcia zasilania przed otwarciem, montażem lub wprowadzeniem zmian do urządzenia. Przestrzegać VDE 0100 dla zasilania 230 V.
- (RUS) Внимание, 230 В переменный ток:** Опасность для людей вследствие воздействия электрического тока! Опасное напряжение. Следствием может быть смерть, тяжёлые травмы или значительный материальный ущерб. Прежде чем вскрывать, монтировать устройство или изменять конструкцию следует на всех полюсах отключить устройство от питающего напряжения. Соблюдать предписания VDE 0100 для сетевого подключения 230 В.

PRIMAT-S kompakt 195

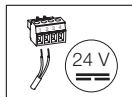

- (D) WARNUNG:** Schließen Sie die Antriebe/Bedienstellen nie an 230 V an! Sie sind für 24 V gebaut! Andernfalls besteht Lebensgefahr!
- (GB) WARNING:** Never connect the drives/control sections to 230 V of voltage! They have been designed to work with 24 V! Otherwise, there is danger to life!
- (F) AVERTISSEMENT :** Ne jamais brancher les motorisations ni les organes de commande au 230 V ! Ils ont été conçus pour du 24 V ! Il y a danger de mort!
- (NL) WAARSCHUWING:** Sluit de aandrijvingen/bedieningspunten nooit op 230 V aan! Ze zijn voor 24 V gebouwd! Anders bestaat levensgevaar!
- (I) AVVERTIMENTO:** Non collegare mai gli azionamenti/le sezioni di comando a 230 V! Sono realizzati, infatti, per 24 V! In caso contrario sussiste pericolo di morte!
- (E) ADVERTENCIA:** ¡No conecte nunca los accionamientos/unidades de mando a 230 V! ¡Están diseñados para 24 V! ¡En caso contrario existe peligro de muerte!
- (PL) OSTRZEŻENIE:** Nie podłączać nigdy napędów/pulpitów obsługi do 230 V! Przeznaczone są do zasilania 24V! W przeciwnym wypadku wystąpi zagrożenie dla życia!
- (RUS) ПРЕДОСТЕРЕЖЕНИЕ:** Не подключайте приводы/пульты управления к напряжению 230 В! Они рассчитаны на 24 В! В противном случае возникает опасность для жизни!

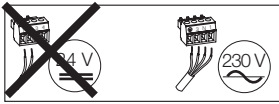

PRIMAT-E kompakt 195



- D** 1-scherig
- GB** single stay
- F** 1 compas
- NL** 1 schaar
- I** 1 forbice
- E** de 1 compás
- PL** 1-nożyc
- RUS** 1-ножничное исполнение

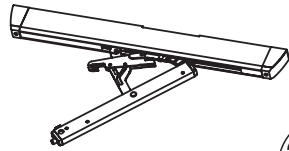

- D** **Lieferzustand:** Aufkleber 230 V AC kennzeichnet die Anschluss-Seite. Der Kabelbinder muss als Zugentlastung am Anschluss-Kabel montiert werden (siehe 1).
- GB** **condition upon delivery:** Label 230 V AC identifies the side for electrical connection. The binder has to be mounted as a pull relief at the feed line (refer to 1).
- F** **Etat de la fourniture:** Autocollant 230 V AC marque le côté du branchement. Le serre-câble doit être monté sur le câble de jonction comme décharge de traction (voir 1).
- NL** **Leveringstoestand:** Sticker 230 V AC markeert de aansluitzijde. De kabelbinder moet als trekontlasting aan de aansluitkabel gemonteerd worden (zie 1).
- I** **Stato di fornitura:** Adesivo 230 V AC identificato il lato allacciamento. La fascetta si deve montare sul cavo di allacciamento come scarico della tensione (vedere fig. 1).
- E** **En dotación:** Etiqueta 230 V AC identifica el lado de conexión. El sujetacables se debe montar como descarga de tracción en el cable de conexión (véase 1).
- PL** **Stan dostawy:** Naklejka 230 V AC określa stronę przyłącza. Ustawiacz kablowy musi być zamontowany jako odciążnik na kablu przyłączeniowym (patrz 1).
- RUS** **Состояние поставки:** Наклейка 230 V AC обозначает сторону подключения. Кабельную стяжку следует смонтировать на соединительном кабеле для уменьшения растягивающего усилия (см. 1).

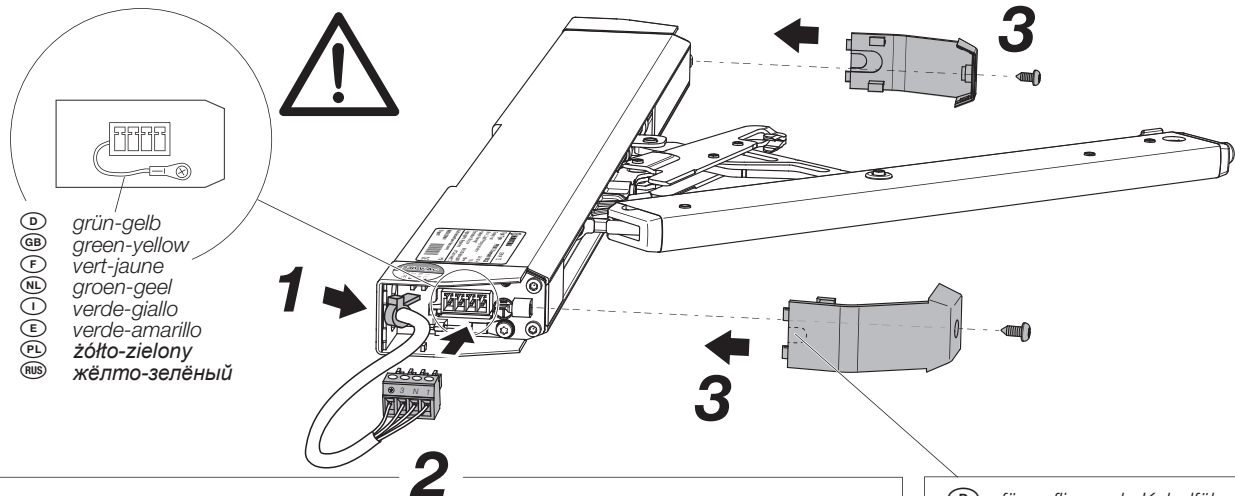
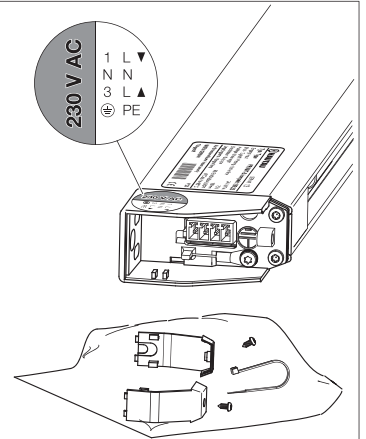

- D** grün-gelb
- GB** green-yellow
- F** vert-jaune
- NL** groen-geel
- I** verde-giallo
- E** verde-amarillo
- PL** żółto-zielony
- RUS** жёлто-зелёный

- D** ⊕ = grün-gelb / **3** = braun (L Auf) / **N** = blau (N) / **1** = schwarz (L Zu)
max. 1,0 mm² flexible Zuleitung
- GB** ⊕ = green-yellow / **3** = brown (L Open) / **N** = blue (N) / **1** = black (L Close)
max. 1,0 mm² flexible wire
- F** ⊕ = vert-jaune / **3** = brun (L ouvert) / **N** = bleu (N) / **1** = noir (L fermé)
Ligne d'alimentation flexible de 1,0 mm² maximum
- NL** ⊕ = groen-geel / **3** = bruin (L Open) / **N** = blauw (N) / **1** = zwart (L Dicht)
max. 1,0 mm² flexibele voedingsleiding
- I** ⊕ = verde-giallo / **3** = marrone (L aperto) / **N** = blu / **1** = nero (L chiuso)
linea di alimentazione flessibile max. 1,0 mm²
- E** ⊕ = verde-amarillo / **3** = marrón (L abierto) / **N** = azul (N) / **1** = negro (L cerrado)
Cable de alimentación flexible de 1,0 mm² máx.
- PL** ⊕ = żółto-zielony / **3** = brązowy (L otw) / **N** = niebieski (N) / **1** = czarny (L zamk)
Przewód elastyczny max. 1,0 mm²
- RUS** ⊕ = жёлто-зелёный / **3** = коричневый (L Откр) / **N** = синий (N) / **1** = чёрный (L Закр)
макс. 1,0 мм² гибкая подводящая линия

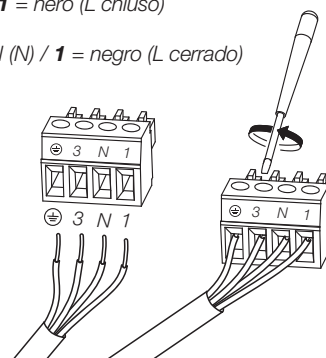

- D** für aufliegende Kabelführung
- GB** for attached cable conduit
- F** pour entrée de câble superposée
- NL** voor opliggende kabelgeleiding
- I** per canalina posta sopra
- E** para guía de cable colocada
- PL** dla nałożonej przelotki kablowej
- RUS** для накладной кабельной прокладки

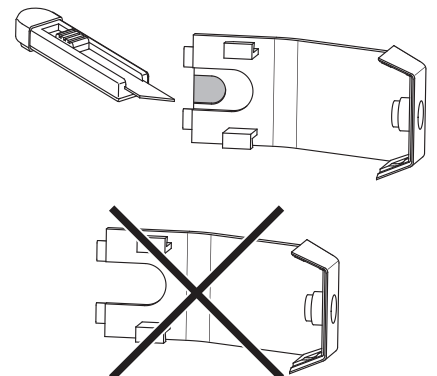

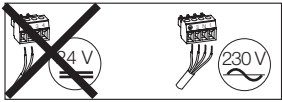

PRIMAT-E kompakt 195



- D** 2-scherig
- GB** double stay
- F** 2 compas
- NL** 2 scharen
- I** 2 forbici
- E** de 2 compás
- PL** 2-nożyc
- RUS** 2-ножничное исполнение

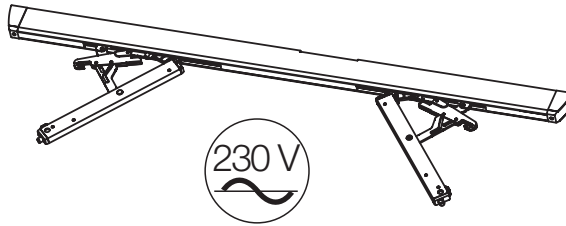

- D** **Lieferzustand:** Aufkleber 230 V AC kennzeichnet die Anschluss-Seite. Der Kabelbinder muss als Zugentlastung am Anschluss-Kabel montiert werden (siehe 1).
- GB** **condition upon delivery:** Label 230 V AC identifies the side for electrical connection. The binder has to be mounted as a pull relief at the feed line (refer to 1).
- F** **Etat de la fourniture:** Autocollant 230 V AC marque le côté du branchement. Le serre-câble doit être monté sur le câble de jonction comme décharge de traction (voir 1).
- NL** **Leveringstoestand:** Sticker 230 V AC markeert de aansluitzide. De kabelbinder moet als trekontlasting aan de aansluitkabel gemonteerd worden (zie 1).
- I** **Stato di fornitura:** Adesivo 230 V AC identificato il lato allacciamento. La fascetta si deve montare sul cavo di allacciamento come scarico della tensione (vedere fig. 1).
- E** **En dotación:** Etiqueta 230 V AC identifica el lado de conexión. El sujetacables se debe montar como descarga de tracción en el cable de conexión (véase 1).
- PL** **Stan dostawy:** Naklejka 230 V AC określa stronę przyłącza. Ustalacz kablowy musi być zamontowany jako odciążnik na kablu przyłączeniowym (patrz 1).
- RUS** **Состояние поставки:** Наклейка 230 V AC обозначает сторону подключения. Кабельную стяжку следует смонтировать на соединительном кабеле для уменьшения растягивающего усилия (см. 1).

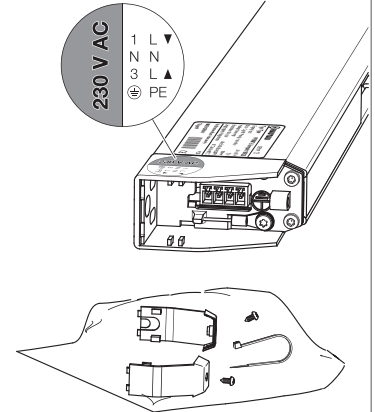

- D** grün-gelb
- GB** green-yellow
- F** vert-jaune
- NL** groen-geel
- I** verde-giallo
- E** verde-amarillo
- PL** żółto-zielony
- RUS** жёлто-зелёный

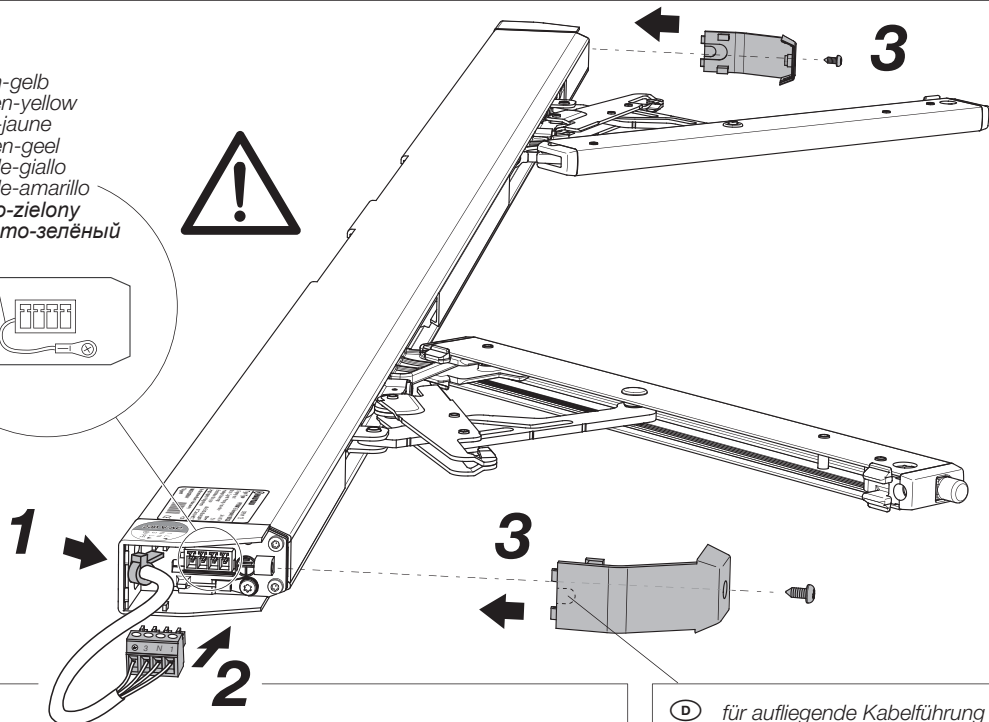
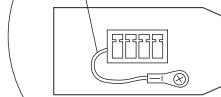

- D** ⊕ = grün-gelb / **3** = braun (L Auf) / **N** = blau (N) / **1** = schwarz (L Zu)
max. 1,0 mm² flexible Zuleitung
- GB** ⊕ = green-yellow / **3** = brown (L Open) / **N** = blue (N) / **1** = black (L Close)
max. 1,0 mm² flexible wire
- F** ⊕ = vert-jaune / **3** = brun (L ouvert) / **N** = bleu (N) / **1** = noir (L fermé)
Ligne d'alimentation flexible de 1,0 mm² maximum
- NL** ⊕ = groen-geel / **3** = bruin (L Open) / **N** = blauw (N) / **1** = zwart (L Dicht)
max. 1,0 mm² flexibele voedingsleiding
- I** ⊕ = verde-giallo / **3** = marrone (L aperto) / **N** = blu / **1** = nero (L chiuso)
linea di alimentazione flessibile max. 1,0 mm²
- E** ⊕ = verde-amarillo / **3** = marrón (L abierto) / **N** = azul (N) / **1** = negro (L cerrado)
Cable de alimentación flexible de 1,0 mm² máx.
- PL** ⊕ = żółto-zielony / **3** = brązowy (L otw) / **N** = niebieski (N) / **1** = czarny (L zamk)
Przewód elastyczny max. 1,0 mm²
- RUS** ⊕ = жёлто-зелёный / **3** = коричневый (L Откр) / **N** = синий (N) / **1** = чёрный (L Закр)
макс. 1,0 mm² гибкая подводящая линия

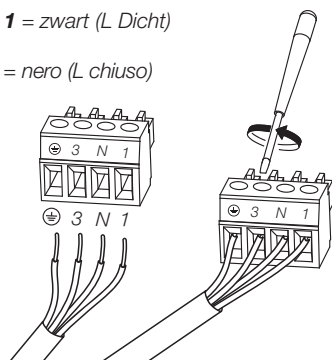

- D** für aufliegende Kabelführung
- GB** for attached cable conduit
- F** pour entrée de câble superposée
- NL** voor opliggende kabelgeleiding
- I** per canalina posta sopra
- E** para guía de cable colocada
- PL** dla nałożonej przelotki kablowej
- RUS** для накладной кабельной прокладки

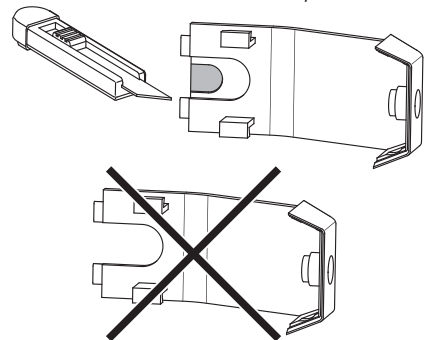

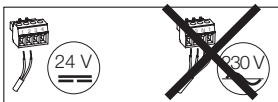

PRIMAT-S kompakt 195



- D** 1-scherig
- GB** single stay
- F** 1 compas
- NL** 1 schaar
- I** 1 forbice
- E** de 1 compás
- PL** 1-nożyc
- RUS** 1-ножничное исполнение

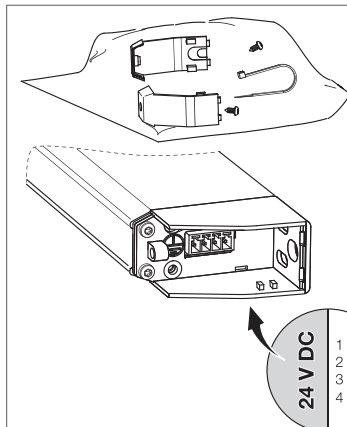
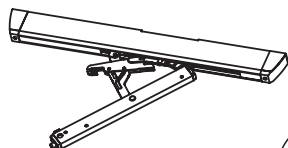

- D** **Lieferzustand:** Aufkleber 24 V DC kennzeichnet die Anschluss-Seite. Der Kabelbinder muss als Zugentlastung am Anschluss-Kabel montiert werden (siehe 1).
- GB** **condition upon delivery:** Label 24 V DC identifies the side for electrical connection. The binder has to be mounted as a pull relief at the feed line (refer to 1).
- F** **Etat de la fourniture:** Autocollant 24 V DC marque le côté du branchement. Le serre-câble doit être monté sur le câble de jonction comme décharge de traction (voir 1).
- NL** **Leveringstoestand:** Sticker 24 V DC markeert de aansluitzijde. De kabelbinder moet als trekontlasting aan de aansluitkabel gemonteerd worden (zie 1).
- I** **Stato di fornitura:** Adesivo 24 V DC identificato il lato allacciamento. La fascetta si deve montare sul cavo di allacciamento come scarico della tensione (vedere fig. 1).
- E** **En dotación:** Etiqueta 24 V DC identifica el lado de conexión. El sujetacables se debe montar como descarga de tracción en el cable de conexión (véase 1).
- PL** **Stan dostawy:** Naklejka 24 V DC określa stronę przyłącza. Ustalacz kablowy musi być zamontowany jako odciążnik na kablu przyłączeniowym (patrz 1).
- RUS** **Состояние поставки:** Наклейка 24 V DC обозначает сторону подключения. Кабельную стяжку следует смонтировать на соединительном кабеле для уменьшения растягивающего усилия (см. 1).

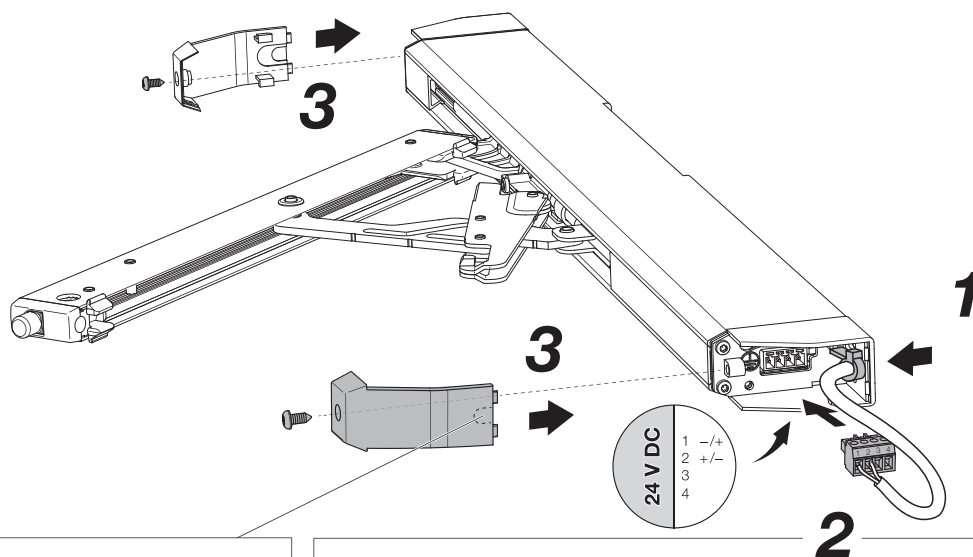

- D** für aufliegende Kabelführung
- GB** for attached cable conduit
- F** pour entrée de câble superposée
- NL** voor opliggende kabelgeleiding
- I** per canalina posta sopra
- E** para guía de cable colocada
- PL** dla nałożonej przelotki kablowej
- RUS** для накладной кабельной прокладки

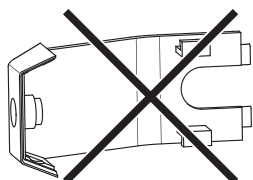
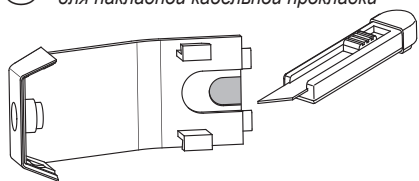

- | | | |
|-------|-----------------|------------------|
| | D AUF | I APERTO |
| | GB OPEN | E ABIERTO |
| 1 = + | F OUVERT | PL OTW. |
| | NL OPEN | RUS ОТКР |

- | | | |
|-------|-----------------|------------------|
| | D ZU | I CHIUSO |
| | GB CLOSE | E CERRADO |
| 1 = - | F FERMÉ | PL ZAMK. |
| 2 = + | NL DICHT | RUS ЗАКР |

- D** max. 1,0 mm² flexible Zuleitung
- GB** max. 1,0 mm² flexible wire
- F** Ligne d'alimentation flexible de 1,0 mm² maximum
- NL** max. 1,0 mm² flexibele voedingsleiding
- I** linea di alimentazione flessibile max. 1,0 mm²
- E** Cable de alimentación flexible de 1,0 mm² máx.
- PL** Przewód elastyczny max. 1,0 mm²
- RUS** макс. 1,0 мм² гибкая подводящая линия

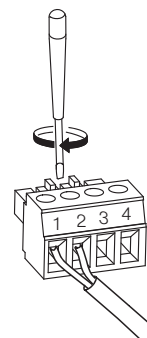
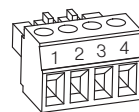

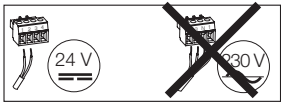

PRIMAT-S kompakt 195



- Ⓓ 2-scherig
- ⒼⒸ double stay
- Ⓕ 2 compas
- ⒶⒻ 2 scharen
- Ⓘ 2 forbici
- Ⓔ de 2 compás
- ⒴ 2-nożyc
- ⒶⒶ 2-ножничное исполнение

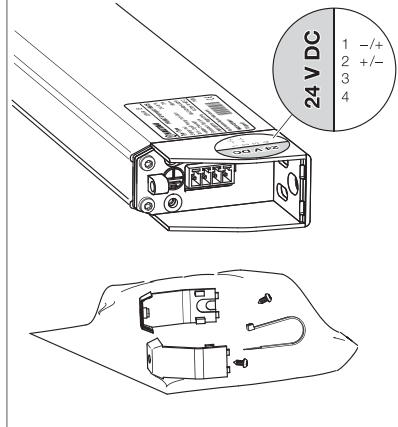
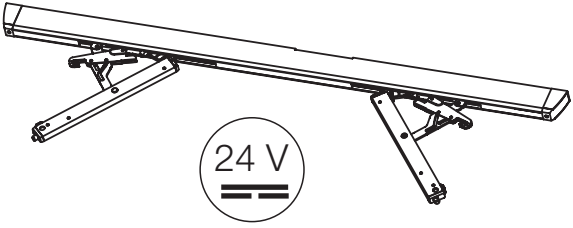

- Ⓓ **Lieferzustand:** Aufkleber 24 V DC kennzeichnet die Anschluss-Seite. Der Kabelbinder muss als Zugentlastung am Anschluss-Kabel montiert werden (siehe 1).
- ⒼⒸ **condition upon delivery:** Label 24 V DC identifies the side for electrical connection. The binder has to be mounted as a pull relief at the feed line (refer to 1).
- Ⓕ **Etat de la fourniture:** Autocollant 24 V DC marque le côté du branchement. Le serre-câble doit être monté sur le câble de jonction comme décharge de traction (voir 1).
- ⒶⒻ **Leveringstoestand:** Sticker 24 V DC markeert de aansluitzijde. De kabelbinder moet als trekontlasting aan de aansluitkabel gemonteerd worden (zie 1).
- Ⓘ **Stato di fornitura:** Adesivo 24 V DC identificato il lato allacciamento. La fascetta si deve montare sul cavo di allacciamento come scarico della tensione (vedere fig. 1).
- Ⓔ **En dotación:** Etiqueta 24 V DC identifica el lado de conexión. El sujetacables se debe montar como descarga de tracción en el cable de conexión (véase 1).
- ⒴ **Stan dostawy:** Naklejka 24 V DC określa stronę przyłącza. Ustalcz kablowy musi być zamontowany jako odciążnik na kablu przyłączeniowym (patrz 1).
- ⒶⒶ **Состояние поставки:** Наклейка 24 V DC обозначает сторону подключения. Кабельную стяжку следует смонтировать на соединительном кабеле для уменьшения растягивающего усилия (см. 1).

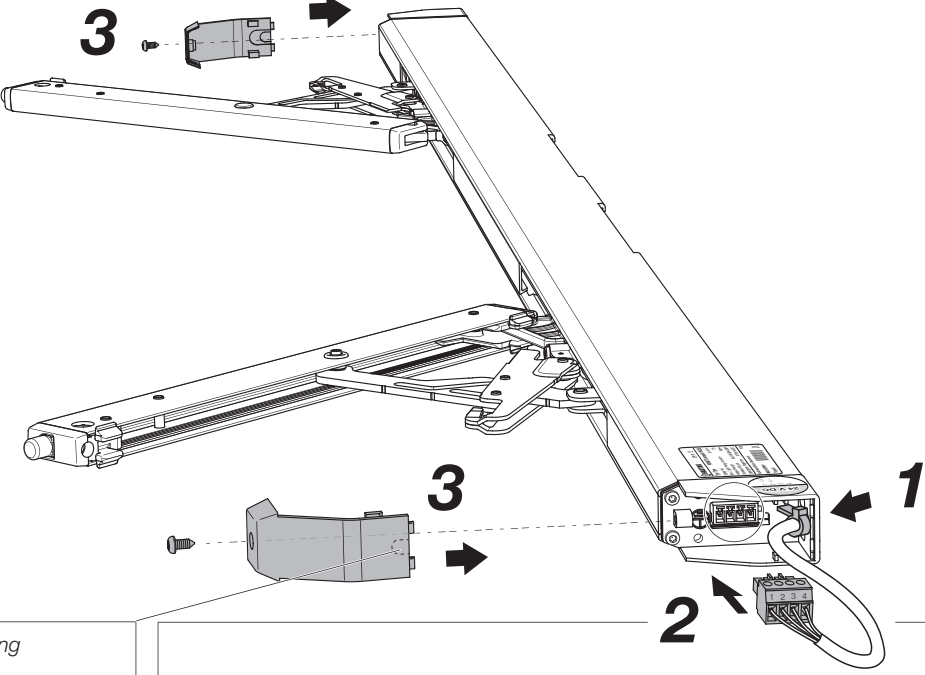

- Ⓓ für aufliegende Kabelführung
- ⒼⒸ for attached cable conduit
- Ⓕ pour entrée de câble superposée
- ⒶⒻ voor opliggende kabelgeleiding
- Ⓘ per canalina posta sopra
- Ⓔ para guía de cable colocada
- ⒴ dla nałożonej przelotki kablowej
- ⒶⒶ для накладной кабельной прокладки

1 = +	Ⓓ AUF	Ⓘ APERTO
	ⒼⒸ OPEN	Ⓔ ABIERTO
2 = -	Ⓕ OUVERT	⒴ OTW.
	ⒶⒻ OPEN	ⒶⒶ ОТКР.

1 = -	Ⓓ ZU	Ⓘ CHIUSO
	ⒼⒸ CLOSE	Ⓔ CERRADO
2 = +	Ⓕ FERMÉ	⒴ ZAMK.
	ⒶⒻ DICHT	ⒶⒶ ЗАКР.

Ⓓ max. 1,0 mm² flexible Zuleitung
 ⒼⒸ max. 1,0 mm² flexible wire
 Ⓕ Ligne d'alimentation flexible de 1,0 mm² maximum
 ⒶⒻ max. 1,0 mm² flexibele voedingsleiding
 Ⓘ linea di alimentazione flessibile max. 1,0 mm²
 Ⓔ Cable de alimentación flexible de 1,0 mm² máx.
 ⒴ Przewód elastyczny max. 1,0 mm²
 ⒶⒶ макс. 1,0 мм² гибкая подводящая линия

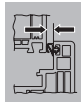
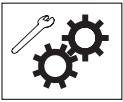

- Ⓓ Einstellen des Flügelandrucks
- ⒼⒸ Adjustment of sash closing pressure
- Ⓕ Réglage de la hauteur de la contrefeuillure
- ⒼⒽ Overslaghoogte instellen
- Ⓘ Regolazione dell'altezza di sovrabattuta
- Ⓔ Ajustar la altura de solapamiento
- ⒴ Ustawienie wysokości przyłgi
- ⒸⒺ Регулировка прижима створки

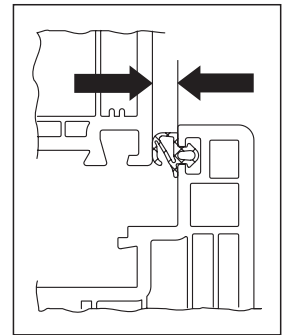

- Ⓓ Schere geschlossen
- ⒼⒸ stay closed
- Ⓕ fermé
- ⒼⒽ gesloten
- Ⓘ Forbici chiuse
- Ⓔ Tijeras cerradas
- ⒴ zamknięte
- ⒸⒺ закрытый

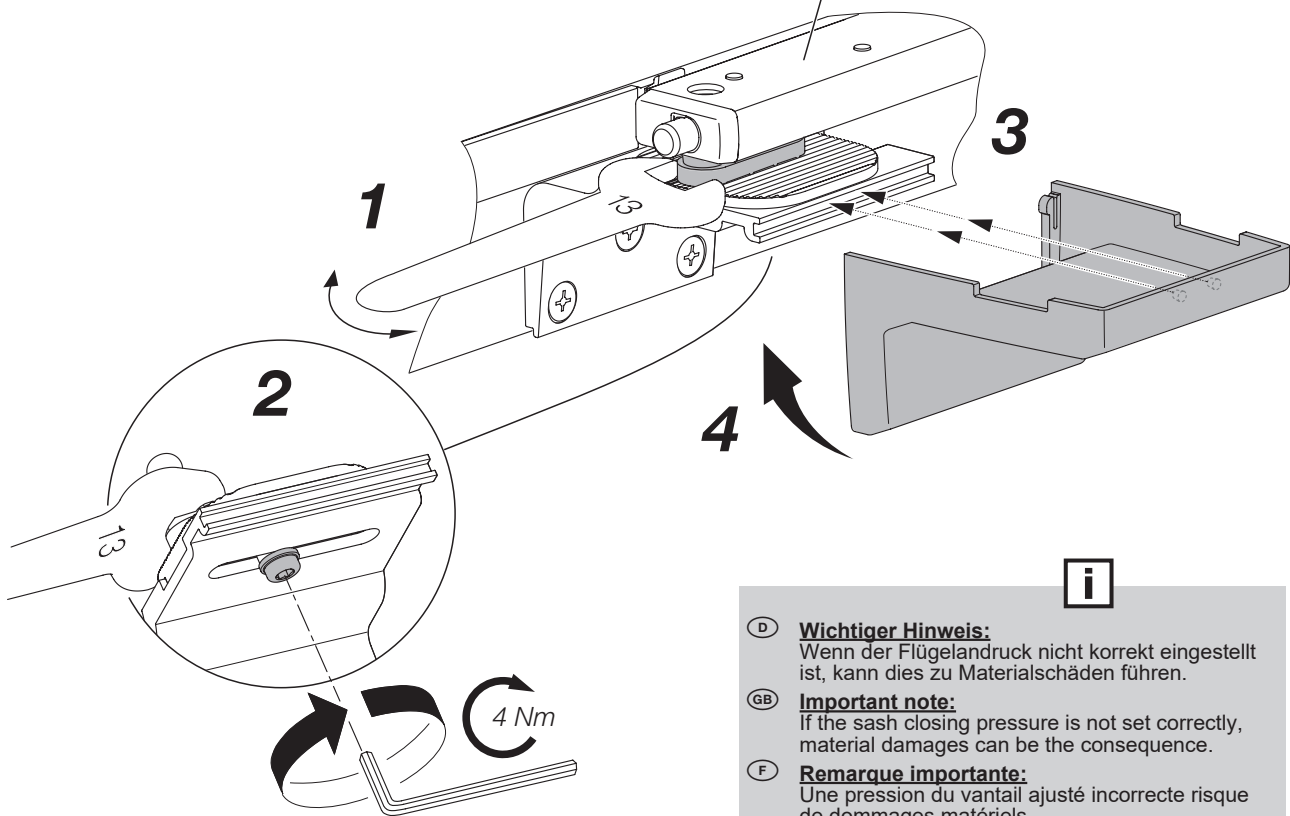

- Ⓓ Innensechskant SW 3
- ⒼⒸ Allen key size 3
- Ⓕ Clé de 3
- ⒼⒽ Inbussleutel maat 3
- Ⓘ Brugola 3
- Ⓔ llave Allen 3
- ⒴ Klucz imbusowy rozmiar 3
- ⒸⒺ шестигранный ключ номер 3



Ⓓ **Wichtiger Hinweis:**
Wenn der Flügelandruck nicht korrekt eingestellt ist, kann dies zu Materialschäden führen.

ⒼⒸ **Important note:**
If the sash closing pressure is not set correctly, material damages can be the consequence.

Ⓕ **Remarque importante:**
Une pression du vantail ajusté incorrecte risque de dommages matériels.

ⒼⒽ **Belangrijke aanwijzing:**
Als de vleugel aandruk niet correct is ingesteld, kan dit tot materiaalschade leiden.

Ⓘ **Nota importante:**
Se la pressione dell'anta non è registrata correttamente, questo può provocare danni ai materiali.

Ⓔ **Importante:**
Si la presión del cinturón no se ajusta correctamente, esto puede causar daño al equipo.

⒴ **Ważna wskazówka:**
Kiedy docisk skrzydła do ramy nie będzie właściwie ustalony, może spowodować uszkodzenie materiału.

ⒸⒺ **Важное указание:**
Если давление створки не регулируется должным образом, это может привести к повреждению оборудования.



D Einstellung des Zentralverschlusses

Bei Verwendung von Nicht-HAUTAU-Zentralverschlüssen sind die Angaben des jeweiligen Herstellers zu berücksichtigen.
Beispiel: Einstellung für 1-scherigen Antrieb (2-scherig entsprechend)

GB Adjustment of central locking

In case of non-HAUTAU central lockings, the specification of the corresponding manufacturer has to be considered.
Example: Adjustment for single stay drive (double stay accordingly)

F Réglage de la fermeture centrale

En cas d'utilisation de fermetures centrales autres que HAUTAU, respecter les indications de la marque concernée.
Exemple : réglage pour entraînement à 1 compas (avec 2 compas de manière similaire)

NL Instelling van de centrale sluiting

Bij het gebruik van centrale sluitingen die niet van HAUTAU afkomstig zijn, dient rekening te worden gehouden met de informatie van de betreffende fabrikant.
Voorbeeld: Instelling voor 1 schaar aandrijving (2 scharen overeenstemmend)

I Regolazione della ferramenta perimetrale

Se si utilizzano ferramenta perimetrali non HAUTAU, ci si deve attenere alle indicazioni del relativo fabbricante.
Esempio: Regolazione per azionamento ad 1 forbice (a 2 forbici in maniera corrispondente)

E Ajuste del cierre central

En caso de utilizar cierres centrales que no sean de HAUTAU se deben tener en cuenta las indicaciones del fabricante correspondiente.
Ejemplo: Ajuste para accionamiento de 1 compás (de 2 compases correspondientemente)

PL Ustawienie zamknięcia centralnego

Jeśli używa się zamknięć centralnych innych niż firmy HAUTAU, przestrzegać instrukcji ich producenta.
Przykład: Ustawienie dla napędu 1 nożycowego (odpowiednio dla 2 nożycowego)

RUS Регулировка фальцевого запора

При использовании фальцевых запоров, не произведённых компанией HAUTAU, следует учитывать данные от соответствующего производителя.
Пример: Регулировка для привода в 1-ножничном исполнении (соответственно, в 2-ножничном исполнении)

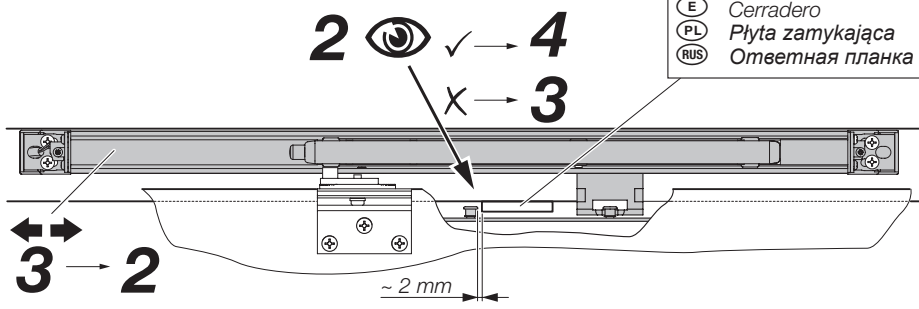
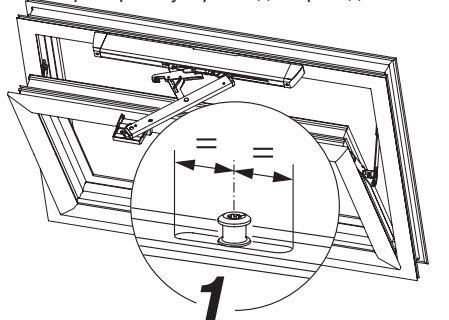

D Einstellen der Überschlaghöhe

GB Adjustment of overrebate height

F Réglage de la hauteur de la contrefeuillure

NL Overslaghoogte instellen

I Regolazione dell'altezza di sovrabattuta

E Ajustar la altura de solapamiento

PL Ustawienie wysokości przyłgi

RUS Регулировка высоты напlava

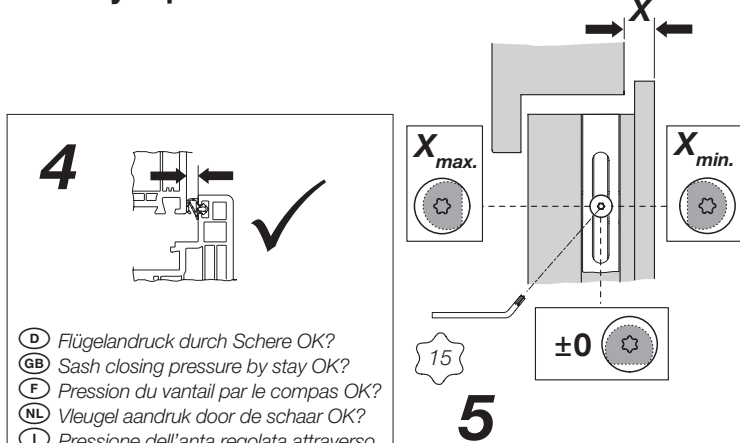
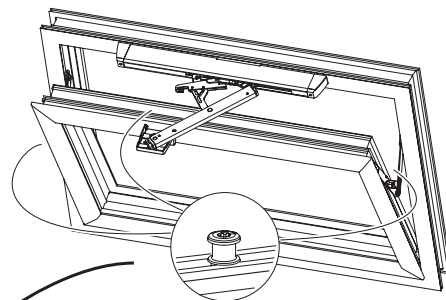

i

D Wichtiger Hinweis: Wenn der Flügelndruck durch die Schere nicht korrekt eingestellt ist, kann dies zu Materialschäden führen.

GB Important note: If the sash closing pressure by the stay is not set correctly, material damages can be the consequence.

F Remarque importante: Une pression du vantail par le compas ajusté incorrecte risque de dommages matériels.

NL Belangrijke aanwijzing: Als de vleugel aandruk door de schaar niet correct is ingesteld, kan dit tot materiaalschade leiden.

I Nota importante: Se la pressione dell'anta non è registrata correttamente attraverso le forbici, questo può provocare danni ai materiali.

E Importante: Si la presión de hoja no está configurado correctamente por las tijeras, esto puede causar daño al equipo.

PL Ważna wskazówka: Kiedy docisk skrzydła do ramy ustalany dzięki położeniu nożyc nie będzie właściwy, może spowodować uszkodzenie materiału.

RUS Важное указание: Если ножничное давление на створки установлено неправильно, это может привести к повреждению оборудования. оборудования.



- Ⓓ Fehlerbehebung
- ⒼⒷ Trouble shooting
- Ⓕ Dépannage
- ⒶⓁ Probleemoplossing
- Ⓘ Risoluzione Dei Problemi
- Ⓔ Solución De Problemas
- ⒲ Rozwiązywanie Problemów
- ⒸⓊⓈ Поиск Неисправностей

	→ 23
	→ 25
	→ 37
	→ 38
	→ 40
	→ 48
	→ 53
	→ 54



- Ⓓ **Wartung / Instandhaltung / Pflege**
- Ⓖ⒃ **Maintenance / repair / care**
- Ⓕ **Entretien et maintenance / soin**
- ⒸⒻ **Onderhoudswerkzaamheden / Verzorging**
- Ⓘ **Manutenzione ordinaria / straordinaria / Cura**
- Ⓔ **Mantenimiento / reparación / Cuidado**
- ⒫ **Instrukcja konserwacji / oczyszczanie**
- Ⓒ⒮ **Инструкция по техобслуживанию / уход**

Ⓓ

Die Stromzufuhr zum Gerät muss unterbrochen werden, wenn Reinigungs- oder andere Wartungsarbeiten durchgeführt werden.

Geräte und Kabelanschlüsse auf äußere Beschädigung und Verschmutzung prüfen. Die Geräte von Verunreinigungen befreien. Befestigungs- und Klemmschrauben auf festen Sitz prüfen. Die Geräte durch Probelauf testen. Das Getriebe des Antriebs ist wartungsfrei. Defekte Geräte dürfen nur in unserem Werk instand gesetzt werden. Es sind nur Original-Ersatzteile einzusetzen. Die Betriebsbereitschaft ist regelmäßig zu prüfen. Ein Wartungsvertrag ist empfehlenswert. Schützen Sie alle Aggregate dauerhaft vor Wasser und Schmutz.



Vor jeder Wartungsarbeit oder Veränderung des Aufbaus sind die Netzspannung und "Akkus" allpolig abzuklemmen. Gegen unbeabsichtigtes Wiedereinschalten ist die Anlage abzusichern. Elektrische Steuerungen müssen stromlos sein, bevor Sie Teile entnehmen oder dazusetzen (Netzspannung und "Akkus" abklemmen).

Für die Reinigung der Gehäuseteile verwenden Sie ein weiches, leicht befeuchtetes Tuch. Um eine Beschädigung der Gehäuseoberfläche zu vermeiden, verwenden Sie für die Reinigung keine ätzenden Chemikalien, aggressiven Reinigungslösungen oder lösungsmittelhaltigen Mittel.

Reinigung und Benutzer-Wartung dürfen nicht von Kindern ohne Beaufsichtigung durchgeführt werden.

Ⓖ⒃

The power supply to the device must be interrupted for the duration of any cleaning or other types of maintenance operations.

Check all devices and cable connections for external damage and dirt. Free the equipment from any contamination. Check the tightness of fixing and clamping screws. Test the equipment by trial run. The gear system is maintenance free. Defective equipment must only be repaired in our factory. Only original spare parts are to be used. The readiness for operation has to be checked regularly. For this purpose a service contract is recommended. Provide all aggregates with durable protection against water and dirt!



Before maintenance work or structural alterations the supply voltage and the "batteries" are to be disconnected at all poles. The system must be protected against unintentional restarting. Electrical controls must be voltage free before extension modules are taken off or added (disconnect mains voltage and "batteries").

Use a soft, slightly dampened cloth to clean the housing components. To prevent damage to the housing surface, do not use any caustic chemicals, abrasive cleaners or agents containing solvents for cleaning.

Cleaning and user maintenance must not be carried out by children without supervision.

Ⓕ

L'alimentation électrique de l'appareil doit être coupée avant de procéder à des travaux de nettoyage et d'entretien.

Vérifier si les appareils et le câblage présentent des dommages extérieurs ou sont sales. Débarrasser les appareils de toute saleté. Vérifier que les vis de fixation et de blocage sont bien serrées. Effectuer un essai pour tester les appareils.

L'entraîneur de la motorisation ne nécessite aucun entretien. Les appareils défectueux doivent être réparés dans notre usine uniquement. Seules, des pièces de rechange d'origine peuvent être utilisées. Vérifier à intervalles réguliers que le système est opérationnel. Il est conseillé de prendre un contrat de maintenance. Protéger durablement tous les groupes contre l'eau et la saleté.



Avant toute intervention ou modification de la construction, la tension secteur et les «batteries rechargeables» doivent être déconnectés sur tous les pôles. L'installation doit être protégée contre toute remise en marche intempestive. Les commandes électriques doivent être neutralisées (hors tension) avant de sortir ou de rajouter des composants (déconnecter la tension secteur et les „batteries rechargeables“).

Employer un chiffon doux légèrement humide pour nettoyer les parties du boîtier. Ne pas employer pour le nettoyage des produits chimiques caustiques, des détergents agressifs ni des produits contenant des solvants sous peine de détériorer la surface du boîtier.

Le nettoyage et l'entretien par l'utilisateur ne doivent pas être réalisés par des enfants non encadrés.

ⒸⒻ

De stroomtoevoer naar het apparaat moet worden onderbroken als er reinigings- of andere onderhoudswerkzaamheden worden uitgevoerd.

Alle apparaten en kabelansluitingen op externe schade en vuil controleren. Het vuil van de apparaten verwijderen. Controleren of de bevestigings- en klemmschroeven stevig vastzitten. De apparaten testen door een testloop uit te voeren. Het aandrijvingssysteem is onderhoudsvrij. Defecte apparaten mogen uitsluitend in onze fabriek gerepareerd worden. Er mogen uitsluitend originele reserveonderdelen worden gebruikt. Er moet regelmatig gecontroleerd worden of de apparaten bedrijfsklaar zijn. Het is raadzaam om een onderhoudscontract af te sluiten. Bescherm alle apparaten duurzaam tegen water en vuil.



Bij alle onderhoudswerkzaamheden of wijziging van de opbouw moeten alle polen van de netspanning en van de "accu's" losgekoppeld worden. De installatie moet tegen onbedoeld opnieuw inschakelen beveiligd worden. Elektrische besturingen moeten stroomloos zijn, voordat u delen gaat verwijderen of aanbrengen (netspanning en "accu's" loskoppelen).

Voor de reiniging van de behuizingdelen een zachte, licht vochtige doek gebruiken. Om een beschadiging van het behuizingsoppervlak te vermijden mogen voor de reiniging geen bijtende chemicaliën, agressieve reinigingsmiddelen of oplosmiddelbevattende producten worden gebruikt.

Reiniging en gebruikersonderhoud mogen niet door kinderen zonder toezicht worden uitgevoerd.

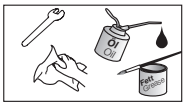

I

L'alimentazione elettrica dell'apparecchio deve essere interrotta quando devono essere eseguiti lavori di pulizia o altri interventi di manutenzione.

Controllare che tutti i dispositivi e gli allacciamenti dei cavi non presentino danneggiamenti e sporco. Pulire i dispositivi. Verificare che siano ben serrate le viti di fissaggio e di bloccaggio. Effettuare una prova di funzionamento dei dispositivi.

La trasmissione dell'azionamento non richiede manutenzione. Eventuali dispositivi difettosi possono essere riparati esclusivamente presso la nostra officina. Si devono impiegare soltanto parti di ricambio originali. Verificare ad intervalli regolari che il dispositivo sia pronto per il funzionamento. Si consiglia un contratto di manutenzione. Proteggere in maniera permanente tutti i gruppi dall'acqua e dallo sporco.



Prima di qualsiasi intervento di manutenzione o di variazione a livello di installazione si devono staccare completamente la tensione di rete e le "batterie". Bloccare la riaccensione involontaria dell'impianto. Si deve interrompere l'arrivo di tensione ai comandi elettrici prima di procedere alla rimozione o all'aggiunta di moduli (staccare i morsetti della tensione di rete e delle "batterie").

Per pulire le parti dell'alloggiamento utilizzare un panno morbido, leggermente inumidito. Al fine di evitare di danneggiare la superficie dell'alloggiamento, per la pulizia non utilizzare prodotti chimici corrosivi, soluzioni detergenti aggressive o prodotti contenenti solventi.

Pulizia e manutenzione dell'utente non devono essere eseguite da bambini non sorvegliati.

E

Se debe interrumpir el suministro de corriente si se realizan trabajos de limpieza u otros trabajos de mantenimiento. Todos los aparatos y cables de conexión deben revisarse en busca de deterioro exterior y suciedad. Limpie los aparatos para eliminar impurezas. Compruebe que los tornillos de fijación estén bien apretados. Realice una prueba de funcionamiento en los aparatos.

El engranaje del accionamiento no requiere mantenimiento. Los aparatos defectuosos solo pueden repararse en nuestro taller. Solo podrán instalarse piezas de repuesto originales. La capacidad de funcionamiento se comprobará periódicamente. Se recomienda firmar un contrato de mantenimiento. Proteja todos los módulos permanentemente contra el agua y la suciedad.



Antes de cualquier trabajo de mantenimiento o modificación de la estructura, se deben desconectar todos los polos de la tensión de red y de las baterías. Asegure la instalación para que no se produzcan reconexiones accidentales. Antes de retirar o colocar piezas, los controles eléctricos no deben tener corriente (desconectar tensión de red y baterías).

Para la limpieza de las carcasas utilice un paño suave, ligeramente humedecido. Para evitar un deterioro de la superficie de carcasa, no utilice para la limpieza productos químicos corrosivos, soluciones de limpieza agresivas o productos que contienen disolventes.

No está permitido que los niños lleven a cabo la limpieza o el mantenimiento del propio aparato sin supervisión.

PL

Zasilanie elektryczne urządzenia musi zostać przerwane, gdy wykonywane są prace czyszczenia lub inne prace konserwacyjne.

Wszystkie urządzenia podłączenia kabli pod kątem uszkodzeń zewnętrznych i zanieczyszczeń należy sprawdzić. Usunąć z urządzenia zanieczyszczenia. Sprawdzić dokręcenie śrub mocujących i zaciskowych. Wykonać pracę próbną urządzeń. Przekładnia napędu nie wymaga konserwacji. Uszkodzone urządzenia wolno naprawiać wyłącznie w naszym zakładzie. Stosować wyłącznie oryginalne części zamienne. Regularnie sprawdzać gotowość do pracy. Zaleca się podpisanie umowy na konserwację. Wszystkie agregaty zabezpieczyć trwale przed wodą i brudem.



Przed pracami konserwacyjnymi lub zmianami konstrukcji należy odłączyć wszystkie zaciski napięcia sieciowego i akumulatorów.

Zabezpieczyć urządzenie przed przypadkowym ponownym włączeniem. Sterowania elektryczne muszą być w stanie bezprądowym przed demontażem lub montażem części (odłączyć od zacisków napięcie sieciowe i akumulatory).

Do czyszczenia obudowy należy stosować miękką i wilgotną ściereczkę. Aby zapobiec uszkodzeniu powierzchni zewnętrznych nie stosować agresywnych środków chemicznych czyszczących lub środków zawierających rozpuszczalniki. Chronić urządzenia przed szkodliwym wpływem wody/zanieczyszczeń.

Dzieci nie mogą bawić się z urządzeniem. Czyszczenia i konserwacji wykonywanej przez użytkownika nie mogą wykonywać dzieci bez nadzoru.

RUS

При проведении чистки или других работ по техобслуживанию следует отключить электропитание.

Проверьте все оборудование и соединительные кабели на наличие внешних повреждений и загрязнений. Очищать устройства от грязи. Проверять крепёжные и зажимные винты на прочность посадки. Проверять устройства путём пробного пуска. Передача привода не требует техобслуживания. Повреждённые устройства должны ремонтироваться только на заводе-изготовителе. Использовать только оригинальные запчасти. Регулярно проверять готовность к эксплуатации. Рекомендуется заключить договор на техобслуживание. Защищать все агрегаты от проникновения воды и грязи.



Перед выполнением техобслуживания или модификации конструкции следует отключить сетевое напряжение и на всех полюсах отсоединить клеммы «аккумуляторов». Заблокировать оборудование от случайного включения. Электрическое управление следует обесточить, прежде чем удалять или ставить детали (отсоединить клеммы «аккумуляторов» и сетевого напряжения).

Чтобы избежать повреждения поверхности корпуса при очистке не используйте агрессивные химикаты, чистящие растворы или растворители.

Чистку и техобслуживание устройства дети могут выполнять только под надзором.

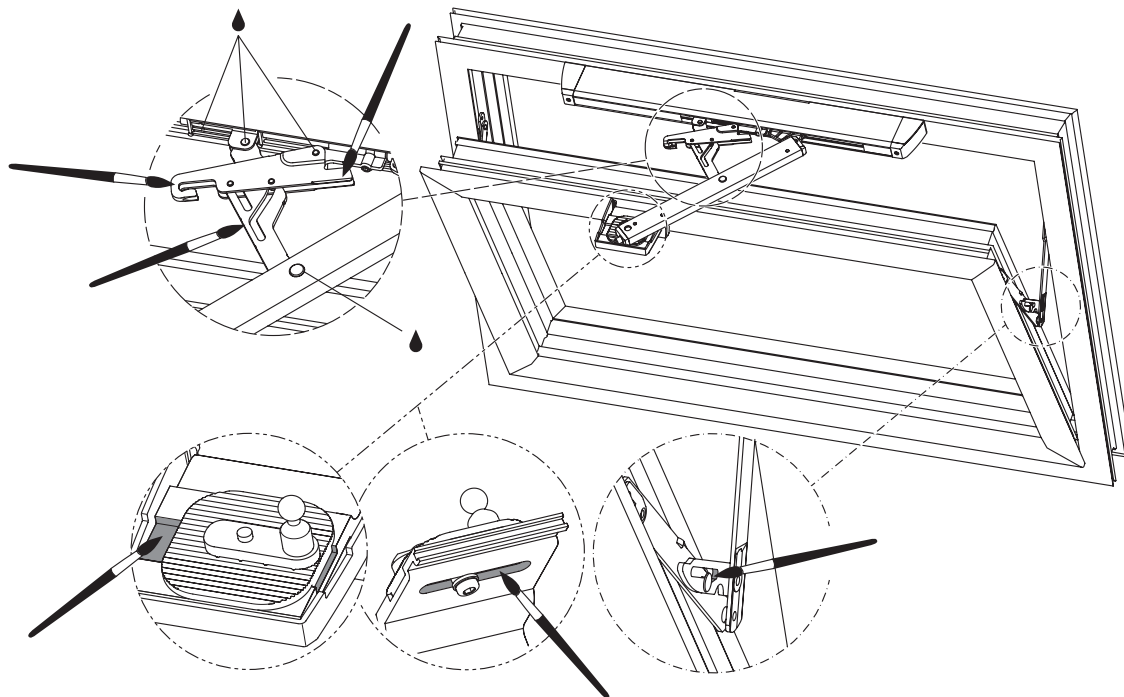

Wartung und Bedienungsanleitung

- Anweisungen und sonstige Anmerkungen
- Anlaufschlüssel für alle Modelle
- Bedienhinweise zur sachgerechten Bedienung
- Reparaturen für Laien
- Bedienhinweise für Spezialanfertigungen und Sonderausstattungen
- Anlaufschlüssel für alle Modelle



- (D) Flügel zum Putzen öffnen
- (GB) Open sash for cleaning
- (F) Ouvrir le vantail pour nettoyer
- (NL) Vleugel openen voor reiniging
- (I) Aprire l'anta per pulire
- (E) Abrir la hoja para la limpieza
- (PL) Skrzydło otworzyć do tynkowania
- (RUS) Открыть створку для чистки

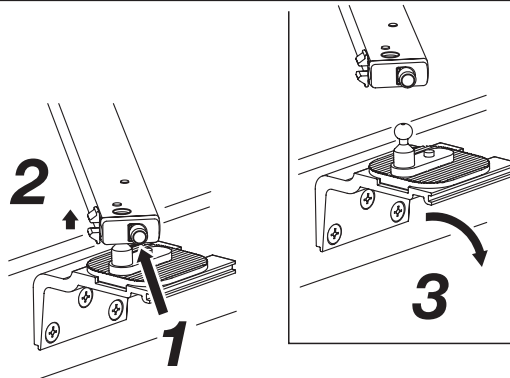

- (D) Falzschere
- (GB) Restrictor
- (F) Compas dans feuillure
- (NL) Veiligheidsschaar
- (I) Forbice a scomparsa
- (E) Falso compás
- (PL) Rozwórka wrębowa
- (RUS) Фальцевые ножницы



- (D) KSP/Falzschere
- (GB) KSP security stay/Restrictor
- (F) KSP/compas dans feuillure
- (NL) KSP/veiligheidsschaar
- (I) KSP (forbice di fermo)/
Forbice a scomparsa
- (E) Compás de seguridad KSP/
falso compás
- (PL) KSP/rozwórka wrębowa
- (RUS) KSP/Фальцевые ножницы

- (D) Lösen nur bei geöffneter Schere
- (GB) Release only when stay is open
- (F) Déconnexion uniquement quand le compas est ouvert
- (NL) Alleen losmaken als de schaar geopend is
- (I) Stacco soltanto con forbice aperta
- (E) Desbloquear solo con compás abierto
- (PL) Luzowanie tylko przy otwartych nożycach
- (RUS) Отсоединять только при открытых ножницах

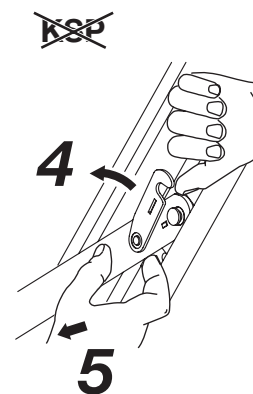

KSP

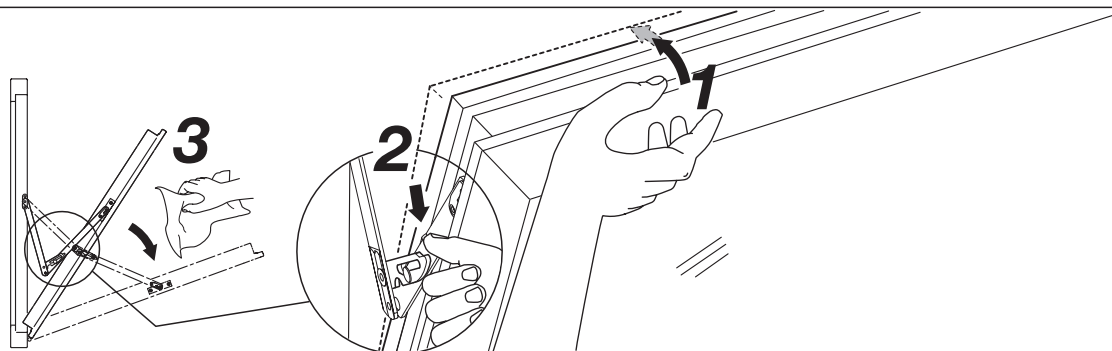

- (D) Flügel nach dem Putzen schließen
- (GB) Close sash after cleaning
- (F) Fermer le vantail après le nettoyage
- (NL) Vleugel sluiten na reiniging
- (I) Chiudere l'anta dopo aver pulito
- (E) Cerrar la hoja después de la limpieza
- (PL) Skrzydło zamknąć po tynkowaniu
- (RUS) Закрыць створку после чистки



- (D) Falzschere
- (GB) Restrictor
- (F) Compas dans feuillure
- (NL) Veiligheidsschaar
- (I) Forbice a scomparsa
- (E) Falso compás
- (PL) Rozwórka wrębowa
- (RUS) Фальцевые ножницы

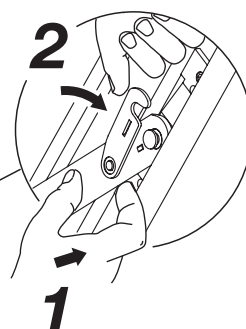

- (D) Einhängen nur bei geöffneter Schere
- (GB) Attach only when stay is open
- (F) Accrocher uniquement quand le compas est ouvert
- (NL) Alleen inhangen als schaar geopend is
- (I) Attacco soltanto con forbice aperta
- (E) Enganchar solo con compás abierto
- (PL) Zawieszanie tylko przy otwartych nożycach
- (RUS) Навешивать только при открытых ножницах

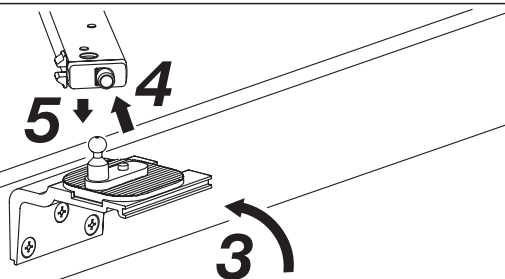

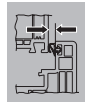

- Ⓓ Einstellen des Flügelendrucks
- ⒼⒷ Adjustment of sash closing pressure
- Ⓕ Réglage de la hauteur de la contrefeuillure
- ⒼⓃ Overslaghoogte instellen
- Ⓘ Regolazione dell'altezza di sovrabattuta
- Ⓔ Ajustar la altura de solapamiento
- ⒶⓁ Ustawienie wysokości przyłgi
- ⒺⓇ Регулировка прижима створки



53

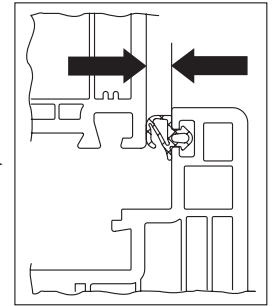

- Ⓓ Einstellen der Überslaghöhe
- ⒼⒷ Adjustment of overrebate height
- Ⓕ Réglage de la hauteur de la contrefeuillure
- ⒼⓃ Overslaghoogte instellen
- Ⓘ Regolazione dell'altezza di sovrabattuta
- Ⓔ Ajustar la altura de solapamiento
- ⒶⓁ Ustawienie wysokości przyłgi
- ⒺⓇ Регулировка высоты наплава

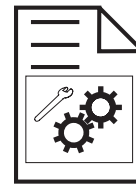

54

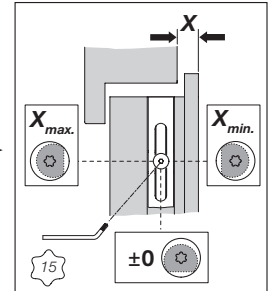

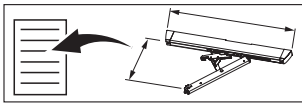

PRMAT-E kompakt 195

- (D)** Technische Daten
- (GB)** Technical data
- (F)** Coordonnées techniques
- (NL)** Technische gegevens

- (I)** Caratteristiche Tecniche
- (E)** Datos técnicos
- (PL)** Dane techniczne
- (RUS)** Технические данные



<ul style="list-style-type: none"> (D) Nennspannung (F) Tension nominale (I) Tensione nominale (PL) Napięcie znamionowe 	<ul style="list-style-type: none"> (GB) Rated voltage (NL) Nom. spanning (E) Tensión nominal (RUS) Номинальное напряжение (=230 В перем.ток) 	230 V AC (±10 %)	<ul style="list-style-type: none"> (D) Einschaltdauer: 60 s Ein/60 s Aus (F) Durée de mise en circuit: 60 s pour la mise en marche/60 s pour l'arrêt (NL) Inschakelduur: 60 s Aan/60 s Uit (I) Ciclo di funzionamento: 60 s ON/60 s OFF (E) Duración de conexión: 60 s ON/60 s OFF (PL) Czas włączenia: 60 s wł./60 s wył. (RUS) Длительность включения: 60 с Вкл/60 с Выкл 		
<ul style="list-style-type: none"> (D) Restwelligkeit (F) Ondulation résiduelle (I) Ondulazione residua (PL) Tętnienie resztkowe 	<ul style="list-style-type: none"> (GB) Remaining ripple (NL) Restspanning (E) Tensión residual (RUS) Остаточная пульсация 	-	<ul style="list-style-type: none"> (D) Relative Einschaltdauer (ED) (GB) Relative switch-on time (of CD) (F) Durée relative de mise en circuit (de la durée de mise en circuit) (NL) Relatieve inschakelduur (ID) (I) Fattore di funzionamento (CF) (E) Tiempo de encendido relativo (duración de conexión) (PL) Względny czas włączenia (ED) (RUS) Относительная продолжительность включения (ED) 	50 %	
<ul style="list-style-type: none"> (D) Max. Stromaufnahme (F) Puissance absorbée max. (I) Massima corrente assorbita (PL) Maksymalny pobór prądu 	<ul style="list-style-type: none"> (GB) Max. current input (NL) Max. stroomopname (E) Consumo máx. de corriente (RUS) Макс. потребление тока 	0,15 A	<ul style="list-style-type: none"> (D) max. Zyklenzahl (F) max. nombre de cycles (I) max. numero di cicli (PL) max. ilość cykli 	<ul style="list-style-type: none"> (GB) max. number of cycles (NL) max. aantal cycli (E) máx. número de ciclos (RUS) максимум количество циклов 	20 (DIN EN 60335-2-103)
<ul style="list-style-type: none"> (D) Stromaufnahme (bei Nennkraft) (GB) Current input (under rated force) (F) Intensité absorbée (avec force nominale) (NL) Stroomopname (bij nom. kracht) (I) Corrente assorbita (per forza nominale) (E) Consumo de corriente (con fuerza nominal) (PL) Pobór prądu (przy sile znamionowej) (RUS) Потребление тока (при номинальном усилии) 		0,10 A	<ul style="list-style-type: none"> (D) Schalldruckpegel (F) Niveau de pression acoustique (I) Livello di pressione acustica (PL) Poziom ciśnienia akustycznego 	<ul style="list-style-type: none"> (GB) Sound pressure level (NL) Geluidsniveau (E) Nivel de intensidad sonora (RUS) Уровень громкости шума 	L _{pA} ≤ 70 dB(A)
<ul style="list-style-type: none"> (D) Anlaufstrom (F) Intensité de démarrage (I) Corrente di spunto (PL) Prąd rozruchu 	<ul style="list-style-type: none"> (GB) Starting current (NL) Opstartstroom (E) Corriente de arranque (RUS) Пусковой ток 	-	<ul style="list-style-type: none"> (D) Gruppenfähig (direkt) (GB) Group compatible (directly) (F) Utilisation groupée (directement) (NL) Groepen-compatibel (direct) (I) Compatibile con gruppo (direttamente) (E) Capacidad de grupo (directamente) (PL) Grupowość (bezpośrednio) (RUS) Возможность группировки (прямо) 	2 ... 8	
<ul style="list-style-type: none"> (D) Druckkraft (F) Force de pression (I) Forza di compressione (PL) Siła docisku 	<ul style="list-style-type: none"> (GB) Compressive force (NL) Drukkracht (E) Fuerza de presión (RUS) Усилие нажима 	75 N	<ul style="list-style-type: none"> (D) Schutzart (F) Protection (I) Classe di protezione (PL) Stopień ochrony 	<ul style="list-style-type: none"> (GB) Protection class (NL) Beschermingsgraad (E) Tipo de protección (RUS) Тип защиты 	IP 20
<ul style="list-style-type: none"> (D) Zugkraft (F) Force de traction (I) Forza di trazione (PL) Siła ciągnięcia 	<ul style="list-style-type: none"> (GB) Tractive force (NL) Trekkkracht (E) Fuerza de tracción (RUS) Сила тяги 	75 N	<ul style="list-style-type: none"> (D) Elektrische Abschaltung: Abschaltung über Endschalter in den Endlagen, integrierte elektronische Überlastabschaltung (GB) Electrical shutdown: Shutdown over limit switch in end positions, integrated electronic overload shutdown (F) Interruption électrique: arrêt électrique par interrupteur de fin de course aux extrémités, disjoncteur électronique de surcharge intégré (NL) Elektrische uitschakeling: Uitschakeling via eindschakelaar in de eindposities, geïntegreerde elektronische overbelastinguitschakeling (I) Speggimento elettrico: spegnimento tramite finecorsa nelle posizioni finali, arresto per sovraccarico elettronico integrato (E) Desconexión eléctrica: desconexión mediante interruptor de fin de carrera en las posiciones finales, desconexión electrónica por sobrecarga integrada (PL) Wyłączenie elektryczne: wyłączenie przez wyłączniki końcowe w położeniach końcowych, zintegrowane elektroniczne wyłączniki przeciążeniowe (RUS) Электрическое отключение: отключение посредством конечного выключателя в концевых положениях, встроенное электронное отключение при перегрузке 		
<ul style="list-style-type: none"> (D) Zuhaltkraft (1-scherig/2-scherig) (GB) Locking force (single stay/double stay) (F) Force de fermeture (1 compas /2 compas) (NL) Dichthoudkracht (1schaar/2scharen) (I) Forza di chiusura (1 forbice/2 forbici) (E) Fuerza de cierre (1 compás/2 compases) (PL) Siła trzymająca (1 nożyc./2 nożyc.) (RUS) Усилие запирания (1-ножничное / 2-ножничное исполнение) 		1500 N/ 3000 N	<ul style="list-style-type: none"> (D) Anschlussklemme (F) Borne de raccord (I) Morsetto (PL) Zaciski przyłączowe stycznycy 	<ul style="list-style-type: none"> (GB) Connecting cable (NL) Aansluitklem (E) Borne de conexión (RUS) Соединительная клемма 	≤ 1,0 mm ²
<ul style="list-style-type: none"> (D) Hub/Öffnungsweite (F) Course / Largeur d'ouverture (I) Corsa/Larghezza di apertura (E) Carrera/ancho de apertura (PL) Skok/ szerokość otwarcia 	<ul style="list-style-type: none"> (GB) Stroke/opening width (NL) Slag- / openingswijdte 	190 mm	<ul style="list-style-type: none"> (D) Abmessungen 1-/2-scherig (B x H x T) [mm] (GB) Dimensions 1-/2-stay (w x h x d) [mm] (F) Dimensions 1/2 compas (L x H x P) [mm] (NL) Afmetingen 1/2 schaar (b x h x d) [mm] (I) Dimensioni 1/2 forbice (L x A x P) [mm] (E) Dimensiones con 1/2 compás (An x Al x Pr) [mm] (PL) Wymiary 1/2 nożyc. (S x W x G) [mm] (RUS) Размеры в 1-/2-ножничном исполнении (Ш x В x Г) [мм] 	520/1180 x 26 x 88	
<ul style="list-style-type: none"> (D) Verriegelungshub (F) Course de verrouillage (I) Corsa di blocco (PL) Skok blokady 	<ul style="list-style-type: none"> (GB) Locking stroke (NL) Vergrendelingsslag (E) Carrera de bloqueo (RUS) Замыкающий ход 	18 mm	<ul style="list-style-type: none"> (D) Gehäuse: Aluminium (F) Boîtier: aluminium (I) Custodia: Alluminio (PL) Obudowa: aluminium 	<ul style="list-style-type: none"> (GB) Housing: aluminium (NL) Behuizing: aluminium (E) Carcasa: Aluminio (RUS) Корпус: алюминий 	
<ul style="list-style-type: none"> (D) Verriegelungskraft (F) Force de verrouillage (I) Forza di blocco (PL) Siła blokady 	<ul style="list-style-type: none"> (GB) Locking force (NL) Vergrendelingskracht (E) Fuerza de bloqueo (RUS) Замыкающее усилие 	800 N	<ul style="list-style-type: none"> (D) Lebensdauer (F) Longévité (I) Durata (PL) Trwałość 	<ul style="list-style-type: none"> (GB) Lifespan (NL) Levensduur (E) Vida útil (RUS) Срок службы 	 11.000
<ul style="list-style-type: none"> (D) Ausstellmechanik: Schere (F) Mécanisme d'ouverture: compas (I) Meccanismo di apertura: forbice (E) Mecanismo de abertura/cierre: compás (PL) Mechanika ogranicznika: nożyce 	<ul style="list-style-type: none"> (GB) Opening mechanism: stay (NL) Openingsmechanisme: schaar (RUS) Поворотная механика: ножницы 		<ul style="list-style-type: none"> (D) Laufzeit (F) Durée (I) Servizio (PL) Czas pracy 	<ul style="list-style-type: none"> (GB) Running period (NL) Looptijd (E) Tiempo de apertura/cierre (RUS) Время хода 	~ 38 s
<ul style="list-style-type: none"> (D) Laufgeschwindigkeit (F) Vitesse de course (I) Velocità (PL) Prędkość (RUS) Скорость 	<ul style="list-style-type: none"> (GB) Running speed (NL) Loopsnelheid (E) Velocidad de apertura/cierre 	7 mm/s 4,5 mm/s 13 mm/s	<ul style="list-style-type: none"> (D) Umgebungstemperatur (F) Température ambiante (I) Temperatura ambiente (PL) Temperatura otoczenia 	<ul style="list-style-type: none"> (GB) Ambient temperature (NL) Omgevingstemperatuur (E) Temperatura ambiente (RUS) Температура окружающей среды 	0 ... +65 °C

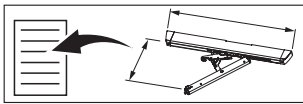

PRIMA-S kompakt 195

- (D)** Technische Daten
- (GB)** Technical data
- (F)** Coordonnées techniques
- (NL)** Technische gegevens

- (I)** Caratteristiche Tecniche
- (E)** Datos técnicos
- (PL)** Dane techniczne
- (RUS)** Технические данные



<ul style="list-style-type: none"> (D) Nennspannung (SELV) (F) Tension nominale (TBTS) (I) Tensione nominale (SELV) (PL) Napięcie znamionowe (SELV) 	<ul style="list-style-type: none"> (GB) Rated voltage (SELV) (NL) Nom. spanning (SELV) (E) Tensión nominal (SELV) (RUS) Номинальное напряжение (=24 В пост.ток, SELV) 	24 V DC (-10 %, +30%)	<ul style="list-style-type: none"> (D) Einschaltdauer: 60s Ein/60s Aus (F) Durée de mise en circuit: 60s pour la mise en marche/60s pour l'arrêt (NL) Inschakelduur: 60s Aan/60s Uit (I) Ciclo di funzionamento: 60 s ON/60 s OFF (E) Duración de conexión: 60s ON/60s OFF (PL) Czas włączenia: 60s wł./60s wył. (RUS) Длительность включения: 60 с Вкл/60 с Выкл 	(GB) Duty cycle: 60s on/60s off	
<ul style="list-style-type: none"> (D) Restwelligkeit (F) Ondulation résiduelle (I) Ondulazione residua (PL) Tętnienie resztkowe 	<ul style="list-style-type: none"> (GB) Remaining ripple (NL) Restspanning (E) Tensión residual (RUS) Остаточная пульсация 	10 %	<ul style="list-style-type: none"> (D) Relative Einschaltdauer (ED) (GB) Relative switch-on time (of CD) (F) Durée relative de mise en circuit (de la durée de mise en circuit) (NL) Relatieve inschakelduur (ID) (I) Fattore di funzionamento (CF) (E) Tiempo de encendido relativo (duración de conexión) (PL) Względny czas włączenia (ED) (RUS) Относительная продолжительность включения (ED) 	50 %	
<ul style="list-style-type: none"> (D) Max. Stromaufnahme (F) Puissance absorbée max. (I) Massima corrente assorbita (PL) Maksymalny pobór prądu 	<ul style="list-style-type: none"> (GB) Max. current input (NL) Max. stroomopname (E) Consumo máx. de corriente (RUS) Макс. потребление тока 	0,9 A	<ul style="list-style-type: none"> (D) max. Zyklenzahl (F) max. nombre de cycles (I) max. numero di cicli (PL) max. ilość cykli 	<ul style="list-style-type: none"> (GB) max. number of cycles (NL) max. aantal cycli (E) máx. número de ciclos (RUS) максимум количество циклов 	20 (DIN EN 60335-2-103)
<ul style="list-style-type: none"> (D) Stromaufnahme (bei Nennkraft) (GB) Current input (under rated force) (F) Intensité absorbée (avec force nominale) (NL) Stroomopname (bij nom. kracht) (I) Corrente assorbita (per forza nominale) (E) Consumo de corriente (con fuerza nominal) (PL) Pobór prądu (przy sile znamionowej) (RUS) Потребление тока (при номинальном усилии) 		0,7 A	<ul style="list-style-type: none"> (D) Schalldruckpegel (F) Niveau de pression acoustique (I) Livello di pressione acustica (PL) Poziom ciśnienia akustycznego 	<ul style="list-style-type: none"> (GB) Sound pressure level (NL) Geluidsniveau (E) Nivel de intensidad sonora (RUS) Уровень громкости шума 	L _{pA} ≤ 70 dB(A)
<ul style="list-style-type: none"> (D) Anlaufstrom (F) Intensité de démarrage (I) Corrente di spunto (PL) Prąd rozruchu 	<ul style="list-style-type: none"> (GB) Starting current (NL) Opstartstroom (E) Corriente de arranque (RUS) Пусковой ток 	0,9 A	<ul style="list-style-type: none"> (D) Gruppenfähig (direkt) (GB) Group compatible (directly) (F) Utilisation groupée (directement) (NL) Groepen-compatibel (direct) (I) Compatibile con gruppo (direttamente) (E) Capacidad de grupo (directamente) (PL) Grupowość (bezpośrednio) (RUS) Возможность группировки (прямо) 	2 ... 8	
<ul style="list-style-type: none"> (D) Druckkraft (F) Force de pression (I) Forza di compressione (PL) Siła docisku 	<ul style="list-style-type: none"> (GB) Compressive force (NL) Drukkracht (E) Fuerza de presión (RUS) Усилие нажима 	75 N	<ul style="list-style-type: none"> (D) Schutzart (F) Protection (I) Classe di protezione (PL) Stopień ochrony 	<ul style="list-style-type: none"> (GB) Protection class (NL) Beschermingsgraad (E) Tipo de protección (RUS) Тип защиты 	IP 20
<ul style="list-style-type: none"> (D) Zugkraft (F) Force de traction (I) Forza di trazione (PL) Siła ciągnięcia 	<ul style="list-style-type: none"> (GB) Tractive force (NL) Trekkracht (E) Fuerza de tracción (RUS) Сила тяги 	75 N	<ul style="list-style-type: none"> (D) Elektrische Abschaltung: Abschaltung über Endschalter in den Endlagen, integrierte elektronische Überlastabschaltung (GB) Electrical shutdown: Shutdown over limit switch in end positions, integrated electronic overload shutdown (F) Interruption électrique: arrêt électrique par interrupteur de fin de course aux extrémités, disjoncteur électronique de surcharge intégré (NL) Elektrische uitschakeling: Uitschakeling via eindschakelaar in de eindposities, geïntegreerde elektronische overbelastingsuitschakeling (I) Spegnimento elettrico: spegnimento tramite finecorsa nelle posizioni finali, arresto per sovraccarico elettronico integrato (E) Desconexión eléctrica: desconexión mediante interruptor de fin de carrera en las posiciones finales, desconexión electrónica por sobrecarga integrada (PL) Wyłączenie elektryczne: wyłączenie przez wyłączniki końcowe w położeniach końcowych, zintegrowane elektroniczne wyłączniki przeciążeniowe (RUS) Электрическое отключение: отключение посредством конечного выключателя в конечных положениях, встроенное электронное отключение при перегрузке 		
<ul style="list-style-type: none"> (D) Zuhaltkraft (1-scherig/2-scherig) (GB) Locking force (single stay/double stay) (F) Force de fermeture (1 compas /2 compas) (NL) Dichthoudkracht (1schaar/2scharen) (I) Forza di chiusura (1 forbice/2 forbici) (E) Fuerza de cierre (1 compás/2 compases) (PL) Siła trzymająca (1 nożyc./2 nożyc.) (RUS) Усилие запирания (1-ножничное / 2-ножничное исполнение) 		1500 N/ 3000 N	<ul style="list-style-type: none"> (D) Anschlussklemme (F) Borne de raccord (I) Morsetto (PL) Zacziski przyłączeniowe styuczny 	<ul style="list-style-type: none"> (GB) Connecting cable (NL) Aansluitklem (E) Borne de conexión (RUS) Соединительная клемма 	≤ 1,0 mm ²
<ul style="list-style-type: none"> (D) Hub/Öffnungsweite (F) Course / Largeur d'ouverture (I) Corsa/Larghezza di apertura (E) Carrera/ancho de apertura (PL) Skok/ szerokość otwarcia 	<ul style="list-style-type: none"> (GB) Stroke/opening width (NL) Slag- / openingswijdte (RUS) Ход/Ширина открытия 	190 mm	<ul style="list-style-type: none"> (D) Abmessungen 1-/2-scherig (B x H x T) [mm] (GB) Dimensions 1-/2-stay (w x h x d) [mm] (F) Dimensions 1/2 compas (L x H x P) [mm] (NL) Afmetingen 1/2 schaar (b x h x d) [mm] (I) Dimensioni 1/2 forbice (L x A x P) [mm] (E) Dimensiones con 1/2 compás (An x Al x Pr) [mm] (PL) Wymiary 1/2 nożyc. (S x W x G) [mm] (RUS) Размеры в 1-/2-ножничном исполнении (Ш x В x Г) [мм] 	<ul style="list-style-type: none"> 520/1180 x 26 x 88 	
<ul style="list-style-type: none"> (D) Verriegelungshub (F) Course de verrouillage (I) Corsa di blocco (PL) Skok blokady 	<ul style="list-style-type: none"> (GB) Locking stroke (NL) Vergrendelingsslag (E) Carrera de bloqueo (RUS) Замыкающий ход 	18 mm	<ul style="list-style-type: none"> (D) Laufzeit (F) Durée (I) Servizio (PL) Czas pracy 	<ul style="list-style-type: none"> (GB) Running period (NL) Looptijd (E) Tiempo de apertura/cierre (RUS) Время хода 	~ 38 s
<ul style="list-style-type: none"> (D) Verriegelungskraft (F) Force de verrouillage (I) Forza di blocco (PL) Siła blokady 	<ul style="list-style-type: none"> (GB) Locking force (NL) Vergrendelingskracht (E) Fuerza de bloqueo (RUS) Замыкающее усилие 	800 N	<ul style="list-style-type: none"> (D) Laufgeschwindigkeit (F) Vitesse de course (I) Velocità (PL) Prędkość (RUS) Скорость 	<ul style="list-style-type: none"> (GB) Running speed (NL) Loopsnelheid (E) Velocidad de apertura/cierre 	7 mm/s 4,5 mm/s 13 mm/s
<ul style="list-style-type: none"> (D) Ausstellmechanik: Schere (F) Mécanisme d'ouverture: compas (I) Meccanismo di apertura: forbice (E) Mecanismo de abertura/cierre: compás (PL) Mechanika ogranicznika: nożycy 	<ul style="list-style-type: none"> (GB) Opening mechanism: stay (NL) Openingsmechanisme: schaar (RUS) Поворотная механика: ножницы 		<ul style="list-style-type: none"> (D) Umgebungstemperatur (F) Température ambiante (I) Temperatura ambiente (PL) Temperatura otoczenia 	<ul style="list-style-type: none"> (GB) Ambient temperature (NL) Omgevingstemperatuur (E) Temperatura ambiente (RUS) Температура окружающей среды 	0 ... +65°C
<ul style="list-style-type: none"> (D) Longévité (F) Durata (PL) Trwałość 	<ul style="list-style-type: none"> (GB) Lifespan (NL) Levensduur (E) Vida útil (RUS) Срок службы 		<ul style="list-style-type: none"> (D) Gehäuse: Aluminium (F) Boîtier: aluminium (I) Custodia: Alluminio (PL) Obudowa: aluminium 	<ul style="list-style-type: none"> (GB) Housing: aluminium (NL) Behuizing: aluminium (E) Carcasa: Aluminio (RUS) Корпус: алюминий 	11.000



- D** **Gewährleistung**
Für den Antrieb gelten die Allgemeinen Geschäftsbedingungen (AGB) der Fa. HAUTAU (Internet: www.HAUTAU.de).
- GB** **Warranty**
The drive is subject to HAUTAU's Terms and Conditions (TC) (Internet: www.HAUTAU.de).
- F** **Garantie légale**
Les conditions commerciales générales de la société HAUTAU sont applicables pour la motorisation.
(Internet: www.HAUTAU.de).
- NL** **Waarborg**
Voor de aandrijving gelden de algemene verkoopvoorwaarden (AVV) van de firma HAUTAU. (Internet: www.HAUTAU.de)
- I** **Garanzia**
Per l'azionamento valgono le Condizioni Generali di Contratto (CGC) di HAUTAU (Internet: www.HAUTAU.de).
- E** **Garantía**
Para el accionamiento rigen las condiciones generales de contrato (CGC) de la empresa HAUTAU.
(Internet: www.HAUTAU.de)
- PL** **Gwarancja**
Na wszystkie urządzenia zgodna z ogólnie przyjętymi zasadami sprzedaży (AGB) firmy Hautau.
(Internet: www.HAUTAU.de)
- RUS** **Гарантия**
На все приводы распространяются общие условия (AGB) фирмы HAUTAU.
(Internet: www.HAUTAU.de)



D Entsorgung

Das Symbol des durchgestrichenen Mülleimers besagt, dass dieses Elektro- bzw. Elektronikgerät am Ende seiner Lebensdauer nicht im Hausmüll entsorgt werden darf. Zur Rückgabe stehen in Ihrer Nähe kostenfreie Sammelstellen für Elektroaltgeräte sowie ggf. weitere Annahmestellen für die Wiederverwendung der Geräte zur Verfügung. Die Adressen erhalten Sie von Ihrer Stadt- bzw. Kommunalverwaltung. Sofern das alte Elektro- bzw. Elektronikgerät personenbezogene Daten enthält, sind Sie selbst für deren Löschung verantwortlich, bevor sie es zurück geben. Weitere Informationen finden Sie auf www.elektrogesetz.de bzw. für andere Sprachen auf Internetseiten zur WEEE-Richtlinie.

GB Disposal

The crossed-out wheeled bin symbol indicates that you must not dispose of this electrical appliance or electronic device in the household waste at the end of its service life. You can return it to free collection points for old electrical appliances in your area or to other centres where they accept old appliances for recycling. Contact your local council for addresses of collection points and centres. If the electrical appliance or electronic device contains personal data, you yourself are responsible for erasing data before you return it. You will find more information online at www.weeeologic.com or other websites on the WEEE Directive.

F Elimination

Le pictogramme de poubelle barrée indique que, à la fin de la durée de vie de cet appareil électrique ou électronique, il est interdit de le mettre au rebut avec les ordures ménagères. En vue de la restitution des déchets d'équipements électriques et électroniques, des points de collecte gratuits sont disponibles près de chez vous ainsi que, le cas échéant, d'autres points de prise en charge pour le recyclage des appareils. Les adresses sont disponibles auprès de l'administration de votre ville ou commune. Dans la mesure où les déchets d'équipements électriques et électroniques contiennent des données à caractère personnel, vous assumez vous-même l'entière responsabilité pour l'effacement de ces données avant la restitution. De plus amples informations sont disponibles en allemand sur le site www.elektrogesetz.de ou dans d'autres langues sur les sites web dédiés à la directive DEEE.

NL Afvalverwijdering

Het symbool van een doorgekruiste vuilnisbak geeft aan dat dit elektrische of elektronische apparaat niet bij het huishoudelijk afval mag worden weggegooid aan het einde van zijn levensduur. Voor de inzameling zijn er gratis inzamelpunten voor oude elektrische apparaten in uw regio, evenals extra inzamelpunten voor het hergebruik van de apparaten. De adressen kunt u opvragen op het gemeentehuis of bij de gemeentelijke administratie. Als het oude elektrische of elektronische apparaat persoonlijke gegevens bevat, bent u verantwoordelijk voor de verwijdering ervan voordat u het inlevert. Meer informatie vindt u op www.elektrogesetz.de of, voor andere talen, op de website van de WEEE-richtlijn.

I Smaltimento

Il simbolo del cestino barrato indica che questo apparecchio elettrico o elettronico non deve essere smaltito insieme ai rifiuti domestici al termine della sua vita utile. Nelle vostre vicinanze sono disponibili centri per il conferimento gratuito di rifiuti di apparecchiature elettriche ed elettroniche (RAEE) ed eventuali altri punti di raccolta per il riciclaggio delle suddette apparecchiature. Gli indirizzi possono essere richiesti all'amministrazione locale. Se i vecchi apparecchi elettrici o elettronici contengono dati personali, siete responsabili della loro cancellazione prima di conferirli. Ulteriori informazioni sono disponibili all'indirizzo www.elektrogesetz.de (lingua tedesca) o, per le altre lingue, sul sito web della Direttiva RAEE.

E Eliminación

El símbolo del contenedor tachado indica que este producto eléctrico y/o electrónico no debe desecharse junto con los demás desechos domésticos al final de su vida útil. Debe llevarse a los puntos de recolección gratuitos para equipos eléctricos antiguos, o a otros lugares de entrega de desechos para ser reciclados. Para obtener información sobre el punto de reciclaje más cercano, consulte a la autoridad local competente en materia de desechos. Si el producto eléctrico y/o electrónico contiene datos personales, usted es el único responsable de la eliminación de los mismos, antes de entregarlo. Encontrará más información en www.elektrogesetz.de. Para otros idiomas, consulte las páginas Web correspondientes relativas a la directiva RAEE.

PL Utylizacja

Symbol przekreślonego kosza na odpady wskazuje, że dane urządzenie elektryczne lub elektroniczne po okresie eksploatacji nie może zostać usunięte razem z odpadami domowymi! Zwrotu można dokonać bezpłatnie w pobliżu miejsca zamieszkania w punktach zbiórki zużytego sprzętu elektrycznego lub w innych punktach przyjęć zajmujących się recyklingiem urządzeń. Adresy można uzyskać w urzędzie miasta lub administracji lokalnej. W przypadku gdy na urządzeniu elektrycznym lub elektronicznym zapisane są dane osobowe, użytkownik jest odpowiedzialny za ich usunięcie przed przekazaniem urządzenia. Szczegółowe informacje dostępne są na stronie www.elektrogesetz.de lub w przypadku innych wersji językowych na stronach internetowych dyrektwy WEEE.

RUS Утилизация

Символ с зачеркнутым мусорным ведром говорит о том, что этот электрический или электронный прибор в конце его срока службы нельзя выбрасывать в бытовой мусор. Его можно сдать в расположенный поблизости бесплатный пункт сбора старых электроприборов или в другие пункты сбора приборов для утилизации. Их адреса можно получить в органах местного самоуправления или в администрации. Если старый электрический или электронный прибор содержит ваши личные данные, вы сами отвечаете за их удаление до сдачи прибора на утилизацию. С дополнительной информацией можно ознакомиться на сайте www.elektrogesetz.de и на других языках на сайтах по Директиве ЕС об утилизации электрического и электронного оборудования (WEEE).